



GIRAFE TRG20

TRBAG3



TRG01

TRG02

TRG03



GIRAFE TRG20



FR DISPOSITIF D'ANCRAGES (conforme à EN795 – B) GIRAFE TRG20: Ancre mobile pour espace confiné **TRG01:** BASE TOURNANTE AU SOL POUR GIRAFE TRG20 **TRG02:** BASE TOURNANTE MURALE POUR GIRAFE TRG20 **TRG03:** BASE MOBILE POUR ESPACE CONFINE POUR GIRAFE TRG20 **Instructions d'emploi:** Cette notice doit être traduite (selon la réglementation en vigueur), par le revendeur, dans la langue du pays où l'équipement est utilisé. Cette notice doit être lue et comprise par l'utilisateur avant d'utiliser l'EPI. Les méthodes d'essais décrites dans les normes ne représentent pas les conditions réelles d'utilisation. Il est alors important d'étudier chaque situation de travail et que chaque utilisateur soit parfaitement formé aux différentes techniques afin de connaître les limites des différents dispositifs. L'utilisation de cet EPI est réservée à des personnes compétentes ayant suivi une formation appropriée ou opérant sous la responsabilité immédiate d'un supérieur compétent. La sécurité de l'utilisateur dépend de l'efficacité constante de l'EPI, de sa résistance et de la bonne compréhension des consignes de cette notice d'utilisation. L'utilisateur est personnellement responsable de toute utilisation de cet EPI qui ne serait pas conforme aux prescriptions de cette notice et en cas de non-respect des mesures de sécurité applicables à l'EPI énoncées par cette notice. Le produit doit être utilisé uniquement par une personne formée et compétente pour son utilisation en toute sécurité. Il faut s'assurer que l'état de santé de l'utilisateur n'affecte pas sa sécurité pendant l'utilisation normale de l'équipement ou en cas d'urgence. En cas de doute, consulter un médecin. Respecter strictement les consignes d'utilisation, de vérification, d'entretien et de stockage. Ce produit est indissociable d'un système antichute global (EN363) dont la fonction est de minimiser le risque de blessure corporelle lors de chutes. Dans un système d'antichute complet (EN363), qui limite le pic de charge lors d'une chute à 6 kN (EN353-1, EN353-2, EN355, EN360), le point d'ancrage doit être relié au point d'antichute du harnais (EN361) via un système de liaison. Le harnais d'antichute (EN361) est le seul dispositif de préhension du corps qu'il soit permis d'utiliser dans un système d'arrêt de chute. Il doit être relié au système antichute par l'intermédiaire de connecteurs (EN362). Avant toute utilisation, se reporter aux recommandations d'utilisation de chaque composant du système. Dans ces cas, respecter les consignes décrites dans la notice d'utilisation qui leur sont propres. La documentation fournie avec chaque produit doit être conservée indéfiniment par l'utilisateur. •TRXXX sont classés dans les ancrages transportables. Ces produits permettent aux utilisateurs d'installer les systèmes d'ancrage temporaire pour être utilisés avec d'autres système anti-chute et ainsi former des systèmes de protection pour les utilisateurs lors d'une situation de chute de hauteur. •AVERTISSEMENTS : Ce dispositif d'ancrage (EN795) ne sera jamais à relier directement à un harnais. Ce dispositif d'ancrage ne doit être utilisé que dans le cadre des EPI contre les chutes de hauteur. Toute autre utilisation pourrait mettre en péril la sécurité de l'utilisateur. •MISE EN PLACE ET/OU REGLAGES : Pour les dispositifs d'ancrage de type B, il est impératif que le dispositif d'ancrage soit stable. Pour assurer la stabilité du dispositif d'ancrage se reporter aux instructions d'utilisation du dispositif. L'installation du dispositif doit être réalisée conformément aux recommandations de la notice d'installation de ce dispositif. La sécurité de l'utilisateur dépend de l'efficacité d'installation du dispositif. Suivre étape par étape les instructions et les recommandations du fabricant afin de garantir une installation correcte. Utiliser des outils adéquats aux opérations décrites et n'endommageant pas le dispositif. •AVERTISSEMENTS : Pour des raisons de sécurité et avant chaque utilisation, vérifier : que l'ancrage soit conforme aux recommandations / que l'ancrage soit installé de manière appropriée et stable / que le D d'accrochage soit correctement positionné. / que le dispositif ne comporte pas de trace de corrosion / que la vérification annuelle du dispositif soit toujours en vigueur / que les consignes d'utilisation décrites pour chacun des éléments du système soient respectées / que la disposition générale de la situation de travail limite le risque de chute, la hauteur de chute et le mouvement pendulaire en cas de chute. / que le tirant d'air soit suffisant (espace libre sous les pieds de l'utilisateur) et qu'aucun obstacle ne vienne perturber le fonctionnement normal du système d'arrêt de chute. Le tirant d'air dépend de plusieurs facteurs, mais sans s'y limiter, il comprend : - La déflexion maximale du dispositif d'ancrage. - La déflexion maximale des connecteurs. - L'élongation du système de liaison. - L'éirement maximal du dispositif de préhension du corps. - L'emplacement du point d'ancrage par rapport à l'endroit où l'utilisateur est positionné au moment de la chute. - La taille de l'utilisateur. De plus, une distance de sécurité de 1 m est ajoutée pour obtenir la valeur

du tirant d'air. Pour les différents facteurs, se reporter aux recommandations d'utilisation de chaque composant du système. TRG20 (EN795-B): La déflexion maximale du dispositif d'ancrage. 100mm Assurez-vous que le tirant d'air approprié subsiste afin d'éviter toute collision au sol ou sur d'autres objets dans le cas d'une chute. Prévoir une distance de sécurité par rapport au sol et aux lignes électriques ou zones présentant un risque électrique. ATTENTION ! Il est essentiel pour votre sécurité que le travail soit effectué de manière à réduire au minimum le risque de chute ainsi que la hauteur de chute. •AVERTISSEMENTS : Le point de fixation doit être situé au-dessus de l'utilisateur et le travail doit être effectué de manière à réduire à la fois le risque de chutes et la distance de chute. Le point de fixation doit avoir une résistance minimale de 12 kN selon EN795. L'utilisateur ne doit en aucun cas ouvrir, régler ou manipuler l'appareil lors de l'utilisation du produit. Ces manipulations ne peuvent être effectuées que lorsque le risque de chute est écarté. Vérifier avant chaque utilisation que l'ancrage soit fixé solidement sur son support. Toute vérification, ou inspection d'un dispositif d'ancrage, doit être réalisée en s'ancrant à un autre dispositif d'ancrage déjà vérifié et validé. Cet équipement doit être utilisé uniquement par des personnes formées, compétentes et en bonne santé, ou sous la supervision d'une personne formée et compétente. En cas de doute, sur l'état de l'appareil (traces d'oxydation) ou après une chute (déformation), il ne doit plus être réutilisé et/ou être retourné au constructeur ou à une personne compétente, mandatée par celui-ci. Il est interdit de supprimer, rajouter ou de remplacer un quelconque composant de l'ancrage sans l'accord du fabricant. Température : ce dispositif doit être utilisé dans des environnements de travail à des températures minimum -40°C / maximum +50°C. •AVERTISSEMENTS : La sécurité de l'utilisateur dépend de l'efficacité constante de l'EPI, de sa résistance et de la bonne compréhension des consignes de cette notice d'utilisation. •AVERTISSEMENTS : Toute surcharge statique ou dynamique est susceptible d'endommager l'EPI. Le poids de l'utilisateur incluant ses vêtements et son équipement ne doit pas dépasser le poids maximum indiqué sur l'antichute. •AVERTISSEMENTS : Il est dangereux de créer son propre système antichute car chaque fonction de sécurité peut interférer sur une autre fonction de sécurité. Toute modification ou adjonction ou réparation de l'EPI ne peut être faite sans accord préalable du fabricant et sans utilisation de ses modes opératoires. Ne pas utiliser hors du domaine d'utilisation défini dans les instructions d'emploi, ni au-delà de ses limites. Le fabricant ne peut être tenu responsable de tout accident direct ou indirect survenu à la suite d'une modification ou d'une utilisation autre que celle prévue dans cette notice. Il convient que le dispositif d'ancrage soit utilisé uniquement pour un équipement de protection individuelle contre les chutes et non pour un équipement de levage. Lorsque le dispositif d'ancrage est utilisé en tant que partie d'un système antichute, l'utilisateur doit être équipé d'un moyen permettant de limiter les forces dynamiques maximales exercées sur l'utilisateur lors de l'arrêt d'une chute, à une valeur maximale de 6 kN. Prévoir une distance de sécurité par rapport au sol et aux lignes électriques ou zones présentant un risque électrique. ANALYSE DE RISQUES : Risques contre lesquels l'EPI est destiné à protéger couverts par une norme EN harmonisée : - EN795-B: Chutes de hauteur Le dispositif est un équipement de protection individuelle contre les chutes de hauteur : il protège l'utilisateur contre ce risque uniquement lorsqu'il est utilisé dans un système antichute complet (EN363), qui limite le pic de charge lors d'une chute à 6 kN. **Limites d'utilisation:** Avant toute opération mettant en œuvre un EPI, mettre en place un plan de sauvetage afin de faire face à toute urgence susceptible de survenir pendant l'opération. •DURÉE DE VIE Produits en métal et produits mécaniques (dispositif d'arrêt de chute à rappel automatique, coulissant, travaux sur cordes, ancrages etc...) : durée de vie maximale 20 ans à partir de la date de fabrication (stockage et utilisation compris). La durée de vie est donnée à titre indicatif. Les facteurs suivants peuvent la faire varier fortement : - Non-respect des instructions du fabricant pour le transport, le stockage et l'utilisation /- Environnement de travail « agressif » : atmosphère marine, chimique, températures extrêmes, arêtes coupantes ... /- Usage particulièrement intensif /- Choc ou contrainte importants /- Méconnaissance du passé du produit. Attention : ces facteurs peuvent causer des dégradations invisibles à l'œil nu. •Attention : certaines conditions extrêmes peuvent réduire la durée de vie à quelques jours. En cas de doute, écarter systématiquement le produit pour lui faire subir soit : - une révision - une destruction En cas de doute ou si le dispositif a servi à arrêter une chute, il doit être immédiatement retiré de la circulation et doit être retourné au fabricant ou à toute personne compétente et mandaté par celui-ci. La durée de vie ne se substitue pas à la vérification périodique (à minima annuelle) qui permettra de juger de l'état du produit. •POUR CONNAITRE VOTRE CENTRE DE REVISION ANNUELLE, CONSULTER WWW.DELTAPLUS.EU. •Toute modification ou adjonction ou réparation de l'EPI ne peut être faite sans accord préalable du fabricant et sans utilisation de ses modes opératoires. •Ne pas utiliser hors du domaine d'utilisation défini dans les instructions d'emploi. Le fabricant ne peut être tenu responsable de tout accident direct ou indirect survenu à la suite d'une modification ou d'une utilisation autre que celle prévue dans cette notice. Ne pas utiliser cet équipement au-delà de ses limites. •Afin de s'assurer de son état de fonctionnement et donc de la sécurité de l'utilisateur, le produit doit être systématiquement vérifié : •1/ en inspectant visuellement les points suivants : Etat des parties métalliques : pas d'usure, pas de déformation, pas de corrosion ni d'oxydation. •Etat général : rechercher toute dégradation éventuelle due aux rayons ultra-violet et autres conditions climatiques. Etat du dispositif d'ancrage : conforme aux instructions d'installations et aux recommandations, que la disposition générale de la situation de travail limite le risque de chute, la hauteur de chute et le mouvement pendulaire en cas de chute. Fonctionnement et verrouillage corrects des connecteurs (EN362). •Les conditions particulières telles que l'humidité, la neige, la glace, la boue, la saleté, la peinture, les huiles, la colle, la corrosion, l'usure de la sangle ou de la corde, etc..., peuvent réduire considérablement le fonctionnement du dispositif d'arrêt de chute. •2/ dans les cas suivants : avant et pendant utilisation / en cas de doute / en cas de contact avec des produits chimiques, solvants ou combustibles qui pourraient affecter le fonctionnement. / s'il a été soumis à des contraintes lors d'une chute précédente. / au minimum tous les douze mois par le fabricant ou une organisation compétente, mandatée par celui-ci. •EXAMEN PÉRIODIQUE de l'EPI : Un examen doit être réalisé au minimum tous les douze mois par le fabricant ou une organisation compétente, mandatée par celui-ci. Cette vérification très importante est liée au maintien et à l'efficacité de l'EPI et donc à la sécurité de l'utilisateur. Cette vérification doit être réalisée dans le respect strict des modes opératoires d'examen périodique du fabricant. Un document écrit autorisant la réutilisation doit être obtenu lors de cette vérification pour pouvoir réutiliser l'EPI. Ce document précisera que la sécurité de l'utilisateur est liée au maintien de l'efficacité et à la résistance de l'équipement. Remplacer l'EPI si nécessaire. La prochaine date d'inspection doit être indiquée sur le dispositif d'ancrage. Conformément à la réglementation européenne, la fiche d'identification doit être remplie avant la première utilisation du produit puis mise à jour et conservée avec le produit ainsi que le mode d'emploi par l'utilisateur. La lisibilité des marquages doit être vérifiée périodiquement. •PART 2: RECORD CARD : EXAMEN PÉRIODIQUE de l'EPI : 1/Référence du produit 2/Entreprise 3/Nom de l'utilisateur 4/le numéro de lot, N° de série 5/Date de production 6/Date de 1ère utilisation 7/Date d'achat 8/Date d'inspection 9/Commentaires 10/Date de prochaine inspection 11/Nom & Tampon & Signature 12/Type Equipements de protection individuelle 13/EN795 Dispositifs d'ancrages- 14/La fiche d'identification doit être remplie avant la première utilisation du produit, puis mise à jour et conservée par l'utilisateur. Toutes utilisations autres que celles décrites dans la notice sont à exclure. 15/La périodicité des contrôles doit respecter les réglementations nationales et en tout cas un contrôle doit être effectué au moins une fois par an. La documentation fournie avec chaque produit doit être conservée indéfiniment par l'utilisateur. **Instructions stockage/nettoyage:** •Pendant le transport et le stockage : /- conserver le produit dans son emballage /-éloigner le produit de tout objet coupant, abrasif, etc... / tenir le produit éloigné de : rayons du soleil, la chaleur, flammes, métal chaud, huiles, produits pétroliers, produits chimiques agressifs, acides, colorants, solvants, arêtes vives et structures de faible diamètre. Ces éléments peuvent affecter les performances du dispositif d'arrêt de chute. Stocker après nettoyage, à l'abri de la lumière dans un endroit sec et aéré. •ENTRETIEN ET STOCKAGE: Les parties métalliques seront essuyées avec un chiffon imbibé d'huile de vaseline. L'eau de javel et les détergents sont rigoureusement prohibés. Ne pas utiliser d'eau de javel, de détergents agressifs, de solvants, d'essence ou de colorants, ces substances pouvant affecter les performances du produit. •Stockage dans l'emballage d'origine à l'abri de la lumière, de l'humidité et à température ambiante. / En cas de salissures mineures, nettoyer avec un chiffon en coton ou une brosse souple. Ne pas utiliser de produit abrasif. Pour un nettoyage intensif, un chiffon humide peut être utilisé, puis laisser sécher naturellement à distance de tout feu direct ou source de chaleur, de même pour les éléments ayant pris l'humidité lors de leur utilisation. **EN ANCHORAGE DEVICE (compliant with EN795 – B) GIRAFE TRG20: Mobile anchor for confined space TRG01: ROTATING BASE ON FLOOR FOR TRG20 TRG02: ROTATING BASE FOR WALL FOR TRG20 TRG03: MOBILE BASE FOR CONFINED SPACE FOR TRG20 Use instructions:**

This manual must be translated (according to regulations) by the dealer, in the language of the country where the equipment is used. This manual must be read and understood by the user before using the PPE. The test methods described in the standards do not represent actual usage conditions. It is therefore important to study each work situation and that each user is fully trained in different techniques in order to know the limits of the various devices. The use of this PPE is restricted to qualified persons properly trained or working under the direct responsibility of a competent superior. The user's safety depends on the continuing efficacy of the PPE, its strength and the proper understanding of the instructions in this manual. The user is personally responsible for any use of this PPE which does not comply with the requirements of this manual and in the case of non-compliance with the security measures applicable to PPE specified by this manual. The product shall be used only by a person trained and competent in its safe use. There must be ensured that medical conditions of the user do not affect his safety during normal use of the equipment or in case of emergency. In case of doubt, consult the doctor. Adhere strictly to the instructions for use, verification, maintenance and storage. This product is inseparable from a comprehensive fall protection system (EN363), whose function is to minimize the risk of body injury from falls. In a complete fall arrest system (EN363), which limits the load peak to 6 kN when a fall occurs (EN353-1, EN353-2, EN355, EN360), the anchor point must be connected to the fall arrest anchor point of the harness (EN361) via a link system. The fall arrest harness (EN361) is the only body grip to be allowed for use with a fall arrest system. It must be connected to the fall arrest system by connectors (EN362). Before any use, refer to the recommendations for use for each component of the system. In these cases, follow the instructions described in their own manual. The documentation supplied with each product must be kept indefinitely by the user. •TRXXX are classified to transportable anchor device. These products allow users to install temporary anchoring devices to be used with another anti-fall device to form anti-fall system to protect users from a fall arrest situation. •WARNINGS: This anchoring device (EN795) will never be directly connected to a harness. This anchoring device shall only be used in a PPE fall arrest system. Any other use can jeopardize the safety of the user. •DONNING AND/ OR ADJUSTMENTS: For type B anchor device, it is imperative that the anchor device be stable. To ensure the stability of the anchor device refer to operating instructions of the device. The installation of the device must be made according to the instructions of the installation manual of the device. The user's safety depends on the efficiency of the device installation. Follow step by step the instructions and recommendations of the manufacturer in order to guarantee a suitable installation. Use the appropriate tools for the described actions which do not damage the device. •WARNINGS: For safety reasons and before each use, check: that the anchorage complies to the instructions / that the anchorage is appropriately installed and stable / where applicable, the D attachment is correctly positioned. / that the device does not show any sign of corrosion / that the yearly control of the device is still valid / that the operating instructions described for each component of the system are met / that the general disposition of the work situation reduces the fall risk, the drop height and the pendulum movement in the case of a fall. / that the vertical clearance is sufficient (free space beneath the feet of the user) and no obstacles disrupt the normal functioning of the fall arrest system. The vertical clearance depends on different factors, but not limited to, it includes: - The maximum deflection of the anchorage device. - The maximum deflection of the carabiners. - The elongation of the linking system. - The maximum stretch of the body supporting device. - The anchorage location relative to where the user is when a fall occurs. - The height of the user. Additionally, a safety distance of 1 m is added to obtain the vertical clearance value. For the different factors, refer to the recommendations for use for each component of the system. TRG20 (EN795-B): The maximum deflection of the anchorage device. 100mm Ensure that proper fall clearance exists in order to prevent striking ground or other objects in the event of a fall. Provide a safe distance from the ground and the power lines or areas with an electrical hazard. WARNING ! It is essential for your safety that work is carried out in a manner so as to minimize the risk of falls as well as the height of the fall. •WARNINGS: The attachment point must be located above the user and the work carried out in such a way, as to minimize both the potential for falls and potential fall distance. The attachment point must have a minimum resistance of 12kN according to EN795. Under no circumstances should the user open, adjust or operate the equipment when using the product. These manipulations can be performed only when the risk of falling is avoided. Before each use, check that the anchor is securely fixed on its support. Any check or inspection of an anchoring device must be made when the user is safely anchored on another anchoring device that has been already checked and validated. This equipment must be operated only by trained, competent and in good health people, or under the supervision of a trained and competent person. In case of doubt on the status of the device (traces of oxidation) or after a fall (deformation), it should not be reused and / or be returned to the manufacturer or a competent person mandated by them. It is forbidden to remove, add or replace any component of the anchor without the agreement of the manufacturer. Temperature: the device should be used in work environments with minimum temperatures of -40°C / maximum of +50°C. •WARNINGS: The user's safety depends on the continuing efficacy of the PPE, its strength and the proper understanding of the instructions in this manual. •WARNINGS: Any static or dynamic overload may damage the PPE. The weight of the user, including his clothing and equipment must not exceed the maximum weight indicated on the fall arrest. •WARNINGS: It is dangerous to create your own personal fall protection system as each safety function may interfere with another safety function. No modification or addition or repair of the PPE may be made without prior written consent from the manufacturer without using their procedures. Do not use beyond the scope of use defined in the usage instructions, nor beyond its limits. The manufacturer cannot be held liable for any direct or indirect accident after a modification or use other than that provided in this manual. The anchoring device should be used solely for personal protective equipment against falls and not for lifting equipment. When the anchor is used as part of a fall arrest system, the user must be equipped with means for limiting the maximum dynamic forces exerted on the user during a fall arrest, to a maximum of 6 kN. Provide a safe distance from the ground and the power lines or areas with an electrical hazard. RISK ANALYSIS : Risks against which the PPE is intended to protect covered by a harmonized EN standard : - EN795-B: Falls from a height The device is a personal protective equipment against falls from a height: it protects the user against this risk only when it used in a complete fall arrest system (EN363), which limit the peak of load during a fall to 6 kN. **Usage limits:** Before any PPE implementation operation, set up a rescue plan to deal with any emergency that may occur during the operation. •SHELF LIFE Metal products and mechanical products (self retracting fall arrest device, sliding, work on ropes, anchors etc. ...): Maximum duration of 20 years from the date of manufacture (including storage and use). The shelf life is given as an indication. The following factors can cause it to vary greatly: -Non-compliance with the manufacturer's instructions for transport, storage and use / -"Aggressive" work environment: marine atmosphere, chemicals, extreme temperatures, sharp edges... / -Particularly intensive use / -Shock or significant constraint / -Disregard for the product item's history. Warning: these factors can cause damage invisible to the naked eye. •Warning: certain extreme conditions can shorten the shelf life by a few days. If in doubt, always remove the product for it to undergo either: - a review - destruction In the case of doubt or if the device was used to stop a fall, it must be immediately withdrawn from use and returned to the manufacturer or any competent person appointed by them. The shelf life is not a substitute for periodic verification (minimum annually) which will assess the condition of the product. •TO FIND YOUR LOCAL ANNUAL REVIEW CENTRE, VISIT WWW.DELTAPLUS.EU. •No modification or addition or repair of the PPE may be made without prior written consent from the manufacturer nor without using their procedures. •Do not use beyond the area of use defined in the instructions for use. The manufacturer cannot be held liable for any direct or indirect accident after a modification or use other than that provided in this manual. Do not use this equipment beyond its limits. •To ensure its working condition and therefore the safety of the user, the product must be checked systematically: •1 / visually inspect the following points: Condition of the metal parts: no wear, no deformation, no corrosion or oxidation. •General condition: look for any possible damage due to ultraviolet radiation and other climatic conditions State of the anchoring device: its compliance to installation instructions and recommendations, that the general disposition of the work situation reduces the fall risk, the drop height and the pendulum movement in the case of a fall. Correct operation and locking of connectors. (EN362). •Specific conditions such as humidity, snow, ice, mud, dirt, paint, oil, glue, corrosion, wear of the strap or rope, etc..., can significantly reduce the operation of the fall arrest device. •2 / in the following cases: Before and during use / if in doubt/ In the case of contact with chemicals, solvents or fuels that could affect operation. / If it has been subjected to stress during a previous fall. / At least every twelve months by the manufacturer or a competent organization, mandated by them. •PERIODIC REVIEW of PPE: An examination must be performed at least every twelve months by the manufacturer or a competent organization, mandated by them. This very important check is related to the maintenance and efficacy of the PPE and hence the user's safety. This check must be carried out

in strict compliance with the manufacturer's periodic examination procedures. A written document authorising reuse should be obtained during this audit in order to reuse the PPE. This document will clarify that the user's safety is linked to maintaining the efficiency and resistance of the equipment. Replace the PPE if necessary. The anchorage device must be marked with the next date of inspection. In accordance with European regulations, the identification form must be completed prior to the first use of the product and then updated and kept with the product as well as the manual by the user. The readability of the product labelling must be checked periodically.

•⇨PART 2: RECORD CARD : PERIODIC REVIEW of PPE: 1/Reference of the product 2/Company 3/User Name 4/The batch number./Serial N° 5/Date of manufacturing 6/Date of 1st Use 7/Purchase date 8/Date of inspection 9/Comments 10/Date of next inspection 11/Name & Stamp & Signature 12/Type Personal protective equipment 13/EN795 Anchorage Devices- 14/The record card must be completed by the user before the product is first used, then regularly updated and kept. To be exclusively used as described in the product user instructions. 15/The frequency of inspections must comply with national regulations and in any case an inspection must be performed at least once a year. The documentation supplied with each product must be kept indefinitely by the user.

Storage/Cleaning instructions: •During transport and storage: - keep the product in its packaging /-keep the product away from any sharp, abrasive, objects etc... / Keep the product away from sunlight, heat, flames, hot metal, oil, petroleum products, harsh chemicals, acids, dyes, solvents, sharp edges and structures of small diameter. These items can affect the performance of the fall arrest device. Storage after cleaning, away from light in a dry and ventilated place. •SERVICING AND STORAGE: The metal parts are wiped with a cloth soaked in vaseline oil. Bleach and detergents are strictly prohibited. Do not use bleach, harsh detergents, solvents, gasoline or coloring, these substances can affect the performance of product. •Store in original packaging away from light, humidity and at ambient temperature. / In case of minor stains, clean with a cotton rag or a flat brush. Do not use any abrasive product. For an intensive cleaning, a wet rag can be used, and let the product dry naturally, far from any fire or heat, even for items that got wet during use. **ES**

DISPOSITIVOS DE ANCLAJE (que cumple con EN795 – B) GIRAFE TRG20: Anclaje móvil para espacio confinado **TRG01:** BASE GIRATORIA PARA SUELO PARA **TRG20** **TRG02:** BASE GIRATORIA PARA PARED PARA **TRG20** **TRG03:** BASE MÓBIL PARA ESPACIO CONFINADO PARA **TRG20** **Instrucciones de uso:** Esta información debe ser traducida (según la reglamentación en vigencia) por el revendedor al idioma del país donde el equipo se utiliza. Esta información debe ser leída y comprendida por el usuario antes de utilizar el EPI. Los métodos de pruebas descritas en las normas no representan las condiciones reales de uso, por lo cual es importante estudiar cada situación de trabajo y que cada usuario esté perfectamente formado en las distintas técnicas para conocer los límites de los diferentes dispositivos. El uso de este EPI está reservado a personas competentes con la capacitación apropiada o que operen bajo la responsabilidad inmediata de un superior competente. La seguridad del usuario depende de la eficacia constante del EPI, de su resistencia y de la correcta comprensión de las consignas del manual del usuario. El usuario es personalmente responsable de cualquier uso del EPI que no se ajuste a las prescripciones de este manual y también en el caso en que no se respeten las medidas de seguridad aplicables al EPI y que figuran en esta información. El producto debe ser usado únicamente por personal entrenado y competente en su uso seguro. Debe asegurarse que las condiciones médicas del usuario no afecten su seguridad durante el uso normal del equipo o en caso de emergencia. En caso de duda, consultar con un médico. Respetar estrictamente las consignas de uso, de verificación, de mantenimiento y de almacenamiento. Este producto es inseparable de un sistema anticaídas global (EN363) cuya función es minimizar el riesgo de heridas corporales en el momento de las caídas. En un sistema anticaídas completo (EN363), que limita el pico de la carga en una caída a 6 kN (EN353-1, EN353-2, EN355, EN360), el punto de anclaje debe estar conectado al punto del anticaídas del arnés (EN361) a través de un sistema de anclaje. El arnés anticaídas (EN361) es el único dispositivo dispositivo de prensión del cuerpo que se permite utilizar en un sistema de detención de caída. Debe ajustarse al sistema anticaídas por medio de conectores (EN362). Antes del uso es necesario leer las recomendaciones de uso de cada componente del sistema. Para esos casos, respetar las correspondientes consignas del manual del usuario. El usuario debe conservar la documentación provista con cada producto indefinidamente. •TRXXX se clasifican como anclajes transportables. Estos productos permiten que los usuarios instalen los sistemas de anclaje temporario a fin de ser utilizados con otros sistemas anti-caídas y así formar sistemas de protección para los usuarios en una situación de caída en altura. •ADVERTENCIAS: Este dispositivo de anclaje (EN795) nunca debe unirse directamente con un arnés. Este dispositivo de anclaje solo debe utilizarse dentro del marco de los EPI contra caídas de alturas. Cualquier otro tipo de uso podría poner en peligro la seguridad del usuario. •PUESTA EN MARCHA Y/O REGULACIONES : Para los dispositivos de anclaje de tipo B, resulta imperativo que el dispositivo de anclaje sea estable. Para asegurar la estabilidad del dispositivo de anclaje consulte las instrucciones de uso del dispositivo. La instalación del dispositivo debe realizarse de acuerdo con las recomendaciones del folleto de instalación correspondiente. La seguridad del usuario depende de la eficiencia de la instalación del dispositivo. Siga paso a paso las instrucciones y recomendaciones del fabricante para garantizar la instalación correcta. Utilice las herramientas adecuadas para las acciones descriptas de modo que no dañen el dispositivo. •ADVERTENCIAS: Por razones de seguridad, antes de cada uso, es necesario verificar: que el anclaje cumpla con las recomendaciones / que el anclaje esté instalado en forma apropiada y estable / el anclaje D está colocado correctamente. / que el dispositivo no muestre ningún tipo de corrosión / que la verificación anual del dispositivo siempre esté en vigor / que las consignas de uso descritas para cada elemento del sistema sean respetadas / que la disposición general de la situación de trabajo limite el riesgo de caída, la altura de la caída y el movimiento pendular en caso de caída. / que la altura libre sea suficiente (espacio libre bajo los pies del usuario) y que ningún obstáculo perturbe el normal funcionamiento del sistema de detención de caída. El tiro de aire depende de varios factores, incluyendo sin limitación: - La deflexión máxima del dispositivo de anclaje. - La deflexión máxima de los conectores. - La elongación del sistema de enlace. - El estiramiento máximo del dispositivo de sujeción del cuerpo. - La ubicación del punto de anclaje con respecto al lugar donde el usuario está ubicado si ocurre una caída. - La altura del usuario. Además, se agrega una distancia de seguridad de 1 m para obtener el valor del tiro de aire. Para los distintos factores, consultar las recomendaciones de uso de cada uno de los componentes del sistema. **TRG20 (EN795-B):** La deflexión máxima del dispositivo de anclaje. 100mm Asegúrese de que existe una distancia de caída libre apropiada para prevenir golpear el suelo u otros objetos en caso de caída. Se debe prevenir una distancia de seguridad con respecto al suelo y a las líneas eléctricas o zonas que presentan un riesgo eléctrico ¡ATENCIÓN! Para a sua segurança, é essencial que o trabalho seja realizado de modo a reduzir o risco e a altura de queda para valores mínimos. •ADVERTENCIAS: El punto de fijación debe estar situado por encima del usuario y el trabajo debe realizarse de modo de reducir tanto el riesgo de las caídas como la distancia de las mismas. El punto de fijación debe tener una resistencia mínima de 12kN de acuerdo con EN795. El usuario no debe bajo ninguna circunstancia abrir, regular o manipular los aparatos mientras usa el equipo. Estas manipulaciones se pueden realizarse sólo cuando se evita el riesgo de caída. Verificar antes de cada uso, que el anclaje está correctamente conectado a su apoyo. Todas las verificaciones o inspecciones de un dispositivo de anclaje deben realizarse estando anclado a otro dispositivo de anclaje ya validado y verificado. Este equipo debe usarse por una persona competente y con buena salud, o bajo la supervisión de un profesional capacitado y competente. En caso de duda sobre el estado del aparato (restos de óxido) o después de una caída (deformación), el aparato no puede volver a utilizarse y/o debe devolverse al fabricante o a una persona competente autorizada por el mismo. Queda prohibido suprimir, agregar o reemplazar ningún componente del aparato sin la aprobación del fabricante. Temperatura : El dispositivo debe ser utilizado en ambientes de trabajo cuya temperatura mínima sea de -40°C / máxima de +50°C. •ADVERTENCIAS: La seguridad del usuario depende de la eficacia constante del EPI, de su resistencia y de la correcta comprensión de las consignas del manual del usuario. •ADVERTENCIAS: Cualquier sobrecarga estática o dinámica puede dañar el EPI. El peso del usuario, incluyendo su ropa y su equipo, no debe superar el peso máximo indicado en el anticaídas. •ADVERTENCIAS: Es peligroso crear su propio sistema anticaídas porque una función de seguridad puede interferir con otra función de seguridad. Cualquier modificación, acoplamiento o reparación del EPI sólo debe realizarse con previo acuerdo escrito del fabricante y sin utilizar sus métodos. No utilizar fuera del ámbito de uso definido en las instrucciones, ni más allá de sus límites. El fabricante no se responsabiliza de los accidentes directos o indirectos que puedan ocurrir luego de una modificación o del uso indebido del producto, ya que los usos correctos se encuentran especificados en este manual. Es conveniente que el dispositivo de anclaje se utilice solamente para un equipo de protección individual contra las caídas y no para un equipo de

elevación. Cuando se utiliza el ancla como parte de un sistema de detención de caída, el usuario debe estar equipado con medios para limitar las fuerzas dinámicas máximas ejercidas sobre el usuario durante una detención de caída, a un valor máximo de 6 kN. Se debe prever una distancia de seguridad con respecto al suelo y a las líneas eléctricas o zonas que presentan un riesgo eléctrico

ANÁLISIS DE RIESGOS: Riesgos contra los cuales el EPI está destinado a proteger cubiertos por la norma EN armonizada. : - EN795-B: Caídas de altura El dispositivo es un equipo de protección individual para las caídas de altura: protege al usuario contra ese riesgo únicamente, porque se utiliza en un sistema anticaídas completo (EN363) que limita el pico de la carga en el caso de una caída a 6kN.

Límites de aplicación: Antes de cualquier operación que implique un EPI, debe implementarse un plan de salvataje para enfrentar cualquier urgencia que pudiera acaecer durante la operación.

•Vida útil Productos de metal y productos mecánicos (dispositivo de detención de caídas con recuperador automático, deslizante, trabajos con cuerdas, anclajes, etc.): vida útil máxima 20 años a partir de la fecha de fabricación (incluyendo almacenamiento y uso). La vida útil se da a título informativo. Los siguientes factores pueden hacerla variar mucho: -No respetar las instrucciones del fabricante en cuanto al transporte, almacenamiento y uso /-Entorno de trabajo « agresivo »: atmósfera marina, química, temperaturas extremas, aristas filosas, etc. /-Uso de almacenamiento intensivo /-Golpes o exigencias extremas /-Desconocimiento del pasado del producto. Atención : estos factores pueden provocar degradaciones invisibles a simple vista.

•Atención: algunas condiciones extremas pueden reducir la duración a pocos días. En caso de duda, descartar el producto para someterlo a: - revisión - destrucción En caso de duda o si el dispositivo ha servido para detener una caída, se lo debe retirar inmediatamente de circulación y se debe devolver al fabricante o a la persona idónea designada por el fabricante. La vida útil no invalida la verificación periódica (por lo menos anual) que permitirá juzgar el estado del producto.

•PARA SABER CUAL ES SU CENTRO DE REVISION ANUAL, CONSULTAR WWW.DELTAPLUS.EU. •Cualquier modificación, agregado, reparación o acoplamiento del EPI deberá realizarse con previo acuerdo del fabricante y sin utilizar sus métodos. •No utilizar fuera del ámbito de uso definido en las instrucciones. El fabricante no se responsabiliza de los accidentes directos o indirectos que puedan ocurrir luego de una modificación o del uso indebido del producto, ya que los usos correctos se encuentran especificados en este manual. No utilizar este equipo fuera de la utilidad aquí especificada. •Para asegurar su correcto funcionamiento y la seguridad del usuario, el producto debe ser verificado sistemáticamente: •1/ realizando las siguientes inspecciones visuales: Estado de las partes metálicas: no deben evidenciar desgaste, deformación, corrosión ni oxidación. •Estado general: verificar cualquier degradación debida a rayos ultravioleta u otras condiciones climáticas Estado del dispositivo de anclaje: de acuerdo con las instrucciones de las instalaciones y con las recomendaciones, que la disposición general de la situación de trabajo limite el riesgo de caída, la altura de la caída y el movimiento pendular en caso de caída. Funcionamiento y bloqueo correcto de los conectores. (EN362). •Las condiciones especiales, tales como humedad, nieve, hielo, barro, suciedad, pintura, aceites, pegamento, corrosión, desgaste de la cincha o de la cuerda, etc., pueden reducir considerablemente el funcionamiento del dispositivo de detención de caídas. •2/ en los siguientes casos : antes y durante el uso / en caso de duda / en caso de contacto con productos químicos, solventes o combustibles que podrían afectar su funcionamiento. / si ha sido sometido a exigencias en ocasión de una caída anterior. / como mínimo, cada doce meses por el fabricante o una organización competente, designada por éste. •EXAMEN PERIÓDICO del EPI: El fabricante o una organización competente designada por éste, debe realizar un examen como mínimo cada doce meses. Esta importante verificación es indispensable para el mantenimiento y la eficacia del EPI y, por ende, para la seguridad del usuario. Esta comprobación debe realizarse respetando estrictamente los procedimientos operativos de examen periódico del fabricante. Luego de la verificación debe expedirse un documento escrito que autorice la reutilización para volver a utilizar el EPI. Este documento deberá detallar que la seguridad del usuario depende del mantenimiento de la eficacia y de la resistencia del equipamiento. Reemplazar el EPI si es necesario. El dispositivo de anclaje debe estar marcado con la siguiente fecha de inspección. Conforme a la reglamentación europea, la ficha de identificación debe completarse antes de la primera vez que se use el producto, luego debe ser actualizada y conservada por el usuario, con el producto y el manual. Debe verificarse periódicamente la legibilidad de la marcación del producto. •⇔PART 2: RECORD CARD : EXAMEN PERIÓDICO del EPI: 1/Referencia del producto 2/Compañía 3/Nombre del usuario 4/numero de lote,/Nº de serie 5/Fecha de fabricación 6/Fecha de la 1ª puesta en servicio 7/Fecha de compra 8/Fecha de inspección 9/Comentario 10/Próxima fecha de inspección 11/Nombre, sello y firma 12/Tipo Equipos de protección individual 13/EN795 Dispositivo de sujeción- 14/Antes de usar por primera vez el producto debe rellenarse la ficha de identificación, después el usuario la actualizará y conservará.No dar otros usos distintos a los descritos en las instrucciones. 15/La periodicidad de los controles debe respetar las reglamentaciones nacionales y como mínimo se debe realizar un control una vez por año. El usuario debe conservar la documentación provista con cada producto indefinidamente.

Instrucciones de almacenamiento/limpieza: •Durante el transporte y el almacenamiento:/- conservar el producto en su embalaje /-alejar el producto de cualquier objeto cortante, abrasivo, etc... / mantener el producto alejado del sol, calor, llamas, metal caliente, aceites, productos derivados del petróleo, productos químicos agresivos, ácidos, colorantes, solventes aristas filosas y estructuras de escaso diámetro. Estos elementos pueden afectar el desempeño del dispositivo de parada de la caída. Guardar después de la limpieza protegido de la luz y en un lugar seco y aireado. •SERVICIO Y ALMACENAMIENTO: Las partes metálicas se secan con un paño embebido en aceite de vaselina. La lavandina y el detergente están rigurosamente prohibidos. No utilizar lavandina, detergentes agresivos, solventes, gasolina o colorantes, ya que estas sustancias pueden afectar la eficacia del producto. •Almacenar en su embalaje original protegido de la luz y la humedad y a temperatura ambiente. / En el caso de manchas menores, limpiar con un trapo de algodón o con un cepillo plano. No utilizar productos abrasivos. Para una limpieza intensa puede utilizarse un trapo húmedo y después dejar que el producto se seque naturalmente, alejado del fuego o del calor, incluso para elementos que se mojaron durante el uso. **IT DISPOSITIVO D'ANCORAGGIO (conforme a EN795 – B) GIRAFE TRG20:** Ancoraggio mobile per spazi ad accesso limitato **TRG01:** BASE GIREVOLE A TERRA PER TRG20 **TRG02:** BASE GIREVOLE A PARETE PER TRG20 **TRG03:** BASE MOBILE PER SPAZIO AD ACCESSO LIMITATO PER TRG20 **Istruzioni d'uso:** La presente notifica deve essere tradotta (eventualmente) dal rivenditore nella lingua del paese in cui l'attrezzatura viene utilizzata. La notifica deve essere letta e compresa dall'utilizzatore che dovrà utilizzare l'EPI. I metodi di prova descritti nelle norme non rappresentano le vere condizioni di impiego. E' importante studiare a fondo ogni situazione di lavoro ed ogni utilizzatore dovrà essere adeguatamente formato alle diverse tecniche per conoscere i limiti dei diversi dispositivi. L'utilizzo di questo DPI è riservato a persone competenti che abbiano seguito una responsabilità adaguta o che operano controllati da un superiore competente. La sicurezza dell'utilizzatore dipende dall'efficacia costante de EPI e della corretta comprensione delle specifiche definite nelle istruzioni d'uso. L'utilizzatore è personalmente responsabile dell'utilizzo dell'EPI non conforme con le prescrizioni di queste istruzioni e nel caso di mancato rispetto delle istruzioni di sicurezza applicabili all'EPI precisate. Il prodotto deve essere utilizzato solamente da una persona formata e competente.Attenzione! determinate condizioni mediche possono incidere sulla sicurezza dell'utilizzatore o in caso di emergenza. In caso di dubbi consultare il medico. Per maggiore sicurezza, rispettare attentamente le istruzioni di utilizzo, di verifica, manutenzione e stoccaggio. Il prodotto è indissociabile da un sistema anticaiduta globale (EN363), che intende ridurre il rischio di incidente nel caso di cadute. In un sistema completo anti-caduta (EN363), che limita il picco di carico nel caso di una caduta a 6 kN (EN353-1, EN353-2, EN355, EN360), il punto di ancoraggio deve essere collegato ad un punto anti-caduta dell'imbracatura (EN361) tramite un sistema di collegamento. L'imbracatura anticaiduta (EN361) è l'unico dispositivo di supporto del corpo che è permesso utilizzare in un sistema anticaiduta. Deve essere collegata ad un sistema anticaiduta attraverso connettori (EN362). Prima di qualsiasi utilizzo, fare riferimento alle istruzioni d'uso di ogni componente del sistema. In tal caso, rispettare le istruzioni precisate nelle istruzioni d'uso specifiche. La documentazione è fornita allegata ad ogni prodotto e deve essere conservata per sempre dall'utilizzatore. •TRXXX sono classificati negli dispositivi d'ancoraggio trasportabili. Questi prodotti permettono agli utilizzatori di installare sistemi di ancoraggio temporanei per essere utilizzati con altri sistemi anti-caduta ma anche formare sistemi di protezione gli utilizzatori nel caso di caduta dall'alto. •AVVERTIMENTI: Questo dispositivo di ancoraggio (EN795) non sarà mai collegato direttamente ad una imbracatura. Questo dispositivo d'ancoraggio deve essere utilizzato solo nel caso degli Epi contro le cadute dall'alto. Ogni altro utilizzo può mettere in pericolo la sicurezza dell'utilizzatore. •PREPARAZIONE E/O REGOLAZIONI: Per il dispositivo di ancoraggio modello B, è essenziale che il dispositivo di ancoraggio sia stabile. Per garantire stabilità di ancoraggio, fare riferimento alle istruzioni

d'uso del dispositivo. L'installazione del dispositivo deve essere realizzata conformemente alle raccomandazioni delle istruzioni d'installazione di questo dispositivo. La sicurezza dell'utilizzatore dipende dall'efficacia dell'installazione del dispositivo. Seguire passo passo le istruzioni ed i consigli del produttore per garantire un'installazione corretta. Utilizzare utensili adatti alle operazioni descritte e che non danneggino il dispositivo. •**AVVERTIMENTI:** Per motivi di sicurezza e prima di ogni utilizzo, controllare: che l'ancoraggio sia conforme alle raccomandazioni / che l'ancoraggio sia installato in maniera adeguata e stabile / che il D di ancoraggio sia correttamente posizionato. / che il dispositivo non comporti tracce di corrosione / che la verifica annuale del dispositivo sia sempre in vigore / che le istruzioni d'uso descritte per ognuno degli elementi del sistema siano rispettate / che la disposizione generale della situazione di lavoro limiti il rischio di caduta, la altezza di caduta ed il movimento oscillatorio in caso di caduta. / che il tirante d'aria sia sufficiente (spazio libero sotto i piedi dell'utilizzatore) ed non sia presente alcun ostacolo che impedisca il normale funzionamento del sistema di anticaduta. Il tirante d'aria dipende da diversi fattori, tra cui, senza limitazione alcuna: - La deformazione massima del dispositivo di ancoraggio. - La deformazione massima dei connettori. - L'estensione del sistema di collegamento. - L'allungamento massimo del dispositivo di supporto del corpo. - La posizione del punto di ancoraggio rispetto al punto in cui l'utilizzatore è posizionato al momento della caduta. - La corporatura dell'utente. Inoltre, si aggiunge una distanza di sicurezza di 1 m per ottenere il valore del tirante d'aria. Per i vari fattori, fare riferimento alle raccomandazioni per l'uso di ciascun componente del sistema. TRG20 (EN795-B): La deformazione massima del dispositivo di ancoraggio. 100mm Assicurarsi che esista uno spazio di caduta libero per prevenire di colpire il suolo o altri oggetti in caso di caduta. Prevedere una distanza di sicurezza rispetto al suolo e alle linee elettriche o a zone che presentino un rischio elettrico. **ATTENZIONE!** È essenziale per la vostra sicurezza che il lavoro sia effettuato in maniera da ridurre al minimo il rischio di caduta, nonché l'altezza della caduta stessa. •**AVVERTIMENTI:** Il punto di fissaggio deve trovarsi sotto l'utilizzatore ed il lavoro deve essere effettuato in modo da ridurre sia il rischio di cadute sia la distanza della caduta. Il punto di fissaggio deve presentare una resistenza minima pari a 12 kN conformemente alla normativa EN795. In nessun caso l'utente deve aprire, regolare o maneggiare il dispositivo durante l'uso del prodotto. Tali manipolazioni possono essere effettuate solo quando è possibile evitare il rischio di caduta. Verificare, prima di ogni utilizzo, che l'ancoraggio sia fissato saldamente al relativo supporto. Ogni verifica, o ispezione di un dispositivo d'ancoraggio, deve essere realizzata ancorandosi ad un altro dispositivo d'ancoraggio già verificato e valido. Questo equipaggiamento deve essere utilizzato solamente da persone formate, competenti e in buona salute, o sotto la supervisione di una persona formata e competente. In caso di dubbio sullo stato dell'apparecchio (tracce d'ossidazione) o dopo una caduta (deformazione), non deve essere riutilizzato e/o restituito al costruttore o a una persona competente da lui inviata. È proibito sopprimere, aggiungere o rimpiazzare qualsivoglia componente del sistema anticaduta formato dall'apparecchio e dal suo supporto di sicurezza senza l'approvazione del costruttore. Temperatura: Il dispositivo deve essere utilizzato in ambienti di lavoro a temperature minime pari a -40°C/massime +50°C. •**AVVERTIMENTI:** La sicurezza dell'utilizzatore dipende dall'efficacia costante de EPI e della corretta comprensione delle specifiche definite nelle istruzioni d'uso. •**AVVERTIMENTI:** Qualsiasi sovraccarico statico o dinamica potrebbe danneggiare l'EPI. Il peso dell'utilizzatore compresi i suoi abiti ed il suo equipaggiamento non deve superare il peso massimo indicato sull'anticaduta. •**AVVERTIMENTI:** È pericoloso creare un proprio sistema anti-caduta perché ogni funzione di sicurezza può interferire con un'altra funzione di sicurezza. Qualsiasi modifica o aggiunta o riparazione dell'EPI non sarà possibile senza l'accordo preventivo del produttore e senza l'utilizzo delle modalità operative Non utilizzare al di fuori dell'ambito consigliato precisato nelle istruzioni allegate. Il produttore non è responsabile di qualsiasi incidente diretto o indiretto che si verificasse in seguito a modifica o utilizzo diverso da quello previsto nelle istruzioni d'uso. Il dispositivo di ancoraggio deve essere utilizzato solo per i dispositivi di protezione personale contro le cadute e non per i dispositivi di sollevamento. Quando il dispositivo di ancoraggio viene utilizzato quale parte integrante di un sistema anticaduta, l'utilizzatore deve essere equipaggiato di un mezzo che permetta di limitare le forze dinamiche massime esercitate sull'utilizzato al momento dell'arresto di una caduta, ad un valore massimo pari a 6 kN. Prevedere una distanza di sicurezza rispetto al suolo e alle linee elettriche o a zone che presentino un rischio elettrico. **ANALISI DEI RISCHI:** Rischi contro i quali il DPI serve come protezione previsti dalla norma EN armonizzata: - EN795-B: Cadute dall'alto Il dispositivo è un dispositivo di protezione personale contro le cadute dall'alto: protegge l'utente da questo rischio solo se utilizzato in un sistema completo anti-caduta (EN363), che limita il carico di picco durante una caduta a 6 kN. **Restrizioni d'uso:** Prima di qualsiasi operazione che attivi un EPI, prevedere un piano di salvataggio per far fronte a qualsiasi urgenza che potrebbe verificarsi nel corso dell'utilizzo. •**DURATA IN USO** Prodotti in metallo e prodotti meccanici (dispositivi anticaduta a richiamo automatico, scorrevoli, lavori su corde, ancoraggi, ecc...) : durata di vita massima 20 anni a partire dalla data di fabbricazione (stoccaggio e utilizzo compreso). La durata di vita è precisata a titolo indicativo. I seguenti fattori possono variare particolarmente: - Il mancato rispetto delle istruzioni d'uso del produttore per il trasporto, stoccaggio ed utilizzo /- Ambiente di lavoro "aggressivo": atmosfera marina, chimica, temperature estreme, spigoli taglienti... /- Utilizzo particolarmente intenso /- Colpo o sollecitazione importanti /- Mancato riconoscimento dello storico del prodotto. Attenzione: questi fattori possono provocare degni invisibili ad occhio nudo. •**Attenzione:** alcune condizioni estreme possono ridurre la durata di vita di qualche giorno. In caso di dubbio, scartare sistematicamente il prodotto affinché sia sottoposto a: - revisione - distruzione In caso di dubbi o se il dispositivo è servito ad arrestare una caduta, è necessario ritirarlo immediatamente dall'uso e restituirlo al produttore o a una persona competente e incaricata dal produttore. La durata di vita non sostituisce una verifica periodica (annuale minima) che permetterà di giudicare correttamente lo stato del prodotto. •**PER SAPERE QUALE SIA IL CENTRO DI REVISIONE ANNUALE, CONSULTARE WWW.DELTAPLUS.EU.** •Qualsiasi modifica o aggiunta o riparazione dell'EPI non sarà possibile senza l'accordo preventivo del produttore e senza l'utilizzo delle modalità operative. •Non utilizzare al di fuori dell'ambito consigliato precisato nelle istruzioni allegate. Il produttore non è responsabile di qualsiasi incidente diretto o indiretto che si verificasse in seguito a modifica o utilizzo diverso da quello previsto nelle istruzioni d'uso. Non utilizzare il dispositivo oltre i limiti. •Per garantire un funzionamento corretto e quindi la sicurezza dell'utilizzatore, il prodotto deve essere sistematicamente verificato: •1/ ispezionando visivamente i seguenti punti : Stato degli elementi in metallo: assenza di usura, deformazione, corrosione o ossidazione. •Stato generale: rilevare la presenza di un possibile degrado dovuto ai raggi ultra-violetti ed altre condizioni climatiche Condizioni dello strumento d'ancoraggio: conformi alle istruzioni di installazione e alle raccomandazioni. che la disposizione generale della situazione di lavoro limiti il rischio di caduta, la altezza di caduta ed il movimento oscillatorio in caso di caduta. Funzionamento e blocco corretto dei connettori. (EN362). •Specifiche condizioni quali umidità, neve, ghiaccio, fango, sporcizia, vernice, oli, colla, corrosione, usura della cinghia o della corda, ecc., possono ridurre notevolmente il funzionamento del dispositivo di anticaduta. •2/ nei seguenti casi : prima e nel corso dell'utilizzo / in caso di dubbio / in caso di contatto con prodotti chimici, solventi o combustibili che ne potrebbero modificare il funzionamento. / se è stato sottoposto a sollecitazioni nel caso di una caduta precedente. / almeno ogni dodici mesi dal produttore o organizzazione competente, autorizzato da quest'ultimo. •**ESAME PERIODICO dell'EPI:** L'esame deve essere previsto al massimo ogni dodici mesi dal produttore o organizzazione competente, autorizzata da quest'ultimo. Tale verifica molto importante è legata al mantenimento ed all'efficacia dell'EPI e quindi alla sicurezza dell'utente. Questa verifica deve essere realizzata nello stretto rispetto delle modalità operatorie d'esame periodico del fabbricante. Deve essere richiesto un documento scritto che autorizzi il riutilizzo nel caso di tale verifica, per poter riutilizzare l'EPI. Tale documento preciserà che la sicurezza dell'utilizzatore è legato al mantenimento dell'efficacia e della resistenza dell'apparecchiatura. Sostituire l'EPI se necessario. Sul dispositivo di ancoraggio deve essere indicata la successiva data di ispezione. Conformemente alla regolamentazione europea, deve essere completata una scheda tecnica prima del primo utilizzo del prodotto poi aggiornata e conservata con il prodotto così come con le istruzioni da parte dell'utilizzatore. Controllare periodicamente la perfetta leggibilità della marcatura del prodotto. •⇔**PART 2: RECORD CARD : ESAME PERIODICO dell'EPI:** 1/Referenza del prodotto 2/Società 3/Nome dell'utilizzatore 4/il numero di lotto,Numero di serie 5/Anno di fabbricazione 6/Data della 1a messa in esercizio 7/Data di acquisto 8/Data verifica 9/Commenti 10/Prossima data verifica 11/Nome e timbro e firma 12/Tipo Dispositivi di protezione individuale 13/EN795 Dispositivi d'ancoraggio- 14/La scheda di registrazione deve essere compilata precedentemente al primo utilizzo del prodotto, quindi aggiornata e conservata a cura dell'utilizzatore.Sono esclusi tutti gli usi diversi da quelli descritti nelle istruzioni d'uso. 15/La periodicità dei controlli deve conformarsi con le normative nazionali ed ad ogni modo prevedere un controllo all'anno. La documentazione è fornita allegata ad ogni prodotto e

deve essere conservata per sempre dall'utilizzatore. **Istruzioni di stoccaggio/pulizia:** Durante il trasporto e lo stoccaggio: /- conservare il prodotto nel suo imballo /- allontanare il prodotto da qualsiasi oggetto tagliente, abrasivo, ecc... / allontanare il prodotto da: raggi del sole, calore, fiamme, metallo caldo, oli, prodotti petroliferi, prodotti chimici aggressivi, acidi, coloranti, solventi, spigoli vivi e strutture da diametro minimo. Questi elementi possono influenzare le prestazioni de dispositivo di arresto delle cadute. Stoccare dopo la pulizia, al riparo dalla luce in un ambiente secco e aerato. **MANUTENZIONE E CONSERVAZIONE.:** Le parti in metallo dovranno essere asciugate con un panno imbevuto di olio di vaselina. E' vietato utilizzare candeggina e detersivi. Non utilizzare candeggina, detersivi aggressivi, solventi, essenza o coloranti, visto che tali sostanze possono influenzare le prestazioni del prodotto. **Stoccaggio nell'imballaggio originale al riparo dalla luce, dall'umidità e a temperatura ambiente. / Nel caso fosse leggermente sporco, pulire con un panno in cotone o una spazzola morbida. Non utilizzare alcun prodotto abrasivo. Per una pulizia intensiva, utilizzare un panno umido poi lasciato asciugare naturalmente a distanza da una fonte di riscaldamento diretta o dal fuoco, come nel caso degli altri equipaggiamenti che si sono bagnati nel caso di utilizzo.**

PT DISPOSITIVO DE ANCORAGENS (em conformidade com EN795 – B) GIRAFE TRG20:

Ancoragem móvel para espaços confinados **TRG01:** BASE ROTATIVA FIXA AO CHÃO PARA TRG20 **TRG02:** BASE ROTATIVA

MURAL PARA TRG20 **TRG03:** BASE MÓVEL PARA ESPAÇO CONFINADO PARA TRG20 **Instruções de uso:** As presentes instruções

devem ser traduzidas (em conformidade com a regulamentação em vigor) pelo revendedor, no idioma do país onde o equipamento for

utilizado. Antes de utilizar o EPI, o utilizador deverá ler e compreender o presente manual. Os métodos de ensaio descritos nas normas

não representam as condições reais de utilização. Torna-se então necessário analisar cada situação de trabalho, sendo ainda importante

que cada utilizador seja devidamente formado para as diversas técnicas com vista a conhecer os limites dos diversos dispositivos. A

utilização deste EPI é reservada para pessoas competentes que seguirem uma formação adequada ou que trabalham sob a

responsabilidade imediata de um superior competente. A segurança do utilizador depende da eficácia constante do EPI, da sua

resistência e da correcta compreensão das instruções do presente manual de instruções. O utilizador fica pessoalmente responsável

de qualquer utilização deste EPI que não estaria em conformidade com as prescrições deste manual e em caso de incumprimento das

medidas de segurança aplicáveis ao EPI anunciadas no presente manual. O produto apenas deverá ser utilizado por uma pessoa

qualificada e competente em termos de utilização segura. Deverá certificar-se de que as condições médicas do utilizador não afectam

a sua segurança durante a utilização normal do equipamento ou em caso de emergência. Em caso de dúvida, consulte o médico.

Cumprir rigorosamente as instruções de utilização, verificação, manutenção e armazenamento. Este produto não pode ser dissociado

de um sistema anti-queda global (EN363) cuja função seja a redução do risco de lesão corporal aquando de quedas. Num sistema

antiqueda completo (EN363), que limita o pico de carga numa queda a 6 kN (EN353-1, EN353-2, EN355, EN360), o ponto de ancoragem

deve estar acoplado no ponto antiqueda do arnês (EN361) através de um sistema de conexão. O arnês de anti-queda (EN361) é o

único dispositivo de preensão do corpo cuja utilização seja permitida num sistema de paragem de queda. Deve ser ligado ao sistema

anti-queda através de conectores (EN362). Antes de qualquer utilização, consultar as recomendações de utilização de cada

componente do sistema. Nestes casos, cumprir as instruções descritas nas instruções de utilização próprias. O utilizador deve

conservar indefinidamente a documentação entregue com cada produto. **TRXXX** são classificados nas ancoragens transportáveis.

Estes produtos permitem aos utilizadores instalar os sistemas de ancoragem temporária para serem utilizados com outros sistemas

anti-queda, formando deste modo sistemas de protecção para os utilizadores aquando de uma situação de queda de altura.

RECOMENDAÇÕES: Este dispositivo de ancoragem (EN795) nunca deverá ser directamente ligado a um arnês. O presente

dispositivo de ancoragem apenas deve ser utilizado no âmbito dos EPI contra as quedas em altura. Qualquer outro uso poderia colocar

em risco a segurança do utilizador. **INSTALAÇÃO E/OU REGULACOES:** Para os dispositivos de ancoragem de tipo B, é imperativo

que o dispositivo de ancoragem seja estável. Para garantir a estabilidade do dispositivo de ancoragem, consulte as instruções de

utilização do dispositivo. A instalação do dispositivo deve ser realizada em conformidade com as recomendações das instruções de

instalação deste dispositivo. A segurança do utilizador depende da eficiência de instalação do dispositivo. Seguir cada etapa das

instruções e recomendações do fabricante para garantir uma instalação correcta. Utilizar ferramentas apropriadas e que não danificam

o dispositivo para as operações descritas. **RECOMENDAÇÕES:** Por motivos de segurança e antes de cada utilização, verificar: que

a ancoragem esteja em conformidade com as recomendações / que a ancoragem está devidamente instalada e estável / que o D de

ancoragem seja correctamente posicionado. / que o dispositivo não apresente nenhuma marca de corrosão / que a verificação anual

do dispositivo esteja sempre em vigor / que as instruções de utilização descritas para cada um dos elementos do sistema são cumpridas

/ que a disposição geral da situação de trabalho limita o risco de queda, a altura de queda e o movimento pendular em caso de queda.

/ que o tirante de ar seja suficiente (espaço livre sob os pés do utilizador) e que nenhum obstáculo perturba o funcionamento normal

do sistema de paragem de queda. O tirante de ar depende de vários fatores, incluindo, sem estar limitado: - a deflexão máxima do

dispositivo de ancoragem, - a deflexão máxima dos conectores, - a elongação do sistema de ligação, - o estiramento máximo do

dispositivo de preensão do corpo, - a localização do ponto de ancoragem relativamente a localização em que se encontra o utilizador

aquando da queda, - a altura do utilizador. Além disso, é adicionada uma distância de segurança de 1 m para obter o valor do tirante

de ar. Para os diversos fatores, consultar as recomendações de utilização de cada componente do sistema. TRG20 (EN795-B): a

deflexão máxima do dispositivo de ancoragem, 100mm Certifique-se de que existe uma margem de queda livre com vista a evitar bater

no solo ou outros objectos, em caso de queda. Prever uma distância de segurança relativamente ao solo et às linhas eléctricas ou

áreas que apresentam um risco eléctrico. CUIDADO! Para a sua segurança, é essencial que o trabalho seja realizado de modo a

reduzir o risco e a altura de queda para valores mínimos. **RECOMENDAÇÕES:** O ponto de fixação deve situar-se acima do utilizador

e o trabalho deve ser realizado de modo a reduzir simultaneamente o risco de quedas e a distância de queda. O ponto de fixação deve

ter uma resistência mínima de 12 kN, de acordo com a EN795. O utilizador não deve, em caso algum, abrir, regular o manipular o

aparelho aquando da utilização do produto. Tais manipulações apenas podem ser realizadas quando for afastado qualquer risco de

queda. Antes de cada utilização, verificar se a ancoragem está devidamente fixa ao suporte. Qualquer verificação ou inspeção de

um dispositivo de ancoragem deve ser realizada ancorando-o a outro dispositivo de ancoragem previamente inspeccionado e validado.

Este equipamento apenas deve ser utilizado por pessoas formadas, competentes e de boa saúde e/ou sob a supervisão de uma pessoa

formada e competente. Em caso de dúvida sobre o estado do aparelho (vestígios de oxidação) ou após uma queda (deformação),

deverá deixar de utilizar o aparelho e/ou reenviá-lo ao fabricante ou a uma pessoa competente mandatada por ele. É proibido eliminar,

acrescentar ou substituir qualquer componente do sistema anti-queda formado pelo aparelho e suporte de segurança sem o

consentimento do fabricante. Temperatura: No dispositivo deve ser utilizado em ambientes de trabalho com temperaturas mínimas de

- 20°C / máximas de +50°C. **RECOMENDAÇÕES:** A segurança do utilizador depende da eficácia constante do EPI, da sua resistência

e da correcta compreensão das instruções do presente manual de instruções. **RECOMENDAÇÕES:** Qualquer sobrecarga estática

ou dinâmica pode danificar o EPI. O peso do utilizador, incluindo as suas roupas e o seu equipamento, não deve ser superior ao peso

máximo indicado no dispositivo anti-queda. **RECOMENDAÇÕES:** É perigoso criar o seu próprio sistema antiqueda uma vez que

cada função de segurança pode afetar outra função de segurança. Qualquer alteração ou adunção ou reparação do EPI não poderá

ser feita sem o acordo prévio do fabricante e sem recorrer aos seus modos operatórios. Não utilizar para além do âmbito de utilização

definido nas instruções de utilização, nem para além dos seus limites. O fabricante não poderá ser responsabilizado por qualquer

acidente, directo ou indirecto, que decorrer no seguimento de uma alteração ou utilização diferente daquela prevista nas presentes

instruções. Convém que o dispositivo de ancoragem seja utilizado apenas para um equipamento de protecção individual contra quedas

e não por um equipamento de elevação. Sempre que o dispositivo de ancoragem for utilizado como parte de um sistema anti-queda,

o utilizador deverá equipar-se de um meio que permita limitar as forças dinâmicas máximas exercidas sobre o utilizador aquando da

paragem de uma queda, com um valor máximo de 6 kN. Prever uma distância de segurança relativamente ao solo et às linhas eléctricas

ou áreas que apresentam um risco eléctrico. **ANÁLISE DE RISCOS:** Riscos contra os quais o EPI serve como protecção fornecida

pela norma EN harmonizada : - EN795-B: Quedas do alto O dispositivo é um equipamento de protecção individual contra quedas em

altura: protege o utilizador contra este risco apenas quando usado num sistema antiqueda completo (EN363), que limite o pico de carga

numa queda a 6 kN. **Limitação de uso:** Antes de qualquer operação com utilização de um EPI, implementar um plano de salvamento com vista a enfrentar qualquer urgência passível de ocorrer durante a operação. •VIDA ÚTIL Produtos em metal e produtos mecânicos (dispositivo de paragem de queda com retorno automático, deslizante, trabalhos em cordas, ancoragens, etc...): vida útil máxima de 20 anos a partir da data de fabricação (armazenamento e utilização). A vida útil é mencionada a título indicativo. Os seguintes factores podem fortemente interferir na vida útil: - Incumprimento das instruções do fabricante relativas ao transporte, armazenamento e utilização /- Ambiente de trabalho "agressivo": atmosfera marinha, química, temperaturas extremas, arestas de corte... /- Utilização particularmente intensiva /- Choque ou constrangimento importantes /- Desconhecimento do passado do produto. Cuidado: estes factores podem provocar degradações invisíveis a olho nu. •Cuidado: certas condições extremas podem reduzir a vida útil a alguns dias. Em caso de dúvida, elimine o produto para o submeter: - a uma revisão - a uma destruição Em caso de dúvida ou se o dispositivo tiver servido para interromper uma queda, você deve retirá-lo imediatamente do uso e devolvê-lo ao fabricante ou a uma pessoa competente indicada pelo fabricante. A vida útil não substitui a verificação periódica (no mínimo anual) que permitirá avaliar o estado do produto. •PARA SABER ONDE SE ENCONTRA O SEU CENTRO DE REVISÃO ANUAL, CONSULTE WWW.DELTAPLUS.EU. •Qualquer alteração ou adição ou reparação do EPI não poderá ser feita sem o acordo prévio do fabricante e sem recorrer aos seus modos operatórios. •Não utilizar para além do âmbito de utilização definido nas instruções de utilização. O fabricante não poderá ser responsabilizado por qualquer acidente, directo ou indirecto, que decorrer no seguimento de uma alteração ou utilização diferente daquela prevista nas presentes instruções. Não utilizar este equipamento para além dos seus limites. •Com vista a certificar-se do seu estado de funcionamento, e por conseguinte da segurança do utilizador, o produto deverá sistematicamente ser verificado: •1/ cumprindo visualmente os seguintes pontos: Estado das partes metálicas: nenhum desgaste, nenhuma deformação, nenhuma corrosão ou oxidação. •Estado geral: procurar qualquer degradação eventual devida aos raios ultravioletas e outras condições climáticas Estado do dispositivo de ancoragem: em conformidade com as instruções de instalação e recomendações. que a disposição geral da situação de trabalho limita o risco de queda, a altura de queda e o movimento pendular em caso de queda. Funcionamento e bloqueio correctos dos conectores. (EN362). •As condições particulares, como a humidade, neve, gelo, lama, sujidade, pintura, óleos, cola, corrosão, desgaste da correia ou da corda etc. podem significativamente reduzir o funcionamento do dispositivo de paragem de queda. •2/ nos seguintes casos: antes e durante a utilização / em caso de dúvida / em caso de contacto com produtos químicos, solventes ou combustíveis que poderiam afectar o funcionamento. / se tiver sido submetido a constrangimentos aquando de uma queda anterior. / no mínimo, a cada doze meses pelo fabricante ou uma organização competente, mandatada por este. •EXAME PERIÓDICO DO EPI: Deve ser realizado um exame, no mínimo, a cada doze meses, pelo fabricante ou uma organização competente, mandatada por este. Esta verificação muito importante refere-se à manutenção e eficiência do EPI e, por conseguinte, à segurança do utilizador. Esta verificação deve ser executada cumprindo rigorosamente com os procedimentos de exame periódico do fabricante. Deve ser obtido um documento escrito que autorize a reutilização aquando da verificação para poder reutilizar o EPI. O documento irá especificar que a segurança do utilizador está relacionada com a preservação da eficiência e a resistência do equipamento. Substituir o EPI se necessário. A próxima data de inspecção deverá ser indicada no dispositivo de ancoragem De acordo com a regulamentação europeia, a ficha de identificação deve ser preenchida antes da primeira utilização do produto, devendo posteriormente ser actualizada e conservada com o produto e manual de instruções. A legibilidade da marcação do produto deverá ser verificada periodicamente. •⇔PART 2: RECORD CARD : EXAME PERIÓDICO DO EPI: 1/Referência do produto 2/Empresa 3/Nome do utilizador 4/o número de lote./Série nº 5/Data de fabrico 6/Data da 1ª utilização 7/Data de compra 8/Data de inspecção 9/Comentarios 10/Próxima data de inspecção 11/Nome & Carimbo & Assinatura 12/Tipo Equipamento de protecção individual 13/EN795 Dispositivos de ancoragem-14/A ficha de identificação deve ser preenchida antes da primeira utilização do produto, sendo posteriormente actualizado e conservado pelo utilizador. Qualquer outro tipo de utilização diferente do descrito na ficha informativa está interdito. 15/A periodicidade dos controlos deve cumprir as regulamentações nacionais e, em qualquer caso, deverá ser feito um controlo pelo menos uma vez por ano. O utilizador deve conservar indefinidamente a documentação entregue com cada produto. **Armazenamento/manutenção e limpeza:** •Durante o transporte e o armazenamento: /- conservar o produto na sua embalagem /- afastar o produto de qualquer objecto de corte, abrasivo, etc... / manter o produto afastado de: raios solares, calor, chamas, metal quente, óleos, produtos petrolíferos, produtos químicos agressivos, ácidos, colorantes, solventes, arestas vivas e estruturas de baixo diâmetro. Estes elementos podem afectar os desempenhos do dispositivo de paragem de queda. Armazenar em local seco, ventilado e ao abrigo de luz em suas embalagens de origem. •SERVIÇO E ARMAZENAGEM: As partes metálicas serão enxaguadas com um pano embebido em óleo de vaselina. A lixívia e os detergentes são estritamente proibidos. Não utilizar lixívia, detergentes agressivos, solventes, essência ou colorantes uma vez que essas substâncias poderão afectar os desempenhos do produto. •Armazenamento na embalagem de origem, protegido da luz, da humidade e a temperatura ambiente. / Em caso de sujidade menor, limpar com um pano de algodão ou uma escova suave. Não utilizar produtos abrasivos. Para uma limpeza profunda, utilizar um pano húmido e deixar secar naturalmente, afastado de qualquer fogo directo ou fonte de calor. O mesmo se aplica a elementos que tenham ficado húmidos durante a sua utilização. **NL**

BEVESTIGINGSSYSTEEM (voldoend aan EN795 – B) GIRAFE TRG20: Mobiel anker voor besloten ruimte TRG01: ROTERENDE BASIS VOOR VLOERBEVESTIGING VOOR DE TRG20 TRG02: DRAAIBARE BASIS AAN DE MUUR VOOR TRG20 TRG03: MOBIELE BASIS VOOR BESLOTEN RUIMTE VOOR TRG20 **Gebruiksaanwijzing: Deze gebruiksaanwijzing moet door de handelaar worden vertaald (volgens de van kracht zijnde wetgeving) in de taal van het land waar de uitrusting wordt gebruikt. Deze gebruiksaanwijzing dient door de gebruiker te worden gelezen en begrepen alvorens het PBM te gebruiken. De testmethoden die worden beschreven in de normen vertegenwoordigen niet de werkelijke gebruiksvaardigheden. Daarom is het belangrijk om iedere werksituatie te bestuderen en dat iedere gebruiker perfect is opgeleid in de verschillende technieken om de grenzen van de verschillende apparaten te kennen. Dit PBM mag uitsluitend worden gebruikt door bekwame personen die een geschikte opleiding hebben gevolgd of door personen die onder de directe verantwoordelijkheid van een bekwaam leidinggevende handelen. De veiligheid van de gebruiker hangt af van de constante efficiëntie van het PBM, van de weerstand ervan en van een goed begrip van de instructies van deze gebruiksaanwijzing. De gebruiker is persoonlijk verantwoordelijk voor ieder gebruik van dit PBM dat niet in overeenstemming is met de voorschriften van deze gebruiksaanwijzing en in het geval van het niet respecteren van de veiligheidsmaatregelen die van toepassing zijn op de PBM die in deze gebruiksaanwijzing worden genoemd. Het product dient uitsluitend te worden gebruikt door een persoon die getraind is en bevoegd is voor een veilig gebruik ervan. Er moet voor worden gezorgd dat de medische omstandigheden van de gebruiker zijn/haar veiligheid niet in gevaar brengen bij een normaal gebruik van het apparaat of bij een noodgeval. Raadpleeg in geval van twijfel een arts. Neem deze instructies voor gebruik, controle, onderhoud en opslag strikt in acht. Dit product dient als onderdeel van een globaal valbeschermingssysteem (EN363) te worden gebruikt dat als doel heeft het risico op lichamelijke verwondingen tijdens een val te minimaliseren. In een volledige valbeschermingssysteem (EN363), dat de piekbelasting tijdens een val beperkt tot 6 kN (EN353-1, EN353-2, EN355, EN360), moet het verankeringspunt verbonden zijn aan een valstoppunt op het harnas (EN361) via een koppelingssysteem. Het valbeschermingsharnas (EN361) is het enige systeem van grip op het lichaam waarvan het gebruik is toegestaan bij een valstopstelsel. Hij moet verbonden zijn met het valbeschermingssysteem via verbindingstukken (EN362). Raadpleeg voor elk gebruik de gebruiksaanwijzingen van elk component van het systeem. Respecteer in deze gevallen de instructies die beschreven staan in de betreffende gebruiksaanwijzingen. De documentatie die bij ieder product zit, moet voor onbepaalde tijd door de gebruiker worden bewaard. •TRXXX zijn geklasseerd binnen verplaatsbare bevestigingspunten. Met deze producten kunnen de gebruikers tijdelijke bevestigingssystemen installeren om te worden gebruikt met andere valbeschermingssystemen en op die manier beschermingssystemen vormen voor de gebruikers tijdens een val van een hoogte. •WAARSCHUWINGEN: Dit bevestigingssysteem (EN795) mag nooit direct aan een harnas worden vastgemaakt. Dit bevestigingssysteem dient alleen te worden gebruikt als PBM tegen vallen. Ieder ander soort van gebruik zou de veiligheid van de gebruiker in gevaar kunnen brengen. •PLAATSING EN/OF AFSTELLINGEN: Voor bevestigingssystemen van het type B is het verplicht dat het bevestigingsapparaat stabiel is. Raadpleeg de gebruiksaanwijzingen van het apparaat om de stabiliteit van het bevestigingsapparaat te garanderen. Het systeem moet worden**

geïnstalleerd volgens de aanbevelingen van de bijbehorende instructies voor installatie. De veiligheid van de gebruiker is afhankelijk van hoe doeltreffend het systeem geïnstalleerd is. De instructies en aanbevelingen van de fabrikant stap voor stap volgen om een adequate installatie te garanderen. Gebruik het juiste gereedschap voor de beschreven handelingen die het systeem niet beschadigen.

•**WAARSCHUWINGEN:** Controleer om veiligheidsredenen en voor ieder gebruik: dat de bevestiging in overeenstemming is met de aanbevelingen / dat de bevestiging op een correcte en stabiele manier wordt geïnstalleerd / dat de D-bevestiging goed gepositioneerd is. / dat het systeem geen sporen van corrosie vertoont / dat de jaarlijkse controle van het systeem nog van kracht is / of de gebruiksaanwijzingen voor alle elementen van het systeem zijn opgevolgd / of de algemene omstandigheden van de werksituatie ervoor zorgen dat het risico te vallen, de hoogte van de val en de slingerbeweging in het geval van een val worden beperkt. / of de hefhoogte voldoende is (vrije ruimte onder de voeten van de gebruiker) en of geen enkel obstakel de normale werking van het valstopsysteem verstoort. De doorrijhoogte is van verschillende factoren afhankelijk maar omvat, zonder volledig te zijn: - De maximale deflectie van het verankeringsysteem. - De maximale deflectie van de connectors. - De verlenging van het verbindingssysteem. - De maximale rek van het grijpsysteem. - De positie van het verankeringspunt ten opzichte van de plek waar de gebruiker zich bevindt op het moment van de val. - De lengte van de gebruiker. Bovendien moet een veiligheidsafstand van 1 meter toegevoegd worden om de waarde van de doorrijhoogte te verkrijgen. Raadpleeg de gebruiksinstructies voor elk onderdeel van het systeem betreffende de verschillende factoren. TRG20 (EN795-B): De maximale deflectie van het verankeringsysteem. 100mm Zorg ervoor dat er genoeg vrije ruimte bestaat om te voorkomen dat in het geval van een val de grond of andere voorwerpen worden geraakt. Voorzie een veiligheidsafstand ten opzichte van de grond en elektriciteitsleidingen of gebieden met een elektrisch risico. PAS OP! Het is van groot belang voor uw veiligheid dat het werk zodanig wordt uitgevoerd dat het risico te vallen en de hoogte van de val zoveel mogelijk worden beperkt.

•**WAARSCHUWINGEN:** Het bevestigingspunt moet zich boven de gebruiker bevinden en het werk moet op zo'n manier worden uitgevoerd dat het risico op vallen en de afstand van de val worden verminderd. Het bevestigingspunt moet een minimale weerstand hebben van 12 kN volgens EN795. De gebruiker mag in geen geval de uitrusting openen, afstellen of manipuleren tijdens het gebruik. Deze handelingen kunnen alleen worden uitgevoerd als het risico te vallen is uitgesloten. Controleer voor ieder gebruik of het bevestigingspunt stevig vastzit aan de ankerlijn. Controles of inspecties van een bevestigingssysteem moeten altijd worden uitgevoerd door zich vast te maken aan een ander bevestigingssysteem dat al is gecontroleerd en goedgekeurd. Deze uitrusting dient alleen te worden gebruikt door opgeleide, bekwame personen in goede gezondheid en/of onder supervisie van een opgeleide en bekwame persoon. In geval van twijfel over de staat van het apparaat (sporen van roest) of na een val (vervorming), dient hij niet meer te worden gebruikt en/of te worden teruggestuurd naar de fabrikant of een door de fabrikant aangewezen vakspecialist. Het is verboden om onderdelen van het apparaat of de ankerlijn te verwijderen, toe te voegen of te vervangen zonder toezeggen van de fabrikant. Temperatuur: Het apparaat moet worden gebruikt in werkomgevingen met een minimumtemperatuur van -20°C / maximumtemperatuur +50°C.

•**WAARSCHUWINGEN:** De veiligheid van de gebruiker hangt af van de constante efficiëntie van het PBM, van de weerstand ervan en van een goed begrip van de instructies van deze gebruiksaanwijzing. •**WAARSCHUWINGEN:** Iedere statische of dynamische overbelasting kan het PBM beschadigen. Het gewicht van de gebruiker inclusief zijn kleding en materiaal mag niet meer zijn dan het maximum gewicht dat is aangegeven op de lijklem. •**WAARSCHUWINGEN:** Het is gevaarlijk uw eigen valbescherming te produceren aangezien elke veiligheidsfunctie een andere veiligheidsfunctie kan verhinderen. Er kunnen geen aanpassingen, toevoegingen of reparaties aan het PBM worden uitgevoerd zonder voorafgaande schriftelijke toestemming van de fabrikant en zonder gebruik van zijn modi operandi. Niet gebruiken buiten het gebruiksdomein zoals in de gebruiksaanwijzingen staat vermeld en ook niet buiten zijn grenzen. De fabrikant kan niet verantwoordelijk worden gesteld voor directe of indirecte ongevallen die het gevolg zijn van een aanpassing of gebruik anders dan zoals beschreven in deze gebruiksaanwijzing. De verankeringsuitrusting mag alleen gebruikt worden als individueel beschermingsmiddel tegen vallen en niet als hefinrichting. Als het bevestigingspunt wordt gebruikt als onderdeel van een valbeschermingssysteem moet de gebruiker zijn uitgerust met een middel waarmee de maximale dynamische krachten die bij het stoppen van een val worden uitgeoefend op de gebruiker, kunnen worden beperkt tot een maximale waarde van 6 kN. Voorzie een veiligheidsafstand ten opzichte van de grond en elektriciteitsleidingen of gebieden met een elektrisch risico. RISICOANALYSE : Risico's waartegen het PBM dient te beschermen gedekt door geharmoniseerde EN-normen : - EN795-B: Vallen van hoogten De uitrusting is een individueel beschermingsmiddel tegen vallen van hoogte; het beschermt de gebruiker alleen tegen dit risico als het gebruikt wordt in een volledig valbeschermingssysteem (EN363), dat de piekbelasting tijdens een val beperkt tot 6 kN. **Gebruiksbeperkingen:** Stel vóór iedere handeling waarbij een PBM wordt gebruikt een reddingsplan op om te kunnen reageren op een noodgeval dat zich tijdens de handeling voor zou kunnen doen. •**LEVENSDUUR** Metalen producten en mechanische producten (valstopapparaten met automatische terugtrekking, klem, werkzaamheden op touwen, bevestigingen etc.) : maximale levensduur 20 jaar vanaf de vervaardigingsdatum (opslag en gebruik inbegrepen) De levensduur is slechts een indicatie. Door de volgende factoren kan de levensduur sterk schommelen: - Het niet respecteren van de instructies van de fabrikant voor het transport, de opslag en het gebruik /- Een 'agressieve' werkomgeving: mariene of chemische omgeving, extreme temperaturen, scherpe randen ... /- Bijzonder intensief gebruik /- Grote klap of belasting /- Onbekend verleden van het product. Let op: deze factoren kunnen beschadigingen veroorzaken die met het blote oog niet zichtbaar zijn. •Let op: bepaalde extreme omstandigheden kunnen de levensduur reduceren tot enkele dagen. In het geval van twijfel het product systematisch verwijderen voor: - controle - vernietiging In geval van twijfel of als de uitrusting gebruikt is voor het breken van een val, mag de uitrusting niet meer gebruikt worden en moet het teruggestuurd worden aan de fabrikant of aan de door de fabrikant bevoegde persoon. De levensduur verandert niets aan de periodieke controle (minimaal jaarlijks) die het mogelijk maakt om de staat van het product te beoordelen. •**RAADPLEEG WWW.DELTAPLUS.EU OM NA TE GAAN WELK CENTRUM VOOR JAARLIJKSE CONTROLE U TOEBEHOORT.** •Er kunnen geen aanpassingen, toevoegingen of reparaties aan het PBM worden uitgevoerd zonder voorafgaande toestemming van de fabrikant en zonder gebruik van zijn modi operandi. •Niet gebruiken buiten het gebruiksdomein zoals in de gebruiksaanwijzingen staat vermeld. De fabrikant kan niet verantwoordelijk worden gesteld voor directe of indirecte ongevallen die het gevolg zijn van een aanpassing of gebruik anders dan zoals beschreven in deze gebruiksaanwijzing. Gebruik deze uitrusting niet buiten zijn grenzen. •Om de goede staat en daarmee de veiligheid van de gebruiker te garanderen, dient het product systematisch te worden gecontroleerd: •1/ door de volgende punten visueel te controleren: Staat van de metalen delen: geen slijtage, geen vervorming, geen corrosie of roest. •Algemene staat: zoeken naar een eventuele aantasting door ultraviolette straling en andere klimaatomstandigheden Staat van het bevestigingssysteem: in overeenstemming met de instructies voor installatie en de aanbevelingen, of de algemene omstandigheden van de werksituatie ervoor zorgen dat het risico te vallen, de hoogte van de val en de slingerbeweging in het geval van een val worden beperkt. Correcte werking en vergrendeling van de verbindingstukken. (EN362). •Bijzondere omstandigheden zoals vochtigheid, sneeuw, ijs, modder, vuil, verf, oliën, lijm, corrosie, slijtage van de band of van het touw etc. kunnen de werking van het valstopapparaat aanzienlijk verminderen. •2/ in de volgende gevallen: vóór en tijdens gebruik / bij twijfel / in het geval van contact met chemische producten, oplosmiddelen of brandstoffen die de goede werking zouden kunnen aantasten. / als het product tijdens een vorige val is belast. / minimaal elke twaalf maanden door de fabrikant of een bekwame door de fabrikant aangewezen organisatie. •**PERIODIEK ONDERZOEK** van het PBM: Er moet minimaal elke twaalf maanden een onderzoek worden uitgevoerd door de fabrikant of een bekwame door de fabrikant aangewezen organisatie. Deze zeer belangrijke controle heeft betrekking op het onderhoud en de efficiëntie van het PBM en daarom met de veiligheid van de gebruiker. Dit nazicht dient strikt overeenkomstig met de procedures de fabrikant voor periodiek nazicht van de gebeurtenissen. Een schriftelijk document waarin staat dat toestemming wordt gegeven voor het hergebruik moet tijdens deze controle worden verkregen om het PBM te kunnen hergebruiken. In dit document zal staan dat de veiligheid van de gebruiker afhangt van het behoud van de efficiëntie en van de weerstand van de uitrusting. Vervang het PBM indien nodig. De volgende inspectiedatum moet op het bevestigingssysteem aangegeven zijn In overeenstemming met de Europese regelgeving, moet het identificatiefiche vóór het eerste gebruik van het product worden ingevuld en daarna worden bijgewerkt en door de gebruiker bij het product worden bewaard evenals de gebruiksaanwijzing. De leesbaarheid van de markering van het product moet van tijd tot tijd worden nagekeken. •⇔PART 2: RECORD CARD : PERIODIEK ONDERZOEK van

het PBM: 1/Referentie van het product 2/Bedrijf 3/Naam van de gebruiker 4/het partijnummer./Serienummer 5/Productiejaar 6/Datum eerste gebruik 7/Aankoopdatum 8/Datum van inspectie 9/Commentaren 10/Volgende datum van inspectie 11/Naam en stempel en handtekening 12/Type Beschermende kleding 13/EN795 Verankeringspunten- 14/Dit formulier moet worden ingevuld voordat het materiaal voor de eerste keer wordt gebruikt en daarna worden bijgehouden en bewaard door de gebruiker. Gebruik het materiaal uitsluitend voor de doeleinden die in de handleiding zijn beschreven. 15/Voor de frequentie van de controles dienen de nationale reglementeringen te worden gerespecteerd en er dient in ieder geval eenmaal per jaar een controle te worden uitgevoerd. De documentatie die bij ieder product zit, moet voor onbepaalde tijd door de gebruiker worden bewaard. **Instructies voor het opslaan/reinigen:** •Tijdens het transport en de opslag: /- bewaar het product in zijn verpakking /- houd het product verwijderd van producten die snijden, schuren etc... / houd het product verwijderd van: zonnestralen, warmte, vuur, warm metaal, oliën, aardolieproducten, agressieve chemicaliën, zuren, kleurstoffen, oplosmiddelen, scherpe randen en constructies met kleine diameter. Deze elementen kunnen de prestaties van de valbescherming beïnvloeden. Na het reinigen op een droge en geventileerde plek opslaan en tegen zonlicht beschermen. •REPARATIES EN OPSLAG: De metalen delen moeten met een doek worden afgedaan die doordrenkt is met vaseline-olie. Bleekwater en schoonmaakmiddelen zijn strikt verboden. Gebruik geen bleekwater, agressieve schoonmaakmiddelen, oplosmiddelen, benzine of kleurstoffen, want deze substanties kunnen de prestaties van het product. •In de oorspronkelijke verpakking bewaren in een donkere en vochtvrije omgeving op omgevingstemperatuur. / Als het element een beetje vuil is kunt u het reinigen met een katoenen doek of een soepele borstel. Geen schuurmiddel gebruiken. Voor een intensieve reiniging kunt u een vochtige doek gebruiken. Laat daarna op natuurlijke wijze drogen op afstand van open vuur of warmtebronnen. Ditzelfde geldt voor elementen die tijdens het gebruik vochtig zijn geworden. **DE VERANKERUNGSVORRICHTUNG (entspricht EN795 – B) GIRAFE TRG20:** Mobile Verankerung für enge Räume **TRG01:** DREHBARE BODENPLATTFORM FÜR TRG20 **TRG02:** DREHBARE WANDPLATTFORM FÜR TRG20 **TRG03:** MOBILE PLATTFORM FÜR ENGE RÄUME FÜR TRG20 **Einsatzbereich:** Diese Anleitung muss (gemäß der geltenden Vorschriften) vom Händler in die Landessprache übersetzt werden, in der die Ausrüstung benutzt wird. Diese Anleitung muss vom Anwender gelesen und verstanden worden sein, bevor die PSA eingesetzt wird. Die in den Normen beschriebenen Testmethoden entsprechen nicht den tatsächlichen Einsatzbedingungen. Deshalb ist es von äußerster Wichtigkeit, dass alle Arbeitssituationen überprüft werden und, dass jeder Anwender hervorragend in Bezug auf die unterschiedlichen Techniken geschult wurde, um die Grenzen der verschiedenen Vorrichtungen genau zu kennen. Die Verwendung dieser PSA ist qualifizierten Personen vorbehalten, die entsprechend geschult wurden oder unter direkter Verantwortung eines qualifizierten Vorgesetzten arbeiten. Die Sicherheit des Anwenders hängt von der gleichbleibenden Leistungsfähigkeit der PSA, ihrer Beständigkeit und vom richtigen Verständnis der Anweisungen ab, wie sie in dieser Gebrauchsanleitung beschrieben werden. Der Benutzer ist persönlich für den Gebrauch jeder Art dieser PSA verantwortlich, der nicht den Vorschriften dieser Anleitung entspricht sowie bei Nichteinhaltung der entsprechenden in der Anleitung aufgeführten Sicherheitsmaßnahmen dieser PSA. Das Produkt darf nur von einer für den sicheren Gebrauch geschulten und kompetenten Person verwendet werden. Es muss gewährleistet werden, dass der Gesundheitszustand des Arbeiters seine Sicherheit bei normaler Verwendung der Ausrüstung oder im Notfall nicht beeinträchtigt. Wenden Sie sich im Zweifelsfall an einen Arzt. Die Vorschriften für Verwendung, Überprüfung, Pflege und Lagerung sind strikt einzuhalten. Dieses Produkt ist untrennbar mit einem allgemeinen Fallschutzsystem verbunden (EN363), dessen Aufgabe darin besteht, die Verletzungsgefahr bei einem Absturz möglichst gering zu halten. In einem vollständigen Fallschutzsystem (EN363), das die Spitzenlast bei einem Absturz auf 6 kN begrenzt (EN353-1, EN353-2, EN355, EN360), muss der Anschlagpunkt mithilfe eines Verbindungssystems an den Auffangpunkt des Haltegurtes (EN361) angeschlossen werden. Der Auffanggurt (EN361) ist die einzige Haltevorrichtung am Körper, die in einer Absturzicherung verwendet werden darf. Er muss mithilfe von Verbindungselementen (EN362) mit dem Fallschutzsystem verbunden werden. Vor jedem Einsatz die Verwendungsempfehlungen für die einzelnen Systemkomponenten beachten. Befolgen Sie in diesen Fällen sehr genau die Anweisungen der jeweiligen Betriebsanleitung. Die dem Produkt beigelegte Dokumentation muss vom Benutzer auf unbegrenzte Zeit aufbewahrt werden. •TRXXX gehören zu den transportablen Verankerungen. Diese Produkte ermöglichen dem Anwender die Installation von temporären Verankerungssystemen, die in Kombination mit anderen Fallschutzsystemen verwendet werden können. Sie bilden Schutzvorrichtungen für den Anwender im Absturzfall. •WARNHINWEISE: Diese Verankerungsvorrichtung (EN795) ist niemals direkt mit einem Gurt zu verbinden. Diese Verankerungsvorrichtung darf nur bei PSA für Höhenarbeiten Anwendung finden. Jede abweichende Verwendung könnte den Benutzer Gefahren aussetzen. •INSTALLATION UND/ODER EINSTELLUNG: Bei Verankerungsvorrichtungen des Typs B muss die Verankerung stabil sein. Anweisungen zur Stabilisierung der Verankerungsvorrichtung entnehmen Sie bitte der Gebrauchsanleitung des Geräts. Die Montage der Vorrichtung ist in Übereinstimmung mit den Empfehlungen der Montageanleitung dieser Vorrichtung vorzunehmen. Die Sicherheit des Benutzers hängt von der effizienten Montage der Vorrichtung ab. Folgen Sie bitte schrittweise den Anweisungen und Empfehlungen des Herstellers, um eine ordnungsgemäße Montage sicherzustellen. Verwenden Sie die geeigneten Werkzeuge für die beschriebenen Arbeitsschritte. Sie sollten eine Beschädigung der Vorrichtung ausschließen. •WARNHINWEISE: Bitte prüfen Sie aus Sicherheitsgründen vor jedem Einsatz: dass die Verankerung den Empfehlungen entspricht / dass die Verankerung ordnungsgemäß installiert und stabil ist / dass die Verankerungsvorrichtung korrekt positioniert ist. / dass die Vorrichtung keine Korrosionsspuren aufweist / dass die jährliche Pflichtuntersuchung noch immer gültig ist / dass die Anweisungen der jeweiligen Betriebsanleitung aller Systemelemente befolgt werden / dass das Absturzrisiko, die Absturzhöhe und die Pendelbewegung beim Absturz durch die Gesamtanordnung begrenzt wird. / dass eine ausreichende lichte Höhe vorhanden ist (freier Raum unter dem Anwender) und, dass kein Hindernis den normalen Betrieb des Auffangsystems beeinträchtigt. Die lichte Höhe ist von mehreren Faktoren abhängig, hierzu zählen unter anderem: - Maximales Durchhängen der Verankerungsvorrichtung - Maximales Durchhängen der Verbindungen - Längenausdehnung des Verbindungssystems - Maximale Dehnung der Haltevorrichtung am Körper - Position des Ankerpunkts in Bezug auf den Ort, an dem sich der Benutzer beim Absturz befindet - Größe des Benutzers Des Weiteren wird ein Sicherheitsabstand von 1 m hinzugefügt, um den Wert der lichten Höhe zu erhalten. Beachten Sie für die verschiedenen Faktoren die Verwendungsempfehlungen für die einzelnen Systemkomponenten. TRG20 (EN795-B): Maximales Durchhängen der Verankerungsvorrichtung 100mm Überprüfen Sie, dass eine ordnungsgemäße lichte Höhe vorliegt, um ein Aufschlagen auf den Boden oder Anstoßen anderer Objekte beim Absturz zu verhindern. Einhalten eines Sicherheitsabstands zum Boden und zu Stromleitungen oder Bereichen mit elektrischen Risiken. ACHTUNG! Für Ihre eigene Sicherheit ist es von größter Bedeutung, dass die Arbeiten auf eine Art und Weise durchgeführt werden, die das Absturzrisiko und die Absturzhöhe auf ein Geringstes reduzieren. •WARNHINWEISE: Der Befestigungspunkt muss sich über dem Anwender befinden und die Arbeiten sind so auszuführen, dass sowohl das Risiko eines Absturzes als auch die Absturzstrecke reduziert werden. Der Befestigungspunkt muss gemäß EN795 mindestens einem Widerstand von 12 kN standhalten. Der Anwender darf das Gerät bei der Verwendung der Vorrichtung unter keinen Umständen öffnen, anpassen oder handhaben. Diese Handhabung ist erst dann möglich, wenn jegliche Absturzgefahr ausgeschlossen ist. Vor jedem Einsatz überprüfen, ob die Verankerung fest mit seiner Halterung verbunden ist. Die Überprüfung oder Inspektion einer Verankerungsvorrichtung erfolgt obligatorisch durch die Verankerung an einer anderen bereits überprüften und zugelassenen Verankerungsvorrichtung. Die Ausrüstung darf nur von geschulten, kompetenten und gesunden Personen und/oder unter Aufsicht einer geschulten und kompetenten Person verwendet werden. Im Zweifel über den Zustand des Geräts (Rostspuren) oder nach dem Auffangen eines Absturzes (Verformung), darf es nicht mehr benutzt werden, sondern muss an den Hersteller oder eine befugte, vom Hersteller beauftragte Person zurückgeschickt werden. Es ist verboten, Bauteile der Absturzicherung oder des Sicherungshalte-seils ohne Einverständnis des Herstellers auszutauschen. Temperatur: Das Vorrückung muss in einem Arbeitsumfeld bei Temperaturen zwischen mindestens -40°C / höchstens +50°C verwendet werden. •WARNHINWEISE: Die Sicherheit des Anwenders hängt von der gleichbleibenden Leistungsfähigkeit der PSA, ihrer Beständigkeit und vom richtigen Verständnis der Anweisungen ab, wie sie in dieser Gebrauchsanleitung beschrieben werden. •WARNHINWEISE: Statische oder dynamische Überlastungen können die PSA beschädigen. Das Gewicht des Anwenders, inklusive seiner Bekleidung und seiner Ausrüstung, darf nicht das auf der Absturzicherung vermerkte maximale Zulassungsgewicht überschreiten. •WARNHINWEISE: Es ist gefährlich, seine eigene Absturzicherung

zusammenzustellen, da jede Sicherheitsfunktion die weiteren Sicherheitsfunktionen beeinflussen kann. Ohne vorherige schriftliche Zustimmung des Herstellers und Einhaltung seiner beschriebenen Vorgehensweisen darf keinerlei Veränderung, Ergänzung oder Reparatur an der PSA vorgenommen werden. Nicht außerhalb des in der aufgeführten Anleitung angegebenen Anwendungsbereichs verwenden und nicht über seine Grenzen hinaus belasten. Der Hersteller kann keine Verantwortung für Unfälle übernehmen, die sich direkt oder indirekt aus einer Veränderung oder anderweitigen Benutzung als in dieser Anleitung vorgegeben ereignen. Die Verankerungsvorrichtung ist einzig mit einer Persönlichen Fallschutzausrüstung zu verwenden und nicht mit einer Hebevorrichtung. Beim Einsatz der Verankerungsvorrichtung als Teil einer Absturzsicherung muss der Anwender mit einer Vorrichtung ausgestattet sein, die die maximalen dynamischen Kräfte, die beim Auffangen eines Sturzes auf den Anwender einwirken, auf einen Höchstwert von 6 kN begrenzen. Einhalten eines Sicherheitsabstands zum Boden und zu Stromleitungen oder Bereichen mit elektrischen Risiken.

RISIKOANALYSE: Risiken, vor denen PSA schützen sollen, die durch eine harmonisierte EN-Norm abgedeckt sind. : - EN795-B: Abstürze aus der Höhe Die Vorrichtung ist eine Persönliche Schutzausrüstung gegen Absturz: Sie schützt den Anwender nur gegen Absturz, wenn sie Bestandteil eines vollständigen Fallschutzsystems (EN363) ist, mit dem die Spitzenlast bei einem Absturz auf 6 kN begrenzt wird. **Gebrauchseinschränkungen:** Vor dem Aufbau einer PSA ist ein Rettungsplan zu erstellen, um bei einem möglichen Notfall während der Arbeit sicher und schnell eingreifen zu können. •LEBENSDAUER Metallische Produkte und mechanische Produkte (Absturzsicherung mit automatischer Rückholung, mitlaufende Absturzsicherung, Seilarbeiten, Verankerungen usw.) : die maximale Lebensdauer beträgt 20 Jahre ab dem Herstellungsdatum (einschließlich Aufbewahrung und Benutzung). Bei der Angabe zur Lebensdauer handelt es sich einzig um einen Richtwert. Die folgenden Faktoren können zu starken Schwankungen dieses Wertes führen: -Nicht eingehaltene Anweisungen des Herstellers hinsichtlich Transport, Aufbewahrung und Verwendung, /-„Aggressives“ Arbeitsumfeld: maritimes oder chemisches Umfeld, sehr hohe Temperaturen, scharfe Kanten... /-Besonders intensive Nutzung /-Aufprall oder besondere Belastungen /-Unkenntnis der Produktvorgangheit. Achtung: diese Faktoren können Schäden hervorrufen, die mit dem bloßen Auge nicht zu erkennen sind. •Achtung: bestimmte Extrembedingungen können die Lebensdauer auf nur einige Tage reduzieren. Im Zweifelsfall das Produkt systematisch aussortieren, um es entweder: - zu überholen oder - zu entsorgen Im Zweifelsfall oder wenn das Gerät zur Absturzsicherung verwendet wurde, ist es unverzüglich aus dem Verkehr zu ziehen und an den Hersteller oder eine von ihm autorisierte kompetente Person zurückzugeben. Die Lebensdauer ersetzt nicht die periodische Überprüfung (mindestens in jährlichen Abständen), die der Beurteilung des Produktzustands dient. •IHRE PRÜFSTELLE ZUR JAHRESREVISION ERFAHREN SIE UNTER WWW.DELTAPLUS.EU. •Ohne vorherige Zustimmung des Herstellers und Einhaltung seiner beschriebenen Vorgehensweisen darf keinerlei Veränderung, Ergänzung oder Reparatur an der PSA vorgenommen werden. •Nicht außerhalb des in der aufgeführten Anleitung angegebenen Anwendungsbereichs verwenden. Der Hersteller kann keine Verantwortung für Unfälle übernehmen, die sich direkt oder indirekt aus einer Veränderung oder anderweitigen Benutzung als in dieser Anleitung vorgegeben ereignen. Die Ausrüstung darf nicht über seine Grenzen hinaus belastet werden. •Zur Gewährleistung seines ordnungsgemäßen Betriebs und demzufolge der Sicherheit des Anwenders, muss das Produkt systematisch überprüft werden: •1/ durch eine visuelle Untersuchung folgender Punkte: Zustand der Metallteile: kein Verschleiß, keine Verformung, weder Korrosion noch Oxidation. •Allgemeinzustand: Ermitteln eventueller Schäden durch UV-Strahlen und sonstige Klimaverhältnisse Zustand der Verankerungsvorrichtung: entspricht den Montageanweisungen und den Empfehlungen, dass das Absturzrisiko, die Absturzhöhe und die Pendelbewegung beim Absturz durch die Gesamtanordnung begrenzt wird. Ordnungsgemäße Funktion und Verriegelung der Verbindungsmittel. (EN362). •Gesonderte Umstände, wie beispielsweise Feuchtigkeit, Schnee, Eis, Schlamm, Schmutz, Farbe, Öl, Klebstoffe, Korrosion, Abnutzung des Seils usw. können den Betrieb der Auffangvorrichtung erheblich beeinträchtigen. •2/ in folgenden Fällen: vor und während des Gebrauchs / im Zweifelsfall / bei Kontakt mit chemischen Lösungsmitteln oder leicht entflammbaren Chemikalien, welche die Funktion beeinträchtigen können. / wenn sie bei einem vorausgegangenen Absturz Belastungen ausgesetzt war. / mindestens alle 12 Monate vom Hersteller oder von einer von diesem beauftragten sachkundigen Stelle. •REGELMÄSSIGE ÜBERPRÜFUNG der PSA: Mindestens alle 12 Monate muss vom Hersteller oder von einer von diesem beauftragten sachkundigen Stelle eine Überprüfung durchgeführt werden. Diese extrem wichtige Überprüfung ist ausschlaggebend für den Halt und die Leistungsfähigkeit der PSA und demzufolge für die Sicherheit des Anwenders. Diese Kontrolle hat unter strikter Einhaltung der entsprechenden Prüfanweisungen des Herstellers zu erfolgen. Im Rahmen dieser Überprüfung muss ein schriftliches Dokument ausgestellt werden, mit der eine erneute Benutzung der PSA attestiert wird. Dieses Dokument präzisiert, dass die Sicherheit des Anwenders vom Halt, der Leistungsfähigkeit und der Beständigkeit der Ausrüstung abhängig ist. Die PSA ggf. ersetzen. Auf der Verankerungsvorrichtung muss das nächste Überprüfungsdatum verzeichnet sein Entsprechend den europäischen Vorschriften muss das Kenndatenblatt vor der ersten Benutzung des Produkts ausgefüllt und anschließend vom Benutzer aktualisiert und zusammen mit der Gebrauchsanweisung mit dem Produkt aufbewahrt werden. Die Lesbarkeit der Kennzeichnung des Produkts muss in regelmäßigen Abständen überprüft werden. •PART 2: RECORD CARD : REGELMÄSSIGE ÜBERPRÜFUNG der PSA: 1/Produktreferenz 2/Unternehmen 3/Name des Benutzers 4/die Los N°, /Serien 5/Herstellungsdatum 6/Datum der 1. Inbetriebnahme 7/Kaufdatum 8/Inspektiondatum 9/Anmerkung 10/nächstes Inspektionsdatum 11/Name & Stempel 12/Typ Persönliche Schutzausrüstung 13/EN795 Anschlagleinrichtung- 14/Die Identifizierungskarte muss vor dem ersten Einsatz des Produkts vom Benutzer ausgefüllt und anschließend aktualisiert und aufbewahrt werden. Alle anderen Verwendungen, die nicht in dieser Mitteilung genannt sind, müssen ausgeschlossen werden. 15/Die regelmäßigen Abstände dieser Kontrollen müssen den nationalen Bestimmungen entsprechen und die Kontrolle muss unter allen Umständen ein Mal jährlich erfolgen. Die dem Produkt beigefügte Dokumentation muss vom Benutzer auf unbegrenzte Zeit aufbewahrt werden. **Reinigungs/Aufbewahrungsanweisungen:** •Während des Transports und der Aufbewahrung: /- das Produkt in seiner Verpackung aufbewahren /- das Produkt von scharfen, scheuernden usw. Gegenständen fernhalten... / das Produkt fernhalten von: Sonnenstrahlen, Hitze, Flammen, heißen Metallen, Schmierstoffen, Mineralölprodukten, aggressiven Chemikalien, Säuren, Farbstoffen, Lösungsmitteln, scharfen Kanten und Strukturen mit geringem Durchmesser. Diese Faktoren können die Schutzleistungen der Absturzsicherung beeinträchtigen. Nach Reinigung vor Licht geschützt in einem trockenen, gut belüfteten Raum aufbewahren. •INSTANDHALTUNG UND LAGERUNG: Die Metallteile werden mit einem vaselinölgetränkten Tuch abgewischt. Chlorreiniger und Reinigungsmittel sind strengstens untersagt. Benutzen Sie keine Chlorreiniger, aggressive Reinigungsmittel, Lösungsmittel, Benzin oder Farbstoffe, diese Substanzen können auf die Produktleistung beeinträchtigen. •In der Originalverpackung, vor Licht und Feuchtigkeit geschützt sowie bei Raumtemperatur aufbewahren. / Bei geringfügigen Verschmutzungen mit einem Baumwolltuch oder einer weichen Bürste reinigen. Keine Schleifmittel verwenden. Für eine Intensivreinigung kann die Ausrüstung sowie alle Elemente, die während des Gebrauchs feucht geworden sind, mit einem feuchten Tuch abgewischt und dann fern jeder direkten Feuer- oder Wärmequelle aufgehängt werden, damit sie natürlich trocknen können. **PL**

URZĄDZENIA KOTWICZĄCE (zgodny z EN795 – B) GIRAFE TRG20: Mobilny punkt kotwiczący do zamkniętych przestrzeni **TRG01:** OBROTOWA PODSTAWA PODŁOGOWA DO TRG20 **TRG02:** OBROTOWA PODSTAWA ŚCIENNA DO TRG20 **TRG03:** OBROTOWA PODSTAWA DO ZAMKNIĘTYCH PRZESTRZENI DO TRG20 **Zastosowanie:** Tłumaczenie niniejszej instrukcji powinno zostać wykonane przez dystrybutora na język kraju użytkownika urządzenia (zgodnie z obowiązującymi przepisami). Niniejsza instrukcja powinna zostać przeczytana ze zrozumieniem przez użytkownika przed przystąpieniem do użytkowania. Metody przeprowadzania kontroli opisane w normach nie odzwierciedlają rzeczywistych warunków eksploatacji. Bardzo ważne jest zatem, by starannie zbadać za każdym razem warunki pracy, natomiast wszyscy użytkownicy powinni zostać dokładnie przeszkoleni pod kątem różnych technik pracy, by poznać wszelkie ograniczenia tych urządzeń. Użytkowanie niniejszego środka ochrony osobistej jest zarezerwowane dla osób kompetentnych, które zostały odpowiednio przeszkolone, lub też działają pod bezpośrednim nadzorem kompetentnego przełożonego. Bezpieczeństwo użytkownika zależy od stałej skuteczności działania wyposażenia, jej odporności oraz właściwego zrozumienia zasad użytkowania opisanych poniżej. Użytkownik odpowiada osobiście za wszelkie przypadki użycia niniejszego środka ochrony osobistej w sposób niezgodny z zaleceniami zawartymi w niniejszej instrukcji oraz w razie braku przestrzegania środków bezpieczeństwa wymienionych w niniejszej instrukcji. Produkt powinien być używany wyłącznie przez przeszkoloną osobę, potrafiącą używać go w

sposób bezpieczny. Należy upewnić się, że stan zdrowia użytkownika nie wpływa na jego bezpieczeństwo podczas normalnego użytkowania wyposażenia w razie zagrożenia. W razie wątpliwości należy skonsultować się z lekarzem. Należy ściśle przestrzegać zasad użytkowania, kontrolowania, konserwacji i przechowywania urządzenia. Produkt ten stanowi integralną część kompletnego systemu zabezpieczającego przed upadkiem (EN363), którego zadaniem jest minimalizacja ryzyka wystąpienia obrażeń podczas upadków. W kompletnym systemie asekuracji (EN363) ograniczającym obciążenie szczytowe podczas upadku do 6 kN (EN353-1, EN353-2, EN355, EN360) punkt kotwienia musi być połączony z punktem kotwienia uprząży (EN361) za pomocą układu lin. Uprząż zabezpieczająca przed upadkiem (EN361) jest jedynym dozwolonym urządzeniem zabezpieczającym w systemie powstrzymującym upadek. Musi ona zostać połączona z systemem chroniącym przed upadkiem za pomocą łączników (EN362). Dlatego też, przed każdym użyciem należy zapoznać się z zaleceniami użytkownika każdego elementu systemu. W takim wypadku, należy przestrzegać wskazówek przedstawionych w ich instrukcjach użytkownika. Użytkownik powinien koniecznie zachować dokumentację dostarczoną z każdym produktem.

- TRXXX są sklasyfikowane jako przenośne urządzenia kotwiczące. Produkty te pozwalają użytkownikowi zainstalować tymczasowe systemy kotwiczące do stosowania z innymi systemami chroniącymi przed upadkiem i tym samym stworzyć systemy chroniące użytkowników w sytuacji upadku z wysokości.
- OSTRZEŻENIA: To urządzenie kotwiczne (EN795) nigdy nie powinno być łączone bezpośrednio z uprzążą. To urządzenie kotwiczące może być używane wyłącznie jako środek ochrony osobistej zabezpieczający przed upadkiem z wysokości. Każdy inny sposób jego wykorzystania stanowi zagrożenie dla użytkownika.
- ZAKŁADANIE ORAZ/LUB REGULACJA: W przypadku urządzeń kotwiczących typu B, urządzenie musi koniecznie być stabilne. Aby zapewnić stabilność urządzenia kotwiczącego, należy zastosować się do instrukcji użytkownika urządzenia. Instalację urządzenia należy przeprowadzać zgodnie z zaleceniami przedstawionymi w instrukcji montażu urządzenia. Bezpieczeństwo użytkownika zależy od prawidłowej instalacji urządzenia. Aby prawidłowo zainstalować urządzenie, należy zastosować się do instrukcji i zaleceń producenta. Należy używać narzędzi odpowiednich do opisywanych czynności, tak aby nie uszkodzić urządzenia.
- OSTRZEŻENIA: Ze względu na bezpieczeństwo oraz przed każdym użyciem, należy upewnić się że: zakotwienie jest zgodne z zaleceniami / że kotwienie jest zainstalowane w sposób odpowiedni i stabilny / tak aby urządzenie było właściwie ustawione. / urządzenie nie nosi śladów korozji / przeprowadzana jest coroczna kontrola urządzenia, a jej wyniki są aktualne / zalecenia użytkownika opisane dla każdego z elementów systemu są przestrzegane / ogólna konfiguracja miejsca pracy ogranicza ryzyko wypadku, wysokość upadku oraz ruch wahadłowy w czasie upadku. / wolna przestrzeń pod stopami jest wystarczająca oraz żadna przeszkoda nie przeszkadza w normalnym funkcjonowaniu systemu powstrzymującego upadek. Prześwietlenie zależy od wielu czynników, obejmuje m.in.: - Maksymalne ugięcie urządzenia kotwiczącego. - Maksymalne ugięcie łączników. - Naciągnięcie systemu łączącego. - Maksymalne rozciągnięcie urządzenia podtrzymującego ciało. - Położenie punktu kotwienia w stosunku do miejsca, w którym znajduje się użytkownik w momencie upadku. - Wysokość użytkownika. Ponadto aby uzyskać wartość prześwietlenia, dodaje się bezpieczną odległość 1 m. Informacje na temat poszczególnych czynników znajdują się w zaleceniach dotyczących stosowania wszystkich elementów systemu. TRG20 (EN795-B): Maksymalne ugięcie urządzenia kotwiczącego. 100mm Upewnij się, że występuje odpowiednia odległość od podłoża, by uniknąć uderzenia o podłoże lub inne objekty w razie upadku. Zachować bezpieczny odstęp od ziemi i linii energetycznych lub obszarów objętych zagrożeniem porażenia prądem. UWAGA! Wykonanie pracy w sposób minimalizujący ryzyko oraz wysokość upadku posiada kluczowe znaczenie dla Twojego bezpieczeństwa.
- OSTRZEŻENIA: Punkt mocowania musi znajdować się nad użytkownikiem, a praca musi zostać przeprowadzona tak, by obniżyć ryzyko i wysokość upadku. Punkt mocowania musi posiadać minimalną odporność na poziomie 12 kN zgodnie z normą EN795. W trakcie eksploatacji użytkownikowi nie wolno otwierać, przestawiać ani modyfikować urządzenia. Czynności te można przeprowadzać wyłącznie wtedy, gdy nie ma ryzyka upadku. Przed każdorazowym użyciem należy upewnić się, że urządzenie kotwiczne jest solidnie przymocowane do wspornika. Wszelkiej kontroli lub przeglądu urządzenia kotwiczącego należy dokonywać, podczepiając się do innego urządzenia kotwiczącego, które już zweryfikowano i zatwierdzono. To urządzenie może być używane wyłącznie przez osoby przeszkolone pod kątem użytkownika produktu, upoważnione i zdrowe, lub pod nadzorem innej upoważnionej osoby. W razie wątpliwości dotyczących stanu urządzenia (ślady rdzy) lub po upadku (deformacja), nie powinno być one wykorzystywane ponownie, lecz/raz należy przesłać je do producenta lub osoby upoważnionej przez producenta. Zabrania się demontowania, dodawania oraz wymieniania części urządzenia i linki asekuracyjnej bez zgody producenta. Temperatura: Urządzenie powinno być używane w środowiskach pracy o następującym zakresie temperatur: minimum -40°C / maksimum +50°C.
- OSTRZEŻENIA: Bezpieczeństwo użytkownika zależy od stałej skuteczności działania wyposażenia, jej odporności oraz właściwego zrozumienia zasad użytkownika opisanych poniżej.
- OSTRZEŻENIA: Wszelkie przeciążenie, statyczne bądź dynamiczne, wiąże się z ryzykiem uszkodzenia środka ochrony osobistej. Waga użytkownika, razem z jego ubraniem i wyposażeniem, nie może przekraczać maksymalnej wagi wskazanej na urządzeniu autoasekuracyjnym.
- OSTRZEŻENIA: Tworzenie własnego indywidualnego systemu ochrony przed upadkiem jest niebezpieczne, ponieważ poszczególne funkcje bezpieczeństwa mogą ze sobą kolidować. Wszelka modyfikacja, dodanie lub naprawa środków ochrony osobistej wymaga wcześniejszego uzyskania pisemnej zgody producenta oraz stosowania się do jego instrukcji pracy. Nie stosować poza zakresem stosowania określonym w niniejszej instrukcji, ani poza limitami jego wytrzymałości. Producent nie może ponosić odpowiedzialności za jakiegokolwiek przypadkowe, bezpośrednie lub pośrednie zdarzenia wynikające z przeróbek lub użycia urządzenia w sposób odbiegający od niniejszej instrukcji. Urządzenie kotwiczne należy stosować wyłącznie do indywidualnej ochrony przed upadkiem, a nie podnoszenia ładunku. Kiedy urządzenie kotwiczne jest używane jako część systemu zapobiegającego upadkom z wysokości, użytkownik musi być wyposażony w środek umożliwiający ograniczenie maksymalnych sił dynamicznych wywieranych na użytkownika podczas upadku, o maks. wartości wynoszącej 6 kN. Zachować bezpieczny odstęp od ziemi i linii energetycznych lub obszarów objętych zagrożeniem porażenia prądem. ANALIZA RYZYKA: Zagrożenia, przed którymi ma chronić SOI, objęte przez zharmonizowaną normę EN : - EN795-B: Upadki z wysokości Urządzenie stanowi indywidualne zabezpieczenie przed upadkiem z wysokości – chroni użytkownika przed tym zagrożeniem tylko w połączeniu z kompletnym systemem asekuracji (EN363) ograniczającym obciążenie szczytowe podczas upadku do 6 kN. **Ograniczenia w użytkowaniu:** Przed wszelkimi pracami wymagającymi zastosowania środka ochrony osobistej, należy opracować plan ratunkowy na wypadek wszelkich zagrożeń, które mogą wystąpić podczas pracy.
- PRZEWIDYWANY CZAS UŻYTKOWANIA Produkty metalowe oraz mechaniczne (urządzenia samohamowne, przesuwne urządzenia powstrzymujące upadek z wysokości, prace z wykorzystaniem lin, zakotwień itp.) : maksymalny czas użytkowania wynosi 20 lat licząc od daty produkcji (włącznie z przechowywaniem oraz użytkowaniem). Podana trwałość posiada charakter orientacyjny. Następujące czynniki mogą silnie na nią wpływać: - Nieprzestrzeganie instrukcji producenta w zakresie transportu, przechowywania oraz użytkowania /- „Agresywne” środowisko pracy: środowisko morskie, chemiczne, ekstremalne temperatury, tnące krawędzie... /- Wyjątkowo intensywne użytkowanie/- Silne uderzenia lub obciążenia /- Nieznajomość przeszłości produktu. Uwaga: czynniki te mogą wywołać uszkodzenia niewidoczne gołym okiem.
- Uwaga: w niektórych ekstremalnych warunkach trwałość produktu może zostać skrócona do kilku dni. W razie wątpliwości, należy za każdym razem odłożyć produkt i oddać go do: - kontroli - lub zniszczenia W razie wątpliwości lub jeśli urządzenie posłużyło do zatrzymania upadku, należy natychmiast wycofać je z użytku i zwrócić do producenta lub każdej upoważnionej przez niego kompetentnej osoby. Podana trwałość nie zastępuje obowiązku regularnej weryfikacji (co najmniej raz w roku), która pozwoli ocenić stan produktu.
- Aby poznać centrum, w którym możliwe jest dokonanie przeglądu rocznego, zapraszamy do odwiedzenia strony WWW.DELTAPLUS.EU.
- Wszelka modyfikacja, dodanie lub naprawa środków ochrony osobistej wymaga wcześniejszego uzyskania zgody producenta oraz stosowania się do jego instrukcji pracy.
- Nie stosować poza zakresem stosowania określonym w niniejszej instrukcji. Producent nie może ponosić odpowiedzialności za jakiegokolwiek przypadkowe, bezpośrednie lub pośrednie zdarzenia wynikające z przeróbek lub użycia urządzenia w sposób odbiegający od niniejszej instrukcji. Nie należy przeciążać urządzenia.
- Aby upewnić się co do jego stanu oraz zagwarantować bezpieczeństwo użytkownika, należy regularnie sprawdzać produkt: •1/ poddając kontroli wizualnej następujące punkty: Stan części metalowych: brak śladów zużycia, deformacji, korozji lub utlenienia. •Stan ogólny: wyszukać wszelkie ewentualne ślady degradacji związane z promieniowaniem ultrafioletowym lub warunkami klimatycznymi Stan urządzenia kotwiczącego: zgodny z instrukcjami montażu oraz zaleceniami, ogólna konfiguracja miejsca pracy ogranicza ryzyko wypadku, wysokość upadku oraz ruch wahadłowy w czasie upadku. Poprawne działanie oraz blokowanie łączników. (EN362).
- Szczególne warunki, takie jak wilgoć, śnieg, oblodzenie,

bloto, brud, farba, oleje, klej, korozja, przetarcie tašmy lub liny, mogą poważnie obniżyć niezawodność działania urządzenia powstrzymującego upadek. •2/ w następujących przypadkach: przed i w trakcie użytkowania / w razie wątpliwości / w razie kontaktu z produktami chemicznymi, rozpuszczalnikami lub materiałami łatwopalnymi, które mogłyby obniżyć sprawność jego działania. / jeśli został poddany obciążeniami wynikającym z upadku z wysokości. / co najmniej raz na dwanaście miesięcy, przez producenta lub odpowiednią, uprawnioną przez niego organizację. •BADANIE OKRESOWE ŚRODKA OCHRONY OSOBISTEJ: Badanie powinno zostać przeprowadzone co najmniej raz na dwanaście miesięcy, przez producenta lub odpowiednią, uprawnioną przez niego organizację. Jest ono bardzo ważne z punktu widzenia właściwej konserwacji oraz zachowania skuteczności środków ochrony osobistej, co przekłada się na bezpieczeństwo użytkownika. Weryfikację tę należy przeprowadzić w ścisłej zgodności z procedurami badań okresowych producenta. Po zakończeniu badania wręczony zostanie pisemny dokument zezwalający na dalsze użytkowanie środka ochrony osobistej. Według tego dokumentu, bezpieczeństwo użytkownika jest związane z zachowaniem skuteczności oraz wytrzymałością wyposażenia. W razie konieczności, wymienił środek ochrony osobistej. Data następnego przeglądu powinna być umieszczona na urządzeniu. Zgodnie z przepisami europejskimi przed pierwszym użyciem należy wypełnić kartę identyfikacyjną produktu, następnie podczas użytkowania kartę należy zachować razem z produktem i instrukcją użytkowania. Należy okresowo kontrolować czytelność oznakowania produktu. •PART 2: RECORD CARD : BADANIE OKRESOWE ŚRODKA OCHRONY OSOBISTEJ: 1/Nr. katalogowy produktu 2/Firma 3/Nazwisko użytkownika 4/numer partii,/N° serii 5/Rok produkcji 6/Data pierwszego użycia 7/Data zakupu 8/Data kontroli 9/Komentarze 10/Data następnej kontroli 11/Nazwisko, pieczęć i podpis 12/Typ Odzież ochronna 13/EN795 Urządzenie kotwiczące- 14/Karta identyfikacyjna powinna zostać wypełniona przed pierwszym użyciem produktu, następnie powinna być aktualizowana i przechowywana przez użytkownika. Używanie produktu niezgodnie z instrukcją jest zabronione. 15/Częstotliwość kontroli powinna być określana zgodnie z przepisami krajowymi. Kontrola powinna odbywać się co najmniej jeden raz w roku. Użytkownik powinien koniecznie zachować dokumentację dostarczoną z każdym produktem. **Przechowywanie/czyszczenie:** •Podczas transportu i składowania: /- produkt należy przechowywać w opakowaniu /- produkt powinien znajdować się z dala od wszelkich przedmiotów tnących, ścierających etc... / produkt należy trzymać z dala od: promieniowanie słoneczne, gorąca, płomieni, gorącego metalu, olejów, produktów naftowych, agresywnych produktów chemicznych, kwasów, barwników, rozpuszczalników, ostrych krawędzi oraz tnących powierzchni. Elementy te mogą wpływać na osiągi urządzenia zatrzymującego upadek. Po wyczyszczeniu przechowywać z dala od światła, w suchym i przewiewnym miejscu. •SERWISOWANIE I PRZECHOWYWANIE: Części metalowe należy przecierać szmatką nawilżoną olejem wazelinowym. Chlor oraz detergenty są całkowicie zabronione. Nie wolno stosować chloru, agresywnych detergentów, rozpuszczalników, benzyny lub barwników, ponieważ substancje te mogą zmniejszać skuteczność działania urządzenia. •Przechowywanie w oryginalnym opakowaniu z dala od światła, wilgoci oraz w temperaturze pokojowej. / W przypadku drobnych zabrudzeń, wyczyścić za pomocą bawełnianej szmatki lub miękkiej szczoteczki. Nie używać środków ściernych. Do celu intensywnego czyszczenia, użyć wilgotnej szmatki i pozostawić na świeżym powietrzu do wyschnięcia z dala od źródła ognia i wysokiej temperatury. Podobnie należy postępować z częściami zamoczonymi w trakcie użytkowania. **CS KOTVICÍ ZAŘÍZENÍ (vyhovuje požadavkům EN795 – B) GIRAFE TRG20:** Mobilní kotva pro omezený prostor **TRG01:** OTOČNÁ STOJÍCÍ ZÁKLADNA PRO ŽÁVĚS TRG20 **TRG02:** OTOČNÁ NÁSTĚNNÁ ZÁKLADNA PRO TRG20 **TRG03:** MOBILNÍ ZÁKLADNA DO STÍSNĚNÉHO PROSTORU PRO TRG20 **Návod k použití:** Prodejce musí zajistit překlad těchto pokynů (podle platných předpisů) do jazyka země, kde je vybavení používáno. Uživatel se musí před použitím OOP seznámit s pokyny v tomto dokumentu a porozumět jim. Testovací metody popsané v normách nepředstavují reálné podmínky použití. Je proto vždy nutné posoudit konkrétní situaci na pracovišti a zajistit, aby byl uživatel řádně vyškolen ohledně používání různých postupů a znal omezení pro použití jednotlivých prostředků. Tento osobní ochranný pracovní prostředek (OOPP) smí být používán pouze kvalifikované osoby, které prošly odpovídajícím školením, nebo obsluha pod přímým dohledem kompetentního nadřízeného. Bezpečnost uživatele závisí na trvalé funkčnosti a pevnosti OOP a na správném pochopení a dodržování pokynů uvedených v tomto návodu k použití. Uživatel je osobně odpovědný za jakékoli používání tohoto OOP, při němž by nebyly dodrženy pokyny z tohoto návodu nebo by nebyla respektována bezpečnostní opatření platná pro OOP, uvedená v tomto návodu. Produkt smí být používán pouze vyškolenými osobami, které jsou kompetentní k jeho bezpečnému používání. Musí být zajištěno, že zdravotní stav uživatele nebude mít žádný vliv na bezpečnost, a to ani při běžném používání zařízení, ani v případě nouze. V případě pochybností se poraďte s lékařem. Dodržujte přesně všechny pokyny týkající se použití, kontroly, údržby a uskladnění. Tento produkt je nedílnou součástí komplexního systému ochrany osob proti pádu (EN363), jehož účelem je minimalizovat riziko tělesného zranění osob v případě pádu. V rámci úplného protipádového systému (EN363), který omezuje špičkové zatížení v případě pádu na 6 kN (EN353-1, EN353-2, EN355, EN360), musí být připojovací bod protipádového postroje (EN361) spojen s kotvicím bodem pomocí odpovídajícího propojovacího systému. Zachycovací postroj (EN361) je jediné vybavení připevňované k tělu, které se smí v rámci systému pro zachycení pádu používat. Postroj je k systému pro zachycení pádu nutné připojit pomocí spojek (EN362). Před každým použitím si znovu přečtete doporučení ohledně použití všech komponent systému. V těchto případech dodržujte pokyny a předpisy uvedené v příslušných návodech k použití. Uživatel musí trvale uschovat veškerou dokumentaci dodávanou s každým produktem. •Produkty TRXXX náleží do kategorie přenosných kotvicích zařízení. Umožňují nainstalovat dočasné kotvicí systémy pro použití s dalšími systémy pro zachycení pádu, s nimiž tvoří kompletní systém pro zabezpečení uživatele proti pádu z výšky. •UPOZORNĚNÍ: K tomuto kotvicímu prvku (EN795) nikdy nepřipojujte žádný postroj přímo. Toto kotvicí zařízení smí být používáno pouze s osobními ochrannými pomůckami pro zabránění pádu z výšky. Jakékoli jiné použití by mohlo ohrozit bezpečnost uživatele. •POUŽITÍ A/NEBO NASTAVENÍ: V případě kotvicích zařízení typu B je nutné, aby kotvicí zařízení bylo dokonale stabilní. Stabilitu kotvicího zařízení zajišťuje podle pokynů v příručce k zařízení. Při instalaci zařízení je nutné se řídit doporučeními v návodu k instalaci pro toto zařízení. Bezpečnost uživatele závisí na spolehlivosti nainstalovaného zařízení. Chcete-li zaručit správnou instalaci, postupujte krok za krokem podle pokynů a doporučení výrobce. K popsáným úkonům vždy používejte odpovídající nástroje, které zařízení nepoškodí. •UPOZORNĚNÍ: Z bezpečnostních důvodů vždy před každým použitím zkontrolujte následující skutečnosti: že ukotvení splňuje předepsané požadavky a doporučení / že je kotvicí zařízení nainstalováno vhodným a stabilním způsobem / že se připojovací oko ve tvaru D nachází ve správné poloze. / že zařízení nevykazuje žádné známky koroze / že zařízení prošlo každoroční revizní prohlídkou a tato prohlídka je v platnosti / zda jsou pro každý prvek systému dodržovány všechny pokyny a předpisy pro použití / zda celkové rozmístění a situace na pracovišti omezují riziko pádu, jeho výšku a také kyvadlový efekt při případném pádu. / zda je k dispozici dostatečná světlá výška (volný prostor pod nohama uživatele) a zda správnou funkci zachytávacího systému nenarušuje žádná překážka. Světla výška závisí na několika faktorech, k nimž patří například následující: - Maximální vychýlení kotvicího zařízení - Maximální vychýlení spojek - Prodloužení propojovacího systému - Maximální prodloužení zadržovacího postroje upevňovaného na tělo uživatele - Umístění kotvicího bodu vzhledem k poloze uživatele v okamžiku pádu - Výška postavy uživatele Navíc je nutné počítat bezpečnostní rezervu 1 m, a tím získáme výslednou hodnotu světlé výšky. Informace o různých faktorech najdete v doporučení ohledně použití všech komponent systému. TRG20 (EN795-B): Maximální vychýlení kotvicího zařízení 100mm Zajistěte, aby byl k dispozici patřičný prostor pro případ pádu, aby se zabránilo nárazu na zem nebo do jiných předmětů. Zajistěte dostatečnou a bezpečnou vzdálenost od země a veškerých elektrických vedení nebo oblastí představujících riziko elektrického šoku. POZOR! Z hlediska bezpečnosti je nanejvýš důležité, aby práce byla vždy prováděna způsobem, který omezuje riziko pádu i výšku případného pádu na minimum. •UPOZORNĚNÍ: Upevňovací bod musí být umístěn nad uživatelem a práce musí být prováděna tak, aby se snížilo jak riziko pádu, tak i výška pádu. Upevňovací bod musí mít minimální pevnost 12 kN podle EN795. Při používání nesmí uživatel prostředek v žádném případě otvírat, nastavovat ani s ním jinak manipulovat. Tyto úkony smí být prováděny pouze v situacích, kdy nehrozí žádné bezpečnostní riziko. Před každým použitím zkontrolujte, že kotvicí prostředek je řádně upevněn na základní konstrukci. Každá kontrola či prohlídka kotvicího zařízení se musí provádět s ukotvením k jinému kotvicímu prostředku, který již byl zkontrolován a uznán za bezpečný. Toto zařízení smí být používáno pouze vyškolené, způsobilé a zdravé osoby nebo osoby, které jsou pod dohledem kompetentní a vyškolené osoby. V případě pochybností o stavu prostředku (stopy koroze) anebo po pádu (deformace) nesmí být prostředek dále používán a je nutné jej vrátit k přezkoušení výrobcem nebo jej předat do kvalifikovaného servisu autorizovaného výrobcem. Bez povolení výrobce je zakázáno odstranit,

přidat či vyměnit jakoukoli komponentu kotvicího prostředku. Teplota: Zařízení smí být používáno v pracovním prostředí s následujícím rozsahem teplot: min. -40 °C / max. +50 °C. **UPOZORNĚNÍ:** Bezpečnost uživatele závisí na trvalé funkčnosti a pevnosti OOP a na správném pochopení a dodržování pokynů uvedených v tomto návodu k použití. **UPOZORNĚNÍ:** Na správnou funkci OOP může mít negativní vliv jakékoli přetížení (statické či dynamické). Hmotnost uživatele, včetně oblečení a pracovního vybavení, nesmí nikdy překročit maximální přípustnou hmotnost uvedenou na prostředku pro zachycení pádu. **UPOZORNĚNÍ:** Vytváření vlastních systémů pro zachycení pádu je velmi nebezpečné, protože jednotlivé bezpečnostní funkce se mohou dostat do vzájemného rozporu. Bez předchozího písemného souhlasu výrobce a bez využití jeho pracovních postupů nesmějí být prováděny žádné úpravy, vylepšení ani opravy OOP. Produkty nepoužívejte k jiným účelům, než jaké jsou uvedeny v příslušném návodu k použití, ani nepřekračujte limity těchto produktů. Výrobce nemůže nést odpovědnost za žádné nehody, vzniklé jako přímý či nepřímý důsledek postupů odlišných od postupů v tomto návodu. Tento kotvicí prostředek smí být používán výhradně s osobními prostředky pro ochranu proti pádu, a nesmí být používán se zdvihacími prostředky. Je-li kotvicí prostředek použit jako součást systému ochrany proti pádu osob, musí být uživatel vybaven prostředkem pro omezení maximálních dynamických sil, které by na něj působily při zastavení pádu, a to až do maximální hodnoty 6 kN. Zajistěte dostatečnou a bezpečnou vzdálenost od země a veškerých elektrických vedení nebo oblastí představujících riziko elektrického šoku. **ANALÝZA RIZIK:** Rizika, proti kterým má tento OOP chránit, pokrytá harmonizovanou normou EN : - EN795-B: Pády z výšky Tento prostředek je osobním ochranným prostředkem, který zajišťuje ochranu osob proti pádům z výšky: uživatel chrání před tímto rizikem jen v případě, že je použit v rámci kompletního systému pro ochranu proti pádům z výšky (EN363), který omezuje špičkové zatížení při pádu na 6 kN. **Meze použití:** Před každou činností, při níž se používají OOP, je nutné vytvořit záchranný plán, aby bylo možné čelit veškerým představitelným nouzovým situacím, které by během dané činnosti mohly nastat. **ŽIVOTNOST** Kovové a mechanické produkty (prostředek pro zachycení pádu se zatahovacím mechanismem, posuvný mechanismus, pracovní pomůcky pro zavěšení na ocelových lanech, body ukotvení atd.): maximální životnost je 20 let od data výroby (včetně skladování a používání). Udávaná životnost má spíše orientační charakter. Silný vliv na dobu životnosti mají následující faktory: -nedodržování pokynů ohledně přepravy, skladování a používání: -vlivy „agresivního“ pracovního prostředí: mořské ovzduší, výskyt chemických látek, extrémní teploty, překážky s ostrými hranami atd. /-obzvláště intenzivní používání /-silné rázy nebo mechanické namáhání /-překročení stanovené životnosti produktu. Upozornění: Tyto faktory mohou způsobit takové zhoršení vlastností, které není pouhým okem patrné. **Upozornění:** Za určitých extrémních podmínek může dojít ke zkrácení životnosti na několik dní. V případě pochybností vyřaďte produkt z používání a nechte u něj provést: - odbornou revizi; - likvidaci. V případě pochybností, nebo pokud prostředek posloužil k zachycení pádu, je nutné jej stáhnout z použití a předat jej k revizi výrobci nebo některému kvalifikovanému subjektu autorizovanému výrobcem. Uvedená doba životnosti nenahrazuje požadavek na pravidelné přezkoušení (minimálně jednou za rok), které umožní přesně zjistit stav produktu. **NEJBLIŽŠÍ SERVISNÍ STŘEDISKO PRO PRAVIDELNÉ ROČNÍ REVIZE NAJDETE NA WEBOVÝCH STRÁNKÁCH WWW.DELTAPLUS.EU.** **Bez předchozího písemného souhlasu výrobce a bez využití jeho pracovních postupů nesmějí být prováděny žádné úpravy, vylepšení ani opravy OOP.** **Produkty nepoužívejte k jiným účelům, než jaké jsou uvedeny v příslušném návodu k použití.** Výrobce nemůže nést odpovědnost za žádné nehody, vzniklé jako přímý či nepřímý důsledek postupů odlišných od postupů v tomto návodu. Nikdy nepoužívejte toto vybavení k účelům mimo rámec jeho kapacity. **Aby byl zajištěn dokonalý stav a bezchybná funkce produktů, a tím také bezpečnost uživatelů, je nutné produkty systematicky kontrolovat:** **1/** Provádí se vizuální kontrola zaměřená na následující: Stav kovových komponent: žádné opotřebení, deformace ani koroze či oxidace. **Celkový stav:** Zaměřte se na jakékoli případné poškození v důsledku UV záření či jiných klimatických podmínek. Stav kotvicího prostředku: prostředek musí splňovat požadavky uvedené v pokynech pro instalaci i další doporučení. zda celkové rozmístění a situace na pracovišti omezují riziko pádu, jeho výšku a také kyvadlový efekt při případném pádu. Správná funkce a zamykání spojek. (EN362). **Funkčnost prostředků pro zachycení pádu mohou významně omezit specifické podmínky, jako je vlhké prostředí, sníh, led, bahno, prach či špína, barvy, olejové látky, lepicí prostředky, koroze, opotřebení popruhu či ocelového lana apod.** **2/** v následujících případech: před použitím a v jeho průběhu / v případě pochybností / v případě kontaktu s agresivními chemickými látkami, rozpouštědly či hořavinami, které by mohly mít vliv na správnou funkci. / pokud byla v případě pádu stanovena další omezení. / nejméně každých dvanáct měsíců provedení kontroly výrobcem nebo kvalifikovaným servisem s autorizací od výrobce. **PRAVIDELNÉ PŘEZKOUŠENÍ OOP** Nejméně každých dvanáct měsíců musí být provedeno přezkoušení výrobcem nebo kvalifikovaným servisem s autorizací od výrobce. Toto velmi důležité přezkoušení je zaměřeno na údržbu a na správnou funkci OOP, a tudíž také na bezpečnost uživatelů. Tato kontrola musí být prováděna za přísného dodržování pravidelných kontrolních postupů výrobce. Při tomto přezkoušení je třeba získat písemný doklad, který opravňuje k dalšímu bezpečnému používání daného OOP. V tomto dokladu bude upřesněno, že bezpečnost uživatele je závislá na zajištění správné funkčnosti a pevnosti daného vybavení. V případě potřeby OOP vyměňte. Na kotvicím zařízení musí být vyznačeno datum následující revizní prohlídky V souladu s evropskými předpisy musí být před prvním použitím výrobku vyplněn identifikační štítek, pak potvrzen a uchován uživatelem s výrobkem i návodem k použití. Čitelnost označení je nutné pravidelně kontrolovat. **PART 2: RECORD CARD :** **PRAVIDELNÉ PŘEZKOUŠENÍ OOP** 1/Referenční označení výrobku 2/Společnost 3/Jméno uživatele 4/č. série./Číslo série 5/Datum výroby 6/Datum 1. použití 7/Datum zakoupení 8/Datum kontroly 9/Poznámky 10/Datum příští kontroly 11/Jméno a razítko a podpis 12/Typ Osobní ochranné prostředky 13/EN795 Kotvicí zařízení- 14/Identifikační karta musí být vyplněna před prvním použitím výrobku, pravidelně aktualizována a uložena uživatelem. Veškerá jiná použití zařízení než ta, která jsou popsána v uživatelské příručce, jsou zakázána. 15/Frekvence těchto kontrol musí splňovat předpisy daného státu. Kontroly musí být v každém případě prováděny nejméně jedenkrát za rok. Uživatel musí trvale uschovávat veškerou dokumentaci dodávanou s každým produktem. **Pokyny pro skladování/Čištění:** **Během dopravy a skladování:** /- produkt přechovávejte v odpovídajícím obalu; /- produkt přechovávejte mimo dosah jakýchkoli ostrých předmětů, brusných prostředků atd... / produkt přechovávejte mimo dosah přímého slunečního záření, vysokých teplot, ohně, rozpálených kovů, olejů, ropných produktů, agresivních chemických látek, kyselin, barviv, rozpouštědel, ostrých hran a konstrukcí o tenkém průměru. Tyto prvky mohou narušit správnou funkčnost prostředku pro zachycení pádu. Před skladováním výrobek vždy očistěte. Skladujte jej na tmavém, suchém a odvětraném místě. **SERVIS A SKLADOVÁNÍ:** Kovové části otřete hadříkem napuštěným v oleji nebo vazelíně. Použití louhu a čisticích prostředků je přísně zakázáno. Nepoužívejte louh, agresivní čisticí prostředky, rozpouštědla, benzín ani žádná barviva. Tyto látky mohou negativně ovlivnit funkčnost produktem. **Skladujte v původním balení, v běžných teplotách a na místě chráněném před světlem a vlhkostí. / Při drobném znečištění produkt očistěte bavlněným hadříkem nebo jemným kartáčem. Nepoužívejte abrazivní prostředky. K důkladnému očištění používejte navlhčený hadr. Výrobek nechte oschnout přirozenou cestou na větraném místě. Vyhněte se ohni nebo přímému zdroji tepla a také všem vysušujícím prostředkům.** **SK KOTVIACE ZARIADENIE (v súlade s EN795 – B) GIRAFE TRG20:** Pohyblivá kotva pre úzky priestor **TRG01:** OTÁČACÍ PODSTAVEC S UPEVNĚNÍM NA PODLAHU PRE TRG20 **TRG02:** OTÁČACÍ PODSTAVEC S UPEVNĚNÍM NA STĚNU PRE TRG20 **TRG03:** POHYBLIVÝ PODSTAVEC PRE ÚZKE PRIESTORY PRE TRG20 **Návod na použití:** Tento návod musí (podľa platnej legislatívy) preložiť predajca do jazyka krajiny, kde sa pomôcka používa. Pred používaním tejto OOPP si používateľ musí prečítať tento návod. Testovacie metódy opísané v normách nepredstavujú skutočné podmienky používania. V dôsledku toho je dôležité analyzovať každú pracovnú situáciu a každý používateľ musí byť vyškolený na rôzne techniky za účelom zistenia obmedzení jednotlivých zariadení. Túto POO môžu používať iba kompetentné osoby, ktoré absolvovali príslušné školenie, alebo ktoré ju používajú pod neustálym dohľadom kompetentnej nadriadenej osoby. Bezpečnosť používateľa závisí od konštantnej efektívnosti OOPP, jej odolnosti a správneho pochopenia pokynov uvedených v tomto návode na používanie. Používateľ je osobne zodpovedný za akékoľvek používanie tejto OOPP, ktoré by nebolo v súlade s pokynmi uvedenými v tomto návode, a v prípade nedodržania bezpečnostných opatrení platných pre OOPP uvedených v tomto návode. Tento výrobok smie používať iba vyškolená osoba, ktorá ho vie bezpečne používať. Je potrebné zaručiť, aby zdravotný stav používateľa neovplyvnil jeho bezpečnosť počas normálneho používania zariadenia alebo v prípade núdzovej situácie. V prípade pochybností sa poraďte s lekárom. Dôsledne dodržiavajte pokyny týkajúce sa používania, kontroly, údržby a skladovania. Tento výrobok je neoddeliteľnou súčasťou celkového systému pre prácu vo výškach (EN363), ktorého funkciou je minimalizovať riziko telesného zranenia počas pádov. Kotviaci bod používaný ako súčasť kompletného systému na prácu vo

výškach (EN363), ktorý obmedzuje maximálnu záťaž počas pádu pri sile 6 kN (EN353-1, EN353-2, EN355, EN360), musí byť prepojený s bodom na prácu vo výškach na postroji (EN361) pomocou prepájacieho systému. Bezpečnostný postroj na zachytenie pádu (EN361) je jedinou povolenou pomôckou na pridržanie tela, ktorá sa smie používať so systémom na zachytávanie pádu. Musí sa pripojiť k systému pre prácu vo výškach pomocou karabín (EN362). Pred akýmkoľvek používaním sa odporúča preštudovať si odporúčania týkajúce sa používania každého komponentu systému. V týchto prípadoch dodržiavajte pokyny uvedené v návode na používanie daných komponentov. Používateľ musí nevyhnutne uschovať dokumentáciu dodanú s každým výrobkom. •TRXXX sú zaradené medzi prenosné kotviace systémy. Tieto výrobky umožňujú používateľovi nainštalovať dočasné kotviace systémy, ktoré sa budú používať s inými systémami na prácu vo výškach, v dôsledku čoho budú slúžiť ako ochranné systémy pre používateľov v prípade pádu z výšky.

•UPOZORNENIE: Toto kotviace zariadenie (EN795) sa nikdy nesmie pripájať priamo k postroju. Toto kotviace zariadenie sa smie používať iba ako OOPP na ochranu pri práci vo výškach. V prípade akéhokoľvek iného používania môže dôjsť k ohrozeniu bezpečnosti používateľa. •UMIESTNENIE A/ALEBO NASTAVENIA: Pri kotviacich zariadeniach typu B, je nevyhnutné, aby bolo kotviace zariadenie stabilné. Pri zaručovaní stability kotviaceho zariadenia postupujte podľa návodu na použitie zariadenia. Pri inštalácii tohto zariadenia sa musia dodržiavať odporúčania uvedené v inštaláčnom návode tohto zariadenia. Bezpečnosť používateľa závisí od efektívnej montáže systému. Dodržiavajte jednotlivé etapy montážneho postupu a odporúčania výrobcu za účelom zaručenia správnej montáže. Používajte nástroje vhodné na opísané úkony, ktoré nepoškodia systém. •UPOZORNENIE: Z bezpečnostných dôvodov a pred každým použitím skontrolujte: že kotvenie zodpovedá odporúčaniam, / aby bol kotviaci systém nainštalovaný vhodným a stabilným spôsobom / aby bol bod uchytenia v tvare D správne umiestnený. / že sa na zariadení neobjavili známky korózie, / že je vždy platná ročná kontrola zariadenia. / či sú dodržané uvedené pokyny týkajúce sa používania každého komponentu systému / či všeobecný stav pracovnej situácie obmedzuje riziko pádu, výšku pádu a kvyvadlový pohyb v prípade pádu. / či priestor nad zemou dostatočný (voľný priestor pod nohami používateľa) a či žiadna prekážka neobmedzuje normálnu funkčnosť systému na zachytávanie pádu. Voľný priestor pod nohami závisí od niekoľkých faktorov, ale okrem iného zahŕňa: - Maximálna deflexia kotviaceho zariadenia. - Maximálna deflexia karabín - Natiahnutie prepájajúceho systému. - Maximálne natiahnutie zariadenia na zachytenie tela. - Umiestnenie kotviaceho bodu v závislosti od miesta, kde sa nachádza používateľ v momente pádu. - Veľkosť používateľa. Okrem toho je potrebné pridať bezpečnostnú vzdialenosť 1 m za účelom dosiahnutia hodnoty voľného priestoru pod nohami. Rôzne faktory nájdete v odporúčaniach používania každého komponentu systému. TRG20 (EN795-B): Maximálna deflexia kotviaceho zariadenia. 100mm Dbajte na to, aby bola zabezpečená bezpečná vzdialenosť od zeme, aby sa pri páde predišlo nárazu o zem alebo iné predmety. Zaručte bezpečnostnú vzdialenosť v porovnaní so zemou a elektrickým vedením alebo miestami, kde hrozí elektrické riziko. UPOZORNENIE! Z bezpečnostných dôvodov je dôležité, aby sa práce vykonávali tak, aby sa minimalizovalo riziko pádu, ako aj výška pádu.

•UPOZORNENIE: Upevňovací bod sa musí nachádzať nad používateľom a práca sa musí vykonávať tak, aby sa znížilo riziko pádu a obmedzila vzdialenosť pri páde. Upevňovací bod musí mať odolnosť minimálne 12 kN v súlade s normou EN795. Používateľ nesmie v žiadnom prípade zariadenie nastavovať alebo manipulovať s ním počas používania výrobku. Tieto úkony je možné vykonávať iba vtedy, ak je odstránené riziko pádu. Pred každým použitím skontrolujte, či je kotviaca konzola pevne pripevnená k základnej konštrukcii. Pri akejkoľvek kontrole alebo inšpekcii kotviaceho zariadenia je potrebné sa upevniť na iné vopred skontrolované a schválené kotviace zariadenie. Túto pomôcku smú používať iba vyškolená a kompetentná osoba v dobrom zdravotnom stave alebo osoba, na ktorú dohliada vyškolená a kompetentná osoba. V prípade pochybností o stave zariadenia (známky oxidácie) alebo po páde (deformácia) sa zariadenie nesmie znova používať a/alebo sa musí vrátiť výrobcovi alebo kompetentnej osobe oprávnenej výrobcom. Je zakázané odstraňovať, pridávať alebo vymieňať akýkoľvek komponent kotviacej konzoly bez súhlasu výrobcu. Teplota: Zariadenie sa musí používať v pracovnom prostredí s minimálnou teplotou -40 °C a maximálnou teplotou +50 °C. •UPOZORNENIE: Bezpečnosť používateľa závisí od konštantnej efektívnosti OOPP, jej odolnosti a správneho pochopenia pokynov uvedených v tomto návode na používanie.

•UPOZORNENIE: Pri akomkoľvek statickom alebo dynamickom preťažení môže dôjsť k poškodeniu OOPP. Hmotnosť používateľa, ktorá zahŕňa aj jeho oblečenie a pomôcky, nesmie prekročiť maximálnu hmotnosť uvedenú na zariadení pre prácu vo výškach.

•UPOZORNENIE: Vytvorenie vlastného systému pre prácu vo výškach môže byť nebezpečné, pretože sa môže stať, že každá bezpečnostná funkcia môže interferovať s inou bezpečnostnou funkciou. OOPP nie je možné žiadnym spôsobom upravovať, dopĺňať ani opravovať bez predbežného písomného súhlasu výrobcu a bez používania jeho postupov. Výrobok nepoužívajte na iné účely ako na tie, ktoré boli definované v tomto návode na používanie, ani ho nepreťažujte. Výrobca nepreberá zodpovednosť v prípade žiadnej priamej alebo nepriamej nehody, ku ktorej dôjde po prevedení úpravy alebo po používaní na iný účel, ako je uvedený v tomto návode. Je potrebné, aby sa kotviace zariadenie používalo iba pre osobnú ochrannú pomôcku určenú na ochranu pred pádmi a nie ako zdvihacie zariadenie. Keď sa kotviaci systém používa ako súčasť systému pre prácu vo výškach, používateľ musí byť vybavený prostriedkom, ktorý mu umožňuje limitovať maximálne dynamické sily, ktoré môžu pôsobiť na používateľa pri zachytení pádu s maximálnou hodnotou 6 kN. Zaručte bezpečnostnú vzdialenosť v porovnaní so zemou a elektrickým vedením alebo miestami, kde hrozí elektrické riziko.

ANALÝZA RIZÍK: Riziká, voči ktorým má chrániť daná OOP, kryté harmonizovanou normou EN : - EN795-B: Pády z výšky Zariadenie je osobná ochranná pomôcka určená na prácu vo výškach: chráni používateľa pred týmto rizikom iba vtedy, keď sa používa ako súčasť kompletného systému na prácu vo výškach (EN363), ktoré obmedzuje maximálnu záťaž počas pádu pri sile 6 kN. **Obmedzenia pri používaní:** Pred akýmkoľvek úkonom týkajúcim sa aplikácie OOPP je potrebné zaviesť záchranný plán, ktorého úlohou je zvládnuť akúkoľvek núdzovú situáciu, ku ktorej by mohlo dôjsť počas daného úkonu. •DĹŽKA ŽIVOTNOSTI Kovové výrobky a mechanické výrobky (samonavijacie zariadenie na zachytávanie pádu, posuvné, práca na prameňových lanách, kotvenie a pod.): maximálna doba životnosti 20 rokov od dátumu výroby (vrátane skladovania a používania). Doba životnosti sa uvádza iba informačne. Životnosť by mohli výraznou mierou ovplyvniť nasledujúce faktory: - nedodržanie pokynov výrobcu týkajúcich sa prepravy, skladovania a používania /- „nepriaznivé“ pracovné prostredie: morské prostredie, chemické prostredie, extrémne teploty, ostré hrany ... /- nadmerne intenzívne používanie /- náraz alebo veľké obmedzenia /- neznalosť histórie výrobku. Upozornenie: Tieto faktory môžu spôsobiť poškodenia viditeľné voľným okom. •Upozornenie: Niektoré extrémne podmienky môžu znížiť životnosť výrobku o niekoľko dní. V prípade pochybností systematicky vyradíte výrobky za účelom: - revízie, - likvidácie. V prípade pochybností alebo ak zariadenie slúžilo na zachytenie pádu musí sa okamžite vyradiť z používania a musí sa vrátiť výrobcovi alebo akejkoľvek kompetentnej osobe oprávnenej výrobcom. Životnosť nenahrádza pravidelnú kontrolu (minimálne raz ročne), ktorá umožní zhodnotiť stav výrobku. •STREDISKO POSKYTUJUJE RÔCNU KONTROLU NAJDETE NA LOKALITE WWW.DELTAPLUS.EU. •OOPP nie je možné žiadnym spôsobom upravovať, dopĺňať ani opravovať bez predbežného súhlasu výrobcu a bez používania jeho postupov. •Výrobok nepoužívajte na iné účely ako na tie, ktoré boli definované v tomto návode na používanie. Výrobca nepreberá zodpovednosť v prípade žiadnej priamej alebo nepriamej nehody, ku ktorej dôjde po prevedení úpravy alebo po používaní na iný účel, ako je uvedený v tomto návode. Toto zariadenie nepreťažujte. •Výrobok sa musí pravidelne kontrolovať, aby sa zaručil jeho dobrý prevádzkový stav a v dôsledku toho, aj bezpečnosť používateľa: •1/ vizuálne skontrolujte nasledujúce body: stav kovových častí: opotrebovanie, deformácia, korózia, oxidácia; •celkový stav: akékoľvek prípadné poškodenie spôsobené ultrafialovými lúčmi alebo inými poveternostnými podmienkami; stav kotviaceho zariadenia: v súlade s inštaláčnym návodom a odporúčaniami, či všeobecný stav pracovnej situácie obmedzuje riziko pádu, výšku pádu a kvyvadlový pohyb v prípade pádu. funkčnosť a správne zaistenie karabín; (EN362). •Mimoriadne podmienky, ako napríklad vlhkosť, sneh, fad, blato, znečistenie, farba, oleje, lepidlo, korózia, opotrebovanie popuruhu alebo prameňového lana a pod., môžu výraznou mierou obmedziť funkčnosť zariadenia na zachytávanie pádu. •2/ v nasledujúcich prípadoch: pred a počas používania; / v prípade pochybností; / v prípade kontaktu s chemickými látkami, riedidlami alebo horľavinami, ktoré by mohli ovplyvniť funkčnosť; / v prípade vystavenia namáhaniu počas predchádzajúceho pádu; / minimálne raz za dvanásť mesiacov výrobcom alebo kompetentnou organizáciou oprávnenu výrobcou. •PRAVIDELNÁ KONTROLA OOPP: Pomôcku musí skontrolovať minimálne raz za dvanásť mesiacov výrobca alebo kompetentná organizácia oprávnená výrobcom. Táto veľmi dôležitá kontrola sa týka správania a účinnosti OOPP a teda aj bezpečnosti používateľa. Táto kontrola sa musí vykonávať v prísnom súlade s postupmi pravidelnej kontroly výrobcu. Po vykonaní tejto kontroly vám musí byť predložený písomný dokument povoľujúci opätovné používanie OOPP, aby ste ju mohli znova používať. V tomto dokumente musí byť uvedené, že bezpečnosť používateľa závisí od zachovania účinnosti a odolnosti zariadenia. V

prípade potreby OOPP vymeňte. Dátum nasledujúcej kontroly musí byť uvedený na kotviacom systéme. V súlade s európskou legislatívou musí používateľ pred prvým použitím výrobku vyplniť identifikačný záznam, potom ho aktualizovať a uschovávať spolu s výrobkom a návodom. Čitateľnosť označení na výrobku je potrebné pravidelne kontrolovať. ⇔PART 2: RECORD CARD : PRAVIDELNÁ KONTROLA OOPP: 1/Referencia výrobku 2/Spoločnosť 3/Meno používateľa 4/č. série./Sarjanumero 5/Dátum výroby 6/Dátum 1. použitia 7/Dátum nákupu 8/Dátum kontroly 9/Poznámky 10/Dátum ďalšej kontroly 11/Meno, pečiatka a podpis 12/Typ Zariadenia individuálnej ochrany 13/EN795 Kotviace zariadenie- 14/Pred prvým použitím je potrebné vypísať kontrolný záznam, pravidelne ho aktualizovať a uschovať. Smie sa používať iba na účely uvedené v návode na používanie výrobku. 15/Frekvencia kontrol musí byť v súlade s národnými predpismi a výrobok sa musí kontrolovať minimálne raz ročne. Používateľ musí nevyhnutne uschovať dokumentáciu dodanú s každým výrobkom. **Uskladňovania/Čistenia:** •Počas prepravy a skladovania: /- výrobok uchovávať v pôvodnom obale, /- výrobok uchovávať mimo dosahu akéhokoľvek ostrého, drsného predmetu a pod., / výrobok uchovávať mimo dosahu: slnečného žiarenia, tepla, ohňa, teplého kovu, olejov, naftových výrobkov, drsných chemických výrobkov, kyselín, farbív, riedidiel, ostrých hrán a konštrukcií malých rozmerov. Tieto prvky môžu ovplyvniť účinnosť zariadenia na zachytenie pádu. Po očistení výrobok skladujte na tmavom, suchom a dobre vetranom mieste. •SERVIS A SKLADOVANIE: Kovové časti utrite handričkou namočenou vo vazelínovom oleji. Je prísne zakázané používať bieliaci prípravok a detergenty. Nepoužívajte bieliaci prípravok, agresívne detergenty, riedidlá, benzín alebo farbivá, pretože tieto látky by mohli ovplyvniť výkon produktu. •Výrobok uskladňujte v pôvodnom obale na tmavom a suchom mieste pri izbovej teplote. / V prípade mierneho znečistenia pomocou očistite bavlnenou handričkou alebo jemnou kefkou. Nepoužívajte drsné výrobky. V prípade výrazného znečistenia je možné použiť vlhkú handričku a výrobok je potrebné nechať vysušiť prirodzeným spôsobom v dostatočnej vzdialenosti od priameho ohňa alebo zdroja tepla, a to isté platí aj pre komponenty, ktoré navlhli počas používania. **HU KIKÖTÉSI ESZKÖZ (...-hoz/hez/höz illeszhető EN795 – B) GIRAFE TRG20:** Mobil rögzítés zárt térben. **TRG01:** FORGÓ TALAPZAT FÖLDRE TRG20 TÍPUSÚ KIKÖTÉSI PONTHOZ **TRG02:** FORGÓ TALAPZAT FALRA TRG20 TÍPUSÚ KIKÖTÉSI PONTHOZ **TRG03:** MOBIL TALAPZAT SZŰK HELYERE TRG20 TÍPUSÚ KIKÖTÉSI PONTHOZ **Használati útmutató:** Az útmutató lefordítása a vízszintes feladatok (az érvényben lévő jogszabály szerint) arra a nyelvre, ahol az eszköz felhasználásra kerül. A használatnak az útmutatót el kell olvasnia és értelmeznie kell az EVE használat előtt. A szabványokban leírt tesztelési módszerek nem a valós használati körülményeket mutatják. Ezért fontos minden munkahelyzet tanulmányozása, valamint minden használatot tökéletes képzésben kell részesíteni a különböző technikákból, hogy a különböző eszközök korlátait megismerjék. Az EVE használatát illetékes embereknek van fenntartva, akik megfelelő képzésben részesültek, vagy kompetens felettes közvetlen hatásköre alatt dolgoznak. A használati biztonsága függ az EVE állandó hatékonyságától, az ellenállásától és a használati útmutatóban szereplő utasítások helyes megértésétől. A használat személyesen felelős az EVE minden használatáért, amely eltér az útmutató előírásaitól, és az útmutatójában jelzett az EVE-re alkalmazandó biztonsági előírások be nem tartása esetén. A terméket kizárólag képzett és kompetens ember használhatja a biztonságos használat érdekében. Biztosítani kell, hogy a használat egészségi állapota nincs kihatással a biztonságra az eszköz normál használatát közben vagy vészhelyzet esetén. Amennyiben kétség merül fel, orvoshoz kell fordulni. A használati, az ellenőrzési, a karbantartási és a tárolási útmutatót szigorúan be kell tartani. A termék elválaszthatatlan a globális és elleni rendszertől (EN363), amelynek feladata a testi sérülések kockázatának csökkentése az esésnél. Egy maximum 6 kN (EN353-1, EN353-2, EN355, EN360) fékéről, teljes zuhanásgátló rendszer (EN363) használatát esetén, a kikötési pontot egy összekötő rendszeren keresztül a hevederzet zuhanásgátló pontjához (EN361) kell csatlakoztatni. A zuhanásgátló testhevederzet (EN361) a testet megtartó egyetlen eszköz, amelyet esést megállító rendszerben engedélyezett használni. A zuhanásgátló rendszerrel kell összekapcsolni kapcsolóelem közébeiktatásával (EN362). Minden használat előtt hivatkozzon a rendszer egyes elemeinek a használati utasításaira. Ebben az esetben a használati útmutatóban lévő, rájuk vonatkozó utasításokat szigorúan be kell tartani. A terméket kiegészítő dokumentációt a használatnak meg kell őriznie. •TRXXX osztályba sorolása hordozható kikötési eszközök. A termékek lehetőséget nyújtanak a használatnak ideiglenes kikötési rendszerek felállítására más leesés elleni rendszerrel együtt történő használatra, amelyek így védőrendszert alkotnak a használat számára a magasból történő leesés elleni helyzetre. •FIGYELMEZTETÉS: A kikötési eszköz (EN795) közvetlenül soha sincs a testhevederrel összekapcsolva. A kikötési eszköz csak EVE keretében használható a magasból történő leesés ellen. Minden egyéb más használat veszélyezteti a használati biztonságát. •FELHELYEZÉS ÉS/VAGY BEÁLLÍTÁS : A B típusú kikötési eszközöknél feltétlenül szükséges, hogy a kikötési pont stabil legyen. A kikötési eszköz stabilitásának a biztosítására támaszkodjon az eszköz használati útmutatójára. Az eszköz felállítása a használati útmutatóban szereplő ajánlásoknak megfelelően kell megtörténnie. A használati biztonsága függ az eszköz installációs hatékonyságától. Kövesse lépésről lépésre a gyártó utasításait és ajánlásait a helyes felszerelés biztosításához. Használja a leírt műveletekhez a megfelelő szerszámokat, ügyelve, hogy ne sértse meg az eszközt. •FIGYELMEZTETÉS: Biztonsági okokból és minden használat előtt ellenőrizni kell, hogy: amennyiben a kikötés megfelel az ajánlásoknak / ahhoz, hogy a kikötés megfelelő módon és stabilan megtörténjen / hogy a D-kikötés megfelelően legyen pozicionálva / amennyiben az eszközön nincs rozsdásodásra utaló nyom / amennyiben az eszköz éves ellenőrzése még mindig érvényben van / a rendszer minden egyes elemére vonatkozó használati utasítások be vannak tartva / a munkahelyzet általános állapota korlátozza az esés kockázatát, az esés magasságát és az ingamozgást és esés közben. / ahhoz, hogy a légoszlop elégséges legyen (szabad tér a használat lába alatt) és semmilyen akadály ne gátolja az esést megállító rendszer normál működését. Az eséstér több tényezőtől függ, a teljesség igénye nélkül az alábbi elemeket foglalja magában: - Kikötési eszköz maximális elhajlása. - Csatlakozók maximális elhajlása. - Összekötő rendszer kilengése. - Testtartó eszköz maximális nyúlása. - Kikötési eszköz elhelyezkedése ahhoz a ponthoz képest, ahol a felhasználó a zuhanás pillanatában tartózkodik. - Felhasználó magassága. Az eséstér értékének meghatározásához ezen túl még hozzáadunk 1 m biztonsági távolságot. A különböző tényezőkkal kapcsolatban lásd a rendszer egyes összetevőire vonatkozó használati ajánlásokat. TRG20 (EN795-B): Kikötési eszköz maximális elhajlása. 100mm Győződjön meg, hogy esésénél van szabad tértelhető hely a talajjal való becsapódás vagy más tárggyal való ütközés elekrülésére az esésnél. Biztonsági távolság szükséges a talajhoz és az elektromos vezetékekhez vagy zónákhoz képest, amelyek elektromos kockázatot jelentenek. VIGYÁZAT! Az Ön biztonsága érdekében lényeges, hogy a munka oly módon kerüljön elvégzésre, hogy az esés kockázata, valamint az esés magassága a minimálisra legyen csökkentve. •FIGYELMEZTETÉS: A rögzítési pontot a használat feje felett kell elhelyezni, és a munkát oly módon kell elvégezni, hogy a leesés kockázata és a leesés távolsága egyszerre minimalizálva legyenek. A rögzítési pont minimális ellenállása 12 kN az EN795 szerint. A termék használatát során a felhasználónak tilos a szerkezetet kinyitni, átállítani vagy módosítani. A kezeléseket csak akkor lehet elvégezni, ha az esés kockázata el van hárítva. Minden használat előtt ellenőrizze, hogy a kikötés biztosan rögzítve van a tartószerkezethez. A kikötési eszköz minden ellenőrzését vagy bevizsgálását egy már ellenőrzött és validált kikötési eszközhez való kikötéssel kell elvégezni. Az eszközt kizárólag képzett, kompetens és jó egészségben lévő személyek használhatják vagy képzett, kompetens személy felügyelete mellett. Gyanú esetén az eszköz állapotát tekintve (oxidációs nyomok) vagy esést követően (deformálódás) az eszköz további nem használható és/vagy vissza kell juttatni a gyártóhoz vagy illetékes személyhez, akit a gyártó bíz meg. Tilos elhagyni, hozzátoldani vagy helyettesíteni bármely elemét a kikötési eszköznek a gyártó beleegyezése nélkül. Hőmérséklet: a eszköz minimum -40°C / maximum +50°C hőmérsékletű munkakörnyezetben használható. •FIGYELMEZTETÉS: A használati biztonsága függ az EVE állandó hatékonyságától, az ellenállásától és a használati útmutatóban szereplő utasítások helyes megértésétől. •FIGYELMEZTETÉS: Minden statikus vagy dinamikus túlsúly képes károsítani az EVE-t. A használati súlya beleértve a ruházatát és az eszközt nem lépheti túl a zuhanásgátlón jelzett maximum súlyt. •FIGYELMEZTETÉS: Veszélyes lehet, ha magunk hozzuk létre a saját zuhanásgátló rendszerünket, mert minden biztonsági funkció hatással lehet egy másik biztonsági funkcióra. Az EVE bármilyen módosítása vagy kiegészítése vagy javítása a gyártó előzetes hozzájárulása, és az operációs eljárásai alkalmazása nélkül nem engedélyezett. A használati útmutatóban szereplő felhasználási területen kívül nem használható, és a használati korlátain túl sem. A gyártó nem vonható felelősségre minden direkt vagy indirekt baleset esetén, amely valamilyen módosítás vagy az útmutatóban foglaltakon kívüli használat miatt következik be. A rögzítőeszköz kizárólag zuhanás elleni egyéni védőfelszereléshez használható, emelőberendezéshez nem. Amikor a kikötési eszköz leesés elleni rendszer részévé képezi, a használat el kell látni egy olyan eszközzel, amely korlátozza a használatra ható maximális dinamikus erőt az

esés megállításában, maximum 6 kN értékkel. Biztonsági távolság szükséges a talajhoz és az elektromos vezetékekhez vagy zónákhoz képest, amelyek elektromos kockázatot jelentenek. **KOCKÁZATELEMZÉS:** Összehangolt EN szabvánnyal fedezett kockázatok, amelyek ellen az EVE-nek védelmet kell nyújtania : - EN795-B: Magasból való zuhanások Az eszköz magasból való zuhanás elleni egyéni védőfelszerelés: kizárólag akkor nyújt védelmet a felhasználónak a fenti kockázat ellen, ha egy maximum 6 kN fékberéjű, teljes zuhanásgátló rendszer (EN363) részeként használja. **Használati korlátok:** Minden operáció előtt az EVE használatba helyezésével, helyezzen el egy mentési tervet, hogy eleget tegyen minden sürgős esetnek, amely az operáció közben bekövetkezhet. **ÉLETTARTAM** Fémből készült termékek vagy mechanikus termékek (automata visszahúzású eséses megállító eszköz, vezérelt, kötélen végzett munka, kikötések, stb): maximális élettartama 20 év a gyártási dátumtól kezdődően (tárolást és használatot beleértve). Az élettartam tájékoztató jellegű. Az alábbi tényezők erősen befolyásolhatják: - A gyártói utasítások be nem tartása a szállítás, a tárolás és a használat esetén /- « Agresszív » munkakörnyezet: tengeri, vegyi környezet, extrém hőmérsékletek, vágó szélek, stb.../- Különösen intenzív használat /- Jelentős lökés vagy igénybevétel /- A termék múltjának nem ismerete. Figyelem: ezek a tényezők szabad szemmel nem látható károsodásokat okozhatnak. **Figyelem:** bizonyos extrém körülmények néhány napra csökkenthetik az élettartamot. Kétség esetén szisztematikusan nyitassa ki a terméket, miközben elvégzetteti: - a felülvizsgálatot vagy - a megsemmisítést Kétség esetén, illetve ha a felszerelés zuhanás megállítására szolgált, azonnal ki kell vonni a forgalomból, és vissza kell vinni a gyártónak, illetve bármilyen illetékes szakértőnek, akit ez utóbbi megbízott. Az élettartam nem helyettesíthető a periodikus ellenőrzéssel (legalább évente), amely a termék állapotát hivatott megállapítani. **AZ ÉVES FELÜLVIZSGÁLATOT BIZTOSÍTÓ KÖZPONTJA MEGISMERÉSÉHEZ, LÁTOGASSON EL A WWW.DELTAPLUS.EU HONLAPRA.** **Az EVE bármilyen módosítása vagy kiegészítése vagy javítása a gyártó előzetes hozzájárulása, és az operációs eljárásai alkalmazása nélkül nem engedélyezett.** **Ne használja a használati útmutatóban szereplő felhasználási területen kívül.** A gyártó nem vonható felelősségre minden direkt vagy indirekt baleset esetén, amely valamilyen módosítás vagy az útmutatóban foglaltakon kívüli használat miatt következik be. A felszerelést ne használja a korlátain kívül. **Ahhoz, hogy a működés állapotáról és a használó biztonságáról meg lehessen győződni, a terméket rendszeresen ellenőriztetni kell:** **1/ vizuálisan ellenőrizze az alábbi pontokat:** A fém részek állapota: nincs elhasználódás, nincs deformálódás, nincs rozsdásodás, se oxidáció. **Általános állapot:** keresse meg az ultraibolya sugarak és más klimatikus viszonyok okozta esetleges összes rongálódást A kikötési eszköz állapota: megfelelő az installációs útmutatásoknak és az ajánlásoknak, a munkahelyzet általános állapota korlátozza az esés kockázatát, az esés magasságát és az ingamozgást esés közben. A kapcsolóelemek helyes működése és zárása. (EN362). **A sajátos körülmények, úgy mint a nedvesség, a hó, a jég, a sár, a piszok, a festék, az olaj, a ragasztó, a rozsdásodás, a heveder vagy a kötél elhasználódása, stb. jelentősen csökkenthetik az eséses megállító eszköz működését.** **2/ az alábbi esetekben : használat előtt és közben / kétség esetén / vegyi anyagokkal, oldószerekkel vagy gyúlékony anyagokkal való érintkezésnél, amelyek kihathatnak a működésre. / ha korlátozások közé volt téve egy korábbi esésnél. / minimum 12 havonta a gyártó vagy kompetens szervezet által, akit a gyártó bíz meg.** **EVE PERIODIKUS VIZSGÁLATA:** A vizsgálatot minimum 12 havonta el kell végezni vagy a gyártóval vagy kompetens szervezettel, akit a gyártó bíz meg. Az ellenőrzés nagyon fontos az EVE karbantartásához, hatékonyságához és a használó biztonságához köthetően. Ezt az ellenőrzést szigorúan a gyártó időszakos átvizsgálási eljárásainak megfelelően kell elvégezni. Írásos dokumentum engedélyezi az újra használatot, melyet az ellenőrzés során kell megszerezni, hogy az EVE újra használható legyen. A dokumentum pontosítja, hogy a használó biztonsága az eszköz hatékonyságával és ellenállásával van összefüggésben. Cserélje ki az EVE-t, amennyiben szükséges. A bevizsgálás következő időpontját fel kell tüntetni a kikötési eszközön. Az európai szabályozásnak megfelelően az azonosító lapot a termék első használatát előtt ki kell tölteni, majd frissíteni kell, és a használónak meg kell őriznie a termékkel együtt, úgy mint a használati útmutatót. A jelölések olvashatóságát időszakosan ellenőrizni kell. **⇔PART 2: RECORD CARD : EVE PERIODIKUS VIZSGÁLATA:** 1/Termék cikkszám 2/Cégnév 3/Felhasználói név 4/tételszám 5/Sorozatszám 6/Gyártási dátum 6/Első használatba vétel dátuma 7/Vásárlás időpontja 8/Felülvizsgálat dátuma 9/Megjegyzések 10/Következő felülvizsgálat dátuma 11/Név & Bélyegző & Alírási 12/Típus Egyéni Védőeszközök 13/EN795 Kikötési eszköz- 14/A használónak ki kell töltenie az azonosítókártyát a termék első használatba vétele előtt, majd rendszeresen frissíteni kell és meg kell őriznie. Az útmutatóban foglaltakon kívüli minden használat tilos. 15/Az ellenőrzések gyakorisága a nemzeti szabályozás betartása mellett történik, és minden esetben évente legalább egy alkalommal. A terméket kísérő dokumentációt a használónak meg kell őriznie. **Tárolás/Tisztítás:** **Szállítás és tárolás közben :** /- tartsa a terméket a csomagolásban /- tartsa a terméket távol minden vágó, koptató tárgytól, stb... / tartsa a terméket távol: a napsugartól, a hőtől, a lángtól, a forró fémtől, az olajtól, az olajpári termékektől, az agresszív vegyi anyagoktól, a savaktól, a színezőktől, az oldószerektől, az éles szélektől és a kis átmérőjű szerkezetektől. Ezek az elemek befolyásolhatják az esés- megállító szerkezet teljesítményét. **Tárolás tisztítás után fénytől mentes, száraz és szellőző helyen.** **SZERVIZELÉS ÉS TÁROLÁS:** A fém részeket vazelinrel átitatott ronggyal lehet áttörölni. A hipó és a tisztítószerek használata szigorúan tilos. Hipó, agresszív tisztítószerek, oldószerek, eszencia vagy színezők nem használhatóak, ezek az anyagok befolyásolják a termék teljesítményét. **Tárolás eredeti csomagolásban, fénytől, nedvességtől mentes helyen szobahőmérsékleten. / Kis piszkolódásoknál tisztítsa pamut szivaccsal vagy puha kefével. Ne használjon maró terméket. Intenzív tisztításnál nedves szivacs használható, utána hagyja magától megszáradni minden közvetlen tüztől vagy hőforrástól távol, valamint minden részt, amely a használat közben megnedvedett.** **RO DISPOZITIVE DE ANCORARE (în conformitate cu EN795 – B) GIRAFE TRG20:** Ancorare mobilă pentru spațiu închis **TRG01: BAZĂ ROTATIVĂ PE SOL PENTRU TRG20 TRG02: BAZĂ ROTATIVĂ PE PERETE PENTRU TRG20 TRG03: BAZĂ MOBILĂ PENTRU SPAȚIU ÎNCHIS PENTRU TRG20** **Instrucțiunile de utilizare:** Prodejez musí zajistit překlad těchto pokynů (podle platných předpisů) do jazyka země, kde je vybavení používáno. Uživateli se musí před použitím OOP seznámit s pokyny v tomto dokumentu a porozumět jim. Metodele de testare descrie în standarde nu reprezintă condițiile reale de utilizare. Prin urmare, este important ca fiecare situație de lucru să fie studiată și ca fiecare utilizator să fie perfect instruit cu privire la diferențele tehnice, astfel încât să cunoască limitele diferitelor dispozitive. Utilizarea acestui EPI este rezervată persoanelor competente care au urmat cursuri adecvate de formare profesională sau care lucrează sub supravegherea directă a unui șef competent. Siguranța utilizatorului depinde de eficiența constantă a EIP, de rezistența acestuia și de buna înțelegere a instrucțiunile din acest manual. Utilizatorul este direct responsabil de orice utilizare a acestui EIP care nu este în conformitate cu prevederile prezentului manual de instrucțiuni și de încălcarea măsurilor de securitate aplicabile acestui EIP, descrise în prezentul manual. Produsul va fi utilizat doar de persoane instruite și competente în privința utilizării în deplină siguranță. Trebuie să vă asigurați că starea medicală a utilizatorului nu afectează siguranța acestuia în timpul utilizării normale a echipamentului sau în caz de urgență. Dacă aveți îndoieli, consultați un medic. A se respecta cu strictețe instrucțiunile privind utilizarea, verificarea, întreținerea și depozitarea. Acest produs este inseparabil de un sistem global anticădere (EN363) a căruia funcție este de a minimiza riscul de vătămare corporală în timpul căderilor. Într-un sistem anticădere complet (EN363), care limitează sarcina maximă în timpul unei căderi la 6 kN (EN353-1, EN353-2, EN355, EN360), punctul de ancorare trebuie să fie conectat la punctul anticădere al hamului (EN361) printr-un sistem de legătură. Centura complexă de siguranță anticădere (EN361) este singurul dispozitiv de prindere a corpului care poate fi folosit într-un sistem de oprire a căderii. Aceasta trebuie să fie conectată la sistemul anticădere prin conectori (EN362). Înainte de fiecare utilizare, consultați recomandările privind utilizarea fiecărei componente a sistemului. În aceste cazuri, urmați instrucțiunile din manualul de utilizare aferent fiecărui element. Documentația furnizată cu fiecare produs trebuie să fie păstrată pe termen nelimitat de către utilizator. **TRXXX sunt clasificate ca ancorări transportabile. Aceste produse le permit utilizatorilor să instaleze sisteme de ancorare temporară pentru a fi utilizate cu alte sisteme anticădere și astfel, să formeze sisteme de protecție pentru utilizatori în timpul unei situații de cădere de la înălțime.** **AVERTIZĂRI:** Acest dispozitiv de ancorare (EN795) nu a fi niciodată conectat direct la o centură complexă de siguranță. Acest dispozitiv de ancorare nu trebuie utilizat decât în cadrul EPI contra căderilor de la înălțime. Orice altă utilizare ar putea pune în pericol securitatea utilizatorului. **MONTAJ ȘI/SAU REGLAJE:** Pentru dispozitivele de ancorare de tip B, este obligatoriu ca dispozitivul de ancorare să fie stabil. Pentru a asigura stabilitatea dispozitivului de ancorare, consultați instrucțiunile de utilizare a dispozitivului. Instalarea dispozitivului trebuie realizată în conformitate cu recomandările manualului de instalare a acestui dispozitiv. Securitatea utilizatorului depinde de eficacitatea instalării dispozitivului. Urmăriți pas cu pas instrucțiunile și recomandările producătorului pentru a asigura instalarea corectă. Utilizați instrumente adecvate pentru operațiunile descrise și nu deteriorați dispozitivul.

•**AVERTIZĂRI:** Din motive de securitate și înainte de fiecare utilizare, verificați: dacă ancorarea este conform cu recomandările / ancorajul este instalat corespunzător și stabil / dispozitivul de ancorare trebuie să fie poziționat corect. / dacă dispozitivul nu are urme de coroziune / dacă verificarea anuală a dispozitivului este încă în vigoare / ca instrucțiunile de utilizare descrise pentru fiecare dintre elementele sistemului să fie respectate / ca dispunerea generală a situației de lucru să limiteze riscul de cădere, înălțimea de cădere și mișcarea pendulară în caz de cădere. / ca distanța de siguranță (spațiul liber de sub picioarele utilizatorului) și niciun alt obstacol să nu perturbe funcționarea normală a sistemului de oprire a căderii. Distanța în aer depinde de mai mulți factori, dar nu se limitează doar la: - Deflecția maximă a dispozitivului de ancorare. - Deflecția maximă a conectorilor. - Elongația sistemului de conectare. - Întinderea maximă a dispozitivului de prindere a corpului. - Amplasarea punctului de ancorare în raport cu locul în care este poziționat utilizatorul în momentul căderii. - Talia utilizatorului. În plus, este adăugată o distanță de securitate de 1 m pentru a obține valoarea distanței de aer. Pentru diverșii factori, consultați recomandările de utilizare ale fiecărei componente a sistemului. TRG20 (EN795-B): Deflecția maximă a dispozitivului de ancorare. 100mm Asigurați-vă de existența unei distanțe adecvate la cădere pentru a preveni lovirea de sol sau de alte obiecte, în cazul unei căderi. A se prevedea o distanță de securitate față de sol și de liniile electrice sau față de zonele care prezintă un risc electric. **ATENȚIE!** Este esențial pentru siguranța dumneavoastră ca munca să fie efectuată în așa fel încât să reducă la minim riscul de cădere, precum și înălțimea de cădere. •**AVERTIZĂRI:** Punctul de fixare trebuie să se afle deasupra utilizatorului și lucrarea trebuie efectuată astfel încât să fie redus riscul de căderi și distanța de cădere. Punctul de fixare trebuie să aibă o rezistență minimă de 12 kN conform EN795. Utilizatorul trebuie să nu deschidă, să nu regleze și să nu manipuleze niciodată aparatul în timpul utilizării produsului. Aceste manipulări pot fi efectuate numai atunci când riscul de cădere a fost îndepărtat. Verificați înainte de fiecare utilizare că ancora este bine fixată pe suport. Orice verificare sau inspecție a unui dispozitiv de ancorare trebuie să fie realizată prin ancorarea la un alt dispozitiv de ancorare deja verificat și validat. Acest echipament trebuie să fie utilizat doar de persoane instruite, competente și sănătoase sau sub supravegherea unei persoane instruite și competente. În cazul în care aveți îndoieli cu privire la starea dispozitivului (urme de oxidare) sau după o cădere (deformare), acesta nu mai trebuie folosit și / sau trebuie să fie returnat producătorului sau unei persoane competente, autorizată de acesta. Se interzice eliminarea, adăugarea sau înlocuirea oricărei componente a dispozitivului de ancorare fără acordul producătorului. Temperatura: Dispozitivul trebuie să fie utilizat în medii de lucru cu temperaturi minime de -40 ° C / maxime +50 ° C. •**AVERTIZĂRI:** Siguranța utilizatorului depinde de eficiența constantă a EIP, de rezistența acestuia și de buna înțelegere a instrucțiunile din acest manual. •**AVERTIZĂRI:** Orice suprasarcină statică sau dinamică ar putea deteriora EIP. Greutatea utilizatorului inclusiv a hainelor sale și a echipamentelor nu trebuie să depășească greutatea maximă indicată pe dispozitivul anticădere. •**AVERTIZĂRI:** Crearea propriului sistem anticădere este periculoasă, deoarece fiecare funcție de securitate poate interfera cu o altă funcție de securitate. Orice modificare sau completare sau reparare a EIP nu poate fi efectuată fără acordul scris prealabil al producătorului și fără a folosi modulele sale operaționale. Nu utilizați în afara sferei de utilizare definite în instrucțiunile de utilizare, nici peste limitele de utilizare. Producătorul nu este responsabil pentru accidente directe sau indirecte apărute ca urmare a unei modificări sau utilizări diferite de cea prevăzută în acest manual de instrucțiuni. Dispozitivul de ancorare este adecvat doar pentru utilizarea cu un echipament de protecție individuală împotriva căderilor și nu pentru un echipament de ridicare. Când dispozitivul de ancorare este utilizat ca parte a unui sistem anticădere, utilizatorul trebuie să fie echipat cu mijloace care să îi permită limitarea forțelor dinamice maxime exercitate asupra utilizatorului în timpul opririi unei căderi, la un maxim de 6 kN. A se prevedea o distanță de securitate față de sol și de liniile electrice sau față de zonele care prezintă un risc electric. **ANALIZA RISCURILOR:** Riscurile împotriva cărora EIP este destinat să protejeze acoperite de un standard EN armonizat: - EN795-B: Căderi de la înălțime Dispozitivul este un echipament de protecție individuală împotriva căderilor de la înălțime: acesta protejează utilizatorul împotriva acestui risc doar când este utilizat într-un sistem anticădere complet (EN363), care limitează sarcina maximă în timpul unei căderi la 6 kN. **Limite de utilizare:** Înainte de implementarea oricărui EIP, stabiliți un plan de salvare care va face față oricărei situații de urgență ce ar putea apărea în timpul funcționării. •**DURATA DE VIAȚĂ** Produse metalice și produse mecanice (dispozitiv de oprire a căderii autoretractabil, culisant, lucrări pe corzi, ancore etc...): durata de viață maximă 20 de ani de la data de fabricație (inclusiv depozitarea și utilizarea). Durata de viață este dată cu caracter orientativ. Următorii factori pot determina schimbări semnificative ale duratei de viață: - Nerespectarea instrucțiunilor producătorului cu privire la transport, depozitare și utilizare / - Mediu de lucru «agresiv»: atmosferă marină, chimică, temperaturi extreme, margini ascuțite... / - Utilizare extrem de intensă / - Șoc sau constrângeri importante / - Necunoașterea trecutului produsului. Atenție: acești factori pot provoca degradări insesizabile cu ochiul liber. •Atenție: anumite condiții extreme poate reduce durata de viață până la câteva zile. În cazul în care există dubii, îndepărtați produsul în mod sistematic pentru: - revizie - distrugere În caz de dubii sau dacă dispozitivul a servit la oprirea unei căderi, acesta trebuie retras imediat din circulație și înapoiat fabricantului sau oricărei persoane competente și mandatate de acesta. Durata de viață nu înlocuiește verificarea periodică (minim anuală) care permite verificarea stării produsului. •**PENTRU A AFLA CARE ESTE CENTRUL DVS. DE REVIZIE ANUALĂ, CONSULTAȚI WWW.DELTAPLUS.EU.** •Orice modificare sau completare sau reparare a EIP nu poate fi efectuată fără acordul prealabil al producătorului și fără a folosi modulele sale operaționale. •Nu utilizați în afara sferei de utilizare definite în instrucțiunile de utilizare. Producătorul nu este responsabil pentru accidente directe sau indirecte apărute ca urmare a unei modificări sau utilizări diferite de cea prevăzută în acest manual de instrucțiuni. Nu folosiți acest echipament peste limitele sale de utilizare. •Pentru a vă asigura cu privire la starea de funcționare și, astfel, la siguranța utilizatorului, produsul trebuie să fie verificat sistematic: •1 / control vizual al următoarelor puncte: Starea pieselor metalice: nu sunt semne de uzură, deformare, coroziune sau oxidare. •Starea generală: căutați orice degradare posibilă cauzată de razele ultraviolete și de alte condiții climatice Starea dispozitivului de ancorare: conform instrucțiunilor de instalare și recomandărilor, ca dispunerea generală a situației de lucru să limiteze riscul de cădere, înălțimea de cădere și mișcarea pendulară în caz de cădere. Funcționarea și blocarea corecte ale conectorilor. (EN362). •Condiții speciale, cum ar fi umiditate, zăpadă, gheață, noroi, murdărie, vopsea, ulei, lipici, coroziune, uzura chingilor sau frânghiei, etc. pot reduce foarte mult funcționarea dispozitivului de oprire a căderii. •2/ În următoarele cazuri: înainte și după utilizare / dacă aveți dubii / în cazul contactului cu substanțe chimice, solvenți sau combustibili care ar putea afecta funcționarea. / în cazul în care a fost supus unor tensiuni în timpul unei căderi anterioare. / la minim douăsprezece luni, de către producător sau un organism competent, mandatat de acesta. •**EXAMINAREA PERIODICĂ A EIP** Examinarea ar trebui efectuată cel puțin o dată la douăsprezece luni de către producător sau un organism competent, mandatat de acesta. Această verificare foarte importantă este legată de întreținerea și de eficiența EIP și, prin urmare, de siguranța utilizatorului. Această verificare trebuie efectuată cu respectarea strictă a procedurilor producătorului privind examinarea periodică. Un document scris prin care se autorizează reutilizarea trebuie obținut cu ocazia acestei verificări pentru ca EIP să fie poată fi reutilizat. Acest document va specifica că siguranța utilizatorului este legată de menținerea eficienței și de rezistența echipamentului. Înlocuiți EIP dacă este necesar. Următoarea dată de inspecție trebuie să figureze pe dispozitivul de ancorare Conform reglementărilor europene, fișa de identificare trebuie să fie completată înainte de prima utilizare a produsului și apoi actualizată și păstrată cu produsul și instrucțiunile de utilizare, de către utilizator. Lizibilitatea marcatului produsului trebuie să fie verificată periodic. •⇔**PART 2: RECORD CARD :** **EXAMINAREA PERIODICĂ A EIP** 1/Referința produsului 2/Companie 3/Nume utilizator 4/număr lot,/Nr. serie 5/Data primei utilizări 6/Data primei utilizări 7/Data cumpărării 8/Data inspecției 9/Comentarii 10/Data următoarei inspecții 11/Nume, ștampilă și semnătură 12/Tip Echipamente de protecție individuală 13/EN795 Dispozitive de fixare- 14/Carta de identificare trebuie să fie completată de utilizator înaintea primei utilizări a produsului, apoi actualizată în mod regulat și păstrată cu grijă. Este exclusă utilizarea în orice alt scop decât cele prevăzute în instrucțiunile de utilizare a produsului. 15/Frecvența inspecțiilor trebuie să respecte reglementările naționale și, în orice caz, o inspecție trebuie să fie efectuată cel puțin o dată pe an. Documentația furnizată cu fiecare produs trebuie să fie păstrată pe termen nelimitat de către utilizator. **Instrucțiuni de stocare/curățare:** În timpul transportului și depozitării: /- păstrați produsul în ambalajul său /- țineți produsul la distanță față de orice obiect tăietor, abraziv, etc... / Țineți produsul la distanță de: razele de soare, căldură, flăcări, metal fierbinte, uleiuri, produse petroliere, produse chimice agresive, acizi, coloranți, solvenți, margini ascuțite și structuri cu diametrul mic. Aceste elemente pot afecta performanțele dispozitivului de oprire a căderii. A se depozita după curățare, ferit de lumină, într-un loc uscat și aerisit. •**REPARARE ȘI DEPOZITARE.:** Piese metalice vor fi șterse cu o cârpă îmbibată în vaselină.

Ίνάλβιτορ και detergenții sunt strict interzise. Nu utilizați Ίνάλβιτορ, detergenți agresivi, solvenți, benzina sau coloranți, aceste substanțe pot afecta performanțele produsului. •Se depozitează Ίν ambalajul original, ferit de lumină, de umiditate și la temperatura mediului ambiant. / Ίn caz de pete minore, curățați cu o cărpă de bumbac sau o perie plată. Nu utilizați niciun produs abraziv. Pentru o curățare intensă, puteți folosi o cărpă umedă și lăsați produsul să se usuce Ίn mod natural, la distanță de orice sursă de foc sau căldură, chiar și pentru elementele care s-au udat Ίn timpul utilizării. **EL ΔΙΑΤΑΞΕΙΣ ΑΓΚΥΡΩΣΗΣ (σύμμορφη με EN795 – B) GIRAFE TRG20:** Κινητό άγκιστρο για περιορισμένο χώρο **TRG01:** ΠΕΡΙΣΤΡΕΦΟΜΕΝΗ ΒΑΣΗ ΓΩΤΟ ΕΔΑΦΟΣ ΓΙΑ ΠΡΟΕΚΤΑΣΗ TRG20 **TRG02:** ΠΕΡΙΣΤΡΕΦΟΜΕΝΗ ΒΑΣΗ ΣΤΟΝ ΤΟΙΧΟ ΓΙΑ ΠΡΟΕΚΤΑΣΗ TRG20 **TRG03:** ΚΙΝΗΤΗ ΒΑΣΗ ΓΙΑ ΠΕΡΙΟΡΙΣΜΕΝΟ ΧΩΡΟ ΓΙΑ ΠΡΟΕΚΤΑΣΗ TRG20 **Οδηγίες χρήσης:** Το φύλλο αυτό οδηγιών πρέπει να μεταφραστεί (σύμφωνα με τον ισχύοντα κανονισμό), από τον μεταπωλητή, στη γλώσσα της χώρας όπου χρησιμοποιείται ο εξοπλισμός. Το φύλλο αυτό οδηγιών πρέπει να διαβαστεί και να κατανοηθεί από το χρήστη πριν από τη χρήση του Μ.Α.Π. . Οι μέθοδοι δοκιμών που περιγράφονται μέσα στα πρότυπα δεν αντιπροσωπεύουν τις πραγματικές συνθήκες χρήσης. Είναι λοιπόν σημαντικό να μελετηθεί κάθε κατάσταση εργασίας και κάθε χρήσης να έχει εκπαιδευτεί τέλεια στις διαφορετικές τεχνικές έτσι ώστε να γνωρίζει τα όρια των διαφορετικών διατάξεων. Η χρήση αυτού του Μ.Α.Π. προορίζεται για αρμόδια άτομα που έχουν κάνει μια ανάλογη εκπαίδευση κάτω από την άμεση ευθύνη ενός αρμόδιου ανώτερης βαθμίδας από αυτά. Η ασφάλεια του χρήστη εξαρτάται από τη σταθερή αποτελεσματικότητα του Μ.Α.Π., από την ανθεκτικότητά του και από την καλή κατανόηση των διαδικασιών που πρέπει να ακολουθούνται σε αυτό το φύλλο οδηγιών χρήσης. Ο χρήστης είναι προσωπικά υπεύθυνος για κάθε χρήση αυτού του Μ.Α.Π. που δεν θα ήταν σύμφωνη με τις προδιαγραφές αυτού του φύλλου οδηγίων και σε περίπτωση που δεν ακολουθηθούν πιστά τα μέτρα ασφαλείας που είναι εφαρμοστέα στο Μ.Α.Π. και διατυπώνονται στο φύλλο αυτό οδηγίων. Το προϊόν θα πρέπει να χρησιμοποιείται μόνο από ένα άτομο εκπαιδευμένο και αποδεκτό στην ασφάλειά του χρήση. Εδώ πρέπει να εξασφαλιστεί ότι η ιατρική κατάσταση του χρήστη δεν μπορεί να επηρεάσει την ασφάλειά του κατά τη διάρκεια της συνήθους χρήσης του εξοπλισμού ή σε περίπτωση έκτακτης ανάγκης. Σε περίπτωση αμφιβολίας συμβουλευθείτε το γιατρό σας. Ακολουθήστε αυστηρά τις οδηγίες χρήσης, επαλήθευσης, συντήρησης και αποθήκευσης. Το προϊόν αυτό αποτελεί αναπόσπαστο μέρος ενός πλήρους συστήματος προστασίας κατά των πτώσεων (EN363), η λειτουργία του οποίου συνίσταται στην ελαχιστοποίηση των σωματικών τραυματισμών κατά την πτώση. Σε ένα πλήρες σύστημα ανακοπής της πτώσης (EN363), το οποίο περιορίζει το φορτίο αιχμής κατά τη διάρκεια της πτώσης στα 6 kN (EN353-1, EN353-2, EN355, EN360), το σημείο αγκύρωσης πρέπει να συνδέεται στο σημείο ανιπτώσης του χαλινού (EN361) μέσω ενός συστήματος ζεύξης. Ο αορτήρας συγκράτησης κατά των πτώσεων (EN361) είναι ο μοναδικός μηχανισμός κατακράτησης του σώματος που επιτρέπεται να χρησιμοποιηθεί σε ένα σύστημα ανακοπής της πτώσης. Πρέπει να είναι συνδεδεμένος στο σύστημα ανακοπής της πτώσης μέσω συνδέσμων (EN362). Πριν από κάθε χρήση, ανατρέξτε στις υποδείξεις χρήσης κάθε συνιστώμενου μέρους του συστήματος. Dans ces cas, respecter les consignes décrites dans la notice d'utilisation qui leur sont propres. Η παρεχόμενη με κάθε προϊόν τεκμηρίωση πρέπει να φυλάσσεται επί άπειρον από τον χρήστη. •Τα TRXXX ταξινομούνται στις μεταφερόμενες αγκυρώσεις. Τα προϊόντα αυτά επιτρέπουν στους χρήστες να εγκαταστήσουν τα προσωρινά συστήματα αγκύρωσης για να χρησιμοποιούνται με άλλα συστήματα αντι-πτώσης και να σχηματίζουν έτσι συστήματα προστασίας για τους χρήστες σε περίπτωση πτώσης από ύψος. •ΠΡΟΕΙΔΟΠΟΙΗΣΕΙΣ: Αυτή η διάταξη αγκύρωσης (EN795) δεν πρόκειται ποτέ να επανασυνδεθεί άμεσα σε έναν ιμάντα πρόσδεσης. Αυτή η διάταξη αγκύρωσης πρέπει να χρησιμοποιείται μόνον στο πλαίσιο των Μ.Α.Π. κατά των πτώσεων από ύψος. Η οποιαδήποτε άλλη χρήση θα μπορούσε να θέσει σε κίνδυνο την ασφάλεια του χρήστη. •ΤΟΠΟΘΕΤΗΣΗ ΚΑΙ/Η ΡΥΘΜΙΣΕΙΣ: Για τις διατάξεις αγκύρωσης τύπου Β, επιβάλλεται η διάταξη αγκύρωσης να είναι σταθερή. Για εξασφάλιση της σταθερότητας της διάταξης αγκύρωσης ανατρέξτε στις οδηγίες χρήσης της διάταξης. Η εγκατάσταση της διάταξης πρέπει να πραγματοποιείται σύμφωνα με τις οδηγίες εγκατάστασης της διάταξης αυτής. Η ασφάλεια του χρήστη εξαρτάται από την αποτελεσματικότητα εγκατάστασης της διάταξης. Ακολουθήστε βήμα προς βήμα τις οδηγίες και τις συστάσεις του κατασκευαστή έτσι ώστε να υπάρξει εγγύηση μιας σωστής εγκατάστασης. Χρησιμοποιήστε τα κατάλληλα εργαλεία στις περιγραφείσες εργασίες και που δεν προκαλούν βλάβη στη διάταξη. •ΠΡΟΕΙΔΟΠΟΙΗΣΕΙΣ: Για λόγους ασφαλείας και πριν από κάθε χρήση, ελέγξτε: ότι η αγκύρωση συμμορφώνεται στις υποδείξεις / ότι η αγκίστρωση έχει τοποθετηθεί σωστά και σταθερά / ότι το D αγκύρωσης είναι σωστά τοποθετημένο. / ότι η διάταξη δεν δείχνει κάποιο σημάδι διάβρωσης / ότι ο ετήσιος έλεγχος της διάταξης εξακολουθεί να ισχύει / Ότι οι ενδείξεις χρήσης που περιγράφονται για το καθένα από τα στοιχεία του συστήματος ακολουθούνται πιστά / Ότι η γενική διάταξη της κατάστασης εργασίας περιορίζει τον κίνδυνο πτώσης, το ύψος πτώσης και την κίνηση εκκρεμούς σε περίπτωση πτώσης. / Ότι η ίσαλος γραμμή είναι επαρκής (ελεύθερος χώρος κάτω από τα πόδια του χρήστη) και ότι κανένα εμπόδιο δεν έρχεται να διαταράξει την κανονική λειτουργία του συστήματος ανακοπής της πτώσης. Το ελεύθερο ύψος εξαρτάται από διάφορους παράγοντες, αλλά περιλαμβάνει άνευ περιορισμού: - Τη μέγιστη εκτροπή της συσκευής αγκύρωσης. - Τη μέγιστη εκτροπή των καραμπίνερ. - Την ελακτικότητα του συστήματος σύνδεσης. - Τη μέγιστη τάση της συσκευής στήριξης πλαισίου. - Η θέση αγκύρωσης σε σχέση με το πού βρίσκεται ο χρήστης όταν συμβαίνει πτώση. - Το ύψος του χρήστη. Επιπλέον, προστίθεται μια απόσταση ασφαλείας του 1 m για να ληφθεί η τιμή του ελεύθερου ύψους. Για τους διαφορετικούς παράγοντες, ανατρέξτε στις συστάσεις για χρήση για κάθε στοιχείο του συστήματος. TRG20 (EN795-B): Τη μέγιστη εκτροπή της συσκευής αγκύρωσης. 100mm Βεβαιωθείτε ότι υπάρχει το κατάλληλο διάκενο πτώσης ώστε να αποφευχθεί η πρόσκρουση στο έδαφος ή άλλων αντικειμένων στην περίπτωση πτώσης. Προβλέψτε μια απόσταση ασφαλείας ως προς το έδαφος και τις ηλεκτρικές γραμμές ή ζώνες που παρουσιάζουν κάποιο ηλεκτρικό κίνδυνο ΠΡΟΣΟΧΗ! Είναι ουσιώδες για την ασφάλειά σας η εργασία να γίνεται κατά τρόπον ώστε να μειώνονται στο ελάχιστο ο κίνδυνος πτώσης καθώς και το ύψος πτώσης. •ΠΡΟΕΙΔΟΠΟΙΗΣΕΙΣ: Το σημείο στερέωσης πρέπει να βρίσκεται πάνω από τον χρήστη και η εργασία πρέπει να εκτελείται έτσι ώστε να μειώνονται συγχρόνως ο κίνδυνος πτώσεων και η απόσταση πτώσης. Το σημείο στερέωσης πρέπει να έχει μια ελάχιστη αντίσταση των 12 kN σύμφωνα με την EN795. Σε καμία περίπτωση ο χρήστης δεν πρέπει να ανοίξει, να ρυθμίσει ή να χειρίζεται τη συσκευή κατά τη χρήση του προϊόντος. Οι χειρισμοί αυτοί δεν μπορούν να γίνουν παρά μόνον όταν ο κίνδυνος πτώσης έχει απομακρυνθεί. Επαληθεύστε πριν από κάθε χρήση ότι η αγκύρωση είναι σταθερά τοποθετημένη πάνω στο υποστηρίγμα της. Κάθε έλεγχος ή επιθεώρηση μιας διάταξης αγκύρωσης πρέπει να πραγματοποιείται όταν έχει γίνει αγκύρωση πάνω σε μια διάταξη αγκύρωσης ήδη ελεγχμένη και επικυρωμένη. Ο εξοπλισμός αυτός πρέπει να χρησιμοποιείται αποκλειστικά από εκπαιδευμένα άτομα, ικανά και με καλή υγεία, ή κάτω από την επίβλεψη ενός εκπαιδευμένου και ικανού ατόμου. Σε περίπτωση αμφιβολίας, πάνω στην κατάσταση της συσκευής (ίχνη οξείδωσης) ή μετά από πτώση (παραμόρφωση), δεν πρέπει πια να χρησιμοποιηθεί ξανά και/ή να επιστραφεί στον κατασκευαστή ή σε ένα αρμόδιο πρόσωπο διοριζόμενο από αυτόν. Απαγορεύεται η κατάργηση, επαναπροσθήκη ή η αντικατάσταση μιας οποιασδήποτε συνιστώσας της αγκυροβόλησης δίχως τη συνθήεια του κατασκευαστή. Θερμοκρασία: η διάταξη πρέπει να χρησιμοποιείται σε περιβάλλοντα εργασίας με ελάχιστη θερμοκρασίες, ελάχιστη -40°C/μέγιστη +50°C. •ΠΡΟΕΙΔΟΠΟΙΗΣΕΙΣ: Η ασφάλεια του χρήστη εξαρτάται από τη σταθερή αποτελεσματικότητα του Μ.Α.Π., από την ανθεκτικότητά του και από την καλή κατανόηση των διαδικασιών που πρέπει να ακολουθούνται σε αυτό το φύλλο οδηγιών χρήσης. •ΠΡΟΕΙΔΟΠΟΙΗΣΕΙΣ: Κάθε στατική ή δυναμική υπερφόρτωση μπορεί να επιφέρει βλάβη στο Μ.Α.Π. . Το βάρος του χρήστη μαζί με τα ρούχα και τον εξοπλισμό του δεν πρέπει να υπερβαίνει το μέγιστο βάρος που υποδεικνύεται στη διάταξη ανακοπής της πτώσης. •ΠΡΟΕΙΔΟΠΟΙΗΣΕΙΣ: Είναι επικίνδυνο να δημιουργεί κανείς το δικό του σύστημα κατακράτησης της πτώσης γιατί κάθε λειτουργία ασφαλείας μπορεί να παρεμποδίσει κάποια άλλη λειτουργία ασφαλείας. Καμία τροποποίηση ή προσθήκη ή επισκευή του Μ.Α.Π. δεν μπορούν να γίνουν δίχως την πρότερη σύμφωνη γνώμη του κατασκευαστή και δίχως τη χρήση των τρόπων λειτουργίας του. Να μη χρησιμοποιείται εκτός του πλαισίου χρήσης που ορίζεται στις οδηγίες χρήσης, ούτε πέραν των ορίων του. Ο κατασκευαστής δεν μπορεί να θεωρηθεί υπεύθυνος για κάθε ατύχημα άμεσο ή έμμεσο που επήλθε κατόπιν τροποποίησης ή χρήσης άλλης από εκείνη που προβλέπεται σε αυτό το φύλλο οδηγιών. Είναι άσκοπο η διάταξη αγκύρωσης να χρησιμοποιείται μόνο για έναν προσωπικό εξοπλισμό προστασίας από πτώσεις και όχι για έναν εξοπλισμό ανύψωσης. Μόλις η διάταξη αγκύρωσης χρησιμοποιηθεί ως τμήμα ενός συστήματος κατά των πτώσεων, ο χρήστης πρέπει να είναι εξοπλισμένος με ένα μέσο που να επιτρέπει τον περιορισμό των μεγίστων δυναμικών δυνάμεων που εξασκούνται πάνω στο χρήστη κατά το σταμάτημα μιας πτώσης, σε μια μέγιστη τιμή των 6 kN. Προβλέψτε μια απόσταση ασφαλείας ως προς το έδαφος και τις ηλεκτρικές γραμμές ή ζώνες που παρουσιάζουν κάποιο ηλεκτρικό κίνδυνο **ΑΝΑΛΥΣΗ ΤΩΝ ΚΙΝΔΥΝΩΝ** Οι κίνδυνοι έναντι των οποίων τα ΜΑΠ προορίζονται να προστατεύονται καλύπτονται από ένα εναρμονισμένο πρότυπο EN : - EN795-B: Πτώσεις από ύψος Η διάταξη είναι ένας ατομικός εξοπλισμός προστασίας από πτώσεις από

ύψος: Προστατεύει τον χρήστη από αυτόν τον κίνδυνο μόνο όταν χρησιμοποιείται σε ένα πλήρες σύστημα ανακοπής της πτώσης (EN363), το οποίο περιορίζει το φορτίο αιχμής κατά τη διάρκεια μιας πτώσης στα 6 kN. **Περιορισμοί χρήσης:** Πριν από κάθε λειτουργία που θέτει σε εφαρμογή ένα Μ.Α.Π., εφαρμόστε ένα σχέδιο διάσωσης έτσι ώστε να μπορείτε να αντιμετωπίσετε την οποιαδήποτε κατάσταση έκτακτης ανάγκης που θα μπορούσε να επέλθει κατά τη διάρκεια της λειτουργίας. • **ΔΙΑΡΚΕΙΑ ΖΩΗΣ** Προϊόντα από μέταλλο και μηχανικά προϊόντα (διάταξη ανακοπής της πτώσης αυτόματης επαναφοράς, κυλιόμενος, εργασίες πάνω σε σχοινιά, αγκυρώσεις, κλπ...) : Μέγιστη διάρκεια ζωής 20 έτη από την ημερομηνία κατασκευής (αποθήκευση και χρήση συμπεριλαμβάνονται). Η διάρκεια ζωής δίνεται ως ενδεικτικό στοιχείο. Οι κάτωθι παράγοντες μπορεί να κυμαίνονται ευρέως: - Μη πιστή τήρηση των οδηγιών του κατασκευαστή σε ό,τι αφορά τη μεταφορά, την αποθήκευση και τη χρήση /- «Αντίξοο» περιβάλλον εργασίας: Θαλάσσια, χημική, ατμόσφαιρα, ακραίες θερμοκρασίες, κοφτερές ακμές ... /- Ιδιαίτερα εντατική χρήση /- Σημαντική πρόσκρουση ή σημαντικοί περιορισμοί /- Άγνοια του παρελθόντος του προϊόντος. Προσοχή: Οι παράγοντες αυτοί μπορούν να προκαλέσουν υποβαθμίσεις αόρατες στο γυμνό μάτι. • Προσοχή: Ορισμένες ακραίες συνθήκες μπορούν να μειώσουν τη διάρκεια ζωής σε μερικές ημέρες. Σε περίπτωση αμφιβολίας, παραμερίστε συστηματικά το προϊόν για να το κάνετε να υποστεί έστω: - Μια αναθεώρηση - Μια καταστροφή Σε περίπτωση αμφιβολίας ή αν η διάταξη χρησιμοποιήθηκε για το σταμάτημα μιας πτώσης, πρέπει να αποσυρθεί αμέσως από την κυκλοφορία και να επιστραφεί στον κατασκευαστή ή σε οποιοδήποτε αρμόδιο ή εντεταλμένο από αυτόν άτομο. Η διάρκεια ζωής δεν υποκαθίσταται στον περιοδικό έλεγχο (τουλάχιστον σε ετήσια βάση) που θα επιτρέψει να κρίνουμε την κατάσταση του προϊόντος. • **ΓΙΑΝΑΓΝΩΡΙΣΕΤΟ ΔΙΟΙΚΟΝΟΜΙΚΟ ΚΕΝΤΡΟ ΕΤΗΣΙΑΣ ΕΠΙΤΡΕΨΗΣ, ΣΥΜΒΟΥΛΕΥΤΕΤΟΝΙΣΤΟΤΟΠΟ:** WWW.DELTAPLUS.EU. • Καμία τροποποίηση ή προσθήκη ή επισκευή του Μ.Α.Π. δεν μπορούν να γίνουν δίχως την πρότερη σύμφωνη γνώμη του κατασκευαστή και δίχως τη χρήση των τρόπων λειτουργίας του. • Να μη χρησιμοποιείται εκτός του πλαισίου χρήσης που ορίζεται στις οδηγίες χρήσης. Ο κατασκευαστής δεν μπορεί να θεωρηθεί υπεύθυνος για κάθε ατύχημα άμεσο ή έμμεσο που επήλθε κατόπιν τροποποίησης ή χρήσης άλλης από εκείνη που προβλέπεται σε αυτό το φύλλο οδηγιών. Μη χρησιμοποιείτε αυτόν τον εξοπλισμό πέραν των ορίων του. • Για να βεβαιωθείτε για την κατάσταση λειτουργίας του και συνεπώς για την ασφάλεια του χρήστη, το προϊόν πρέπει να ελέγχεται συστηματικά: • 1/ Επιθεωρώντας με το μάτι τα κάτωθι σημεία: Κατάσταση των μεταλλικών μερών *Etat des parties métalliques* : Καμία φθορά, καμία παραμόρφωση, καμία διάβρωση ούτε οξείδωση. • Γενική κατάσταση: Αναζήτηση κάθε ενδεχόμενης υποβάθμισης λόγω της υπερϊώδους ακτινοβολίας και άλλων κλιματικών συνθηκών. Κατάσταση της διάταξης αγκύρωσης: Σύμφωνα με τις οδηγίες εγκατάστασης και τις συστάσεις. • Ότι η γενική διάταξη της κατάστασης εργασίας περιορίζει τον κίνδυνο πτώσης, το ύψος πτώσης και την κίνηση εκκρεμούς σε περίπτωση πτώσης. Σωστή λειτουργία και σωστό κλειδώμα των συνδέσμων. (EN362). • Οι ειδικές συνθήκες όπως η υγρασία, το χιόνι, ο πάγος, η λάσπη, οι ρύποι, η μωγιά, τα λάδια, η κόλλα, η διάβρωση, η φθορά του ιμάντα ή του σχοινιού, κλπ. μπορούν να μειώσουν σημαντικά τη λειτουργία της διάταξης ανακοπής της πτώσης. • 2/ Στις επόμενες περιπτώσεις: Πριν και μετά τη χρήση / Σε περίπτωση αμφιβολίας / Σε περίπτωση επαφής με χημικά προϊόντα, διαλύτες ή καύσιμα που θα μπορούσαν να επηρεάσουν τη λειτουργία. / Αν έχει υποβληθεί σε περιορισμούς κατά τη διάρκεια μιας προηγούμενης πτώσης. / Τουλάχιστον κάθε δώδεκα μήνες από τον κατασκευαστή ή από έναν αρμόδιο οργανισμό, κατ' εντολή αυτού του ιδίου. • **ΠΕΡΙΟΔΙΚΗ ΕΞΕΤΑΣΗ ΤΟΥ Μ.Α.Π.:** Μια εξέταση πρέπει να πραγματοποιείται τουλάχιστον κάθε δώδεκα μήνες από τον κατασκευαστή ή από έναν αρμόδιο οργανισμό, κατ' εντολήν του. Αυτός ο τόσο σημαντικός έλεγχος συνδέεται με τη συντήρηση και την αποτελεσματικότητα του Μ.Α.Π. και συνεπώς για την ασφάλεια του χρήστη. Αυτός ο έλεγχος πρέπει να διενεργείται σύμφωνα με τις αυστηρές διαδικασίες ελέγχου του κατασκευαστή. Ένα γραπτό έγγραφο που να επιτρέπει την επαναχρησιμοποίηση πρέπει να ληφθεί, έτσι ώστε το Μ.Α.Π. να μπορεί να χρησιμοποιηθεί ξανά. Στο έγγραφο αυτό θα διευκρινίζεται ότι η ασφάλεια του χρήστη συνδέεται με την αποτελεσματικότητα και την αντοχή του εξοπλισμού. Αντικαταστήστε το Μ.Α.Π. εφόσον είναι αναγκαίο. Η διάταξη αγκύρωσης πρέπει να επιστημονηθεί με την επόμενη ημερομηνία επιθεώρησης. Σύμφωνα με την ευρωπαϊκή νομοθεσία, το δελτίο αναγνώρισης πρέπει να έχει συμπληρωθεί πριν από την πρώτη χρήση του προϊόντος και κατόπιν να ενημερώνεται και να φυλάσσεται μαζί με το προϊόν καθώς και ο τρόπος λειτουργίας από το χρήστη. Η αναγνωσιμότητα της ένδειξης του προϊόντος πρέπει να επαληθεύεται σε περιοδική βάση. • ⇨ **PART 2: RECORD CARD : ΠΕΡΙΟΔΙΚΗ ΕΞΕΤΑΣΗ ΤΟΥ Μ.Α.Π.:** 1/Αναφορά του προϊόντος 2/Εταιρεία 3/Όνομα χρήστη 4/ο αριθμός παρτίδας./Σειριακός Αρ. 5/Ημερομηνία παραγωγής 6/Ημερομηνία 1ης χρήσης 7/Ημερομηνία αγοράς 8/Ημερομηνία επιθεώρησης 9/Σχόλια 10/Ημερομηνία επόμενης επιθεώρησης 11/Όνομα & Σφραγίδα & Υπογραφή 12/Τύπος Προστατευτικά ρούχα ενάντια στο κρούο 13/EN795 Σύστηματα αγκύρωσης- 14/Η κάρτα εγγραφής πρέπει να συμπληρωθεί από το χρήστη πριν από την πρώτη χρήση του προϊόντος, ενημερώνεται ύστερα σε τακτική βάση και φυλάσσεται. Να χρησιμοποιείται αποκλειστικά όπως περιγράφεται στις οδηγίες του προϊόντος για το χρήστη. 15/Η συχνότητα των επιθεωρήσεων πρέπει να συμμορφώνεται με τους εθνικούς κανονισμούς και σε κάθε περίπτωση ένας έλεγχος πρέπει να πραγματοποιείται τουλάχιστον μία φορά τον χρόνο. Η παρεχόμενη με κάθε προϊόν τεκμηρίωση πρέπει να φυλάσσεται επ' άπειρον από τον χρήστη. **Οδηγίες αποθήκευσης/καθαρισμού:** • Κατά τη μεταφορά και την αποθήκευση: /- Διατηρείτε το προϊόν μέσα στη συσκευασία του /- Απομακρύνετε το προϊόν πέρα από κάθε κοφτερό, λειαντικό, κλπ... αντικείμενο. / Κρατείστε το προϊόν μακριά από: Ηλιακές ακτίνες, θερμότητα, φλόγες, καυτά μέταλλα, λάδια, προϊόντα πετρελαιοειδών *produits pétroliers*, χημικά προϊόντα με έντονη δράση, οξέα, χρωστικές ουσίες, διαλύτες, ενεργές ακμές και δομές χαμηλής διαμέτρου. Τα στοιχεία αυτά μπορούν να επηρεάσουν τις αποδόσεις της διάταξης ανακοπής της πτώσης. Αποθηκεύστε μετά τον καθαρισμό, μακριά από το φως σε ένα στεγνό και αεριζόμενο μέρος. • **ΣΕΡΒΙΣ ΚΑΙ ΑΠΟΘΗΚΕΥΣΗ:** Τα μεταλλικά μέρη θα σκουπίζονται με πανί βρεμένο με λάδι βαζελίνης. Λευκαντικά και απορρυπαντικά απαγορεύονται αυστηρά. Μη χρησιμοποιείτε λευκαντικά, απορρυπαντικά με έντονη δράση, διαλύτες, βενζίνη ή χρωστικές ουσίες, οι ουσίες αυτές θα μπορούσαν να επηρεάσουν την αποτελεσματικότητα του προϊόντος. • Αποθήκευση στην αρχική συσκευασία μακριά από το φως, την υγρασία και σε θερμοκρασία περιβάλλοντος. / Σε περίπτωση ρύπων ή σπονος σημασίας, καθαρίστε με ένα βαμβάκερο πανί ή με μια μαλακή βούρτσα. Μην χρησιμοποιείτε σκληρά καθαριστικά. Για έναν εντατικό καθαρισμό, μπορεί να χρησιμοποιηθεί ένα υγρό πανί που στη συνέχεια αφήνεται να στεγνώσει από μόνο του μακριά από φλόγες ή από πηγές θερμότητας, το ίδιο για τα στοιχεία που έχουν υγρανθεί κατά τη χρήση τους. **HR NAPRAVA ZA UČVRŠĆENJE (u skladu s EN795 – B) GIRAFE TRG20:** Prijenosna točka pričvršćenja za ograničene prostore (okna) **TRG01:** ROTIRAJUĆA BAZA ZA TLO ZA HIDRAULIČNU PLATFORMU **TRG20** **TRG02:** ROTIRAJUĆA BAZA ZA ZID ZA HIDRAULIČNU PLATFORMU **TRG20** **TRG03:** PRIJENOSNA BAZA ZA OGRANIČENE PROSTORE (OKNA) **Upute za upotrebu:** Prodavač treba prevesti ove upute (prema važećim propisima) na jezik zemlje u kojoj se koristi oprema. Prije uporabe osobne zaštitne opreme OZO, korisnik treba s razumijevanjem pročitati ove upute. Metode ispitivanja opisane u normama ne predstavljaju stvarne uvjete uporabe. Shodno tome važno je proučiti svaku radnu situaciju, a svaki korisnik treba biti u potpunosti obučan za različite tehnike kako bi bio upoznat s ograničenjima različitih naprava. Ovu osobnu zaštitnu opremu OZO mogu koristiti isključivo kompetentne osobe koje su prošle prikladnu obuku ili rade pod neposrednom odgovornošću kompetentne nadređene osobe. Sigurnost korisnika ovisi o stalnoj učinkovitosti osobne zaštitne opreme OZO, njezinoj otpornosti i dobrom razumijevanju napomena u ovim uputama za uporabu. Korisnik je osobno odgovoran za uporabu osobne zaštitne opreme OZO koja ne bi bila u skladu s ovim uputama i za nepoštivanje sigurnosnih mjera koja se trebaju primjenjivati na osobnu zaštitnu opremu iz ovih uputa. Proizvod smije koristiti samo osoba obučena i kompetentna za njegovu sigurnu upotrebu. Treba osigurati da zdravstveno stanje korisnika ne utječe na njegovu sigurnost tijekom normalnog korištenja opreme ili u hitnom slučaju. Ukoliko niste sigurni, konzultirajte liječnika. Strogo poštujte upute za korištenje, provjeru, održavanje i skladištenje. Ovaj proizvod ne može se odvojiti od sustava za osobnu zaštitnu od pada (EN363) čija je funkcija smanjiti rizik od tjelesnih ozljeda tijekom pada na minimalno. U potpunom sustavu za osobnu zaštitu od pada (EN363), koji vršno opterećenje tijekom pada ograničava na 6 kN (EN353-1, EN353-2, EN355, EN360), sidrišna točka mora biti povezana s točkom kopčanja uprtača (EN361) pomoću spojnih sustava. Sigurnosni pojasevi protiv pada (EN361) jedina je naprava za hvatanje tijela koja se može koristiti u osobnoj zaštitnoj opremi protiv pada s visine. Spojena je sa zaštitnim sustavom protiv pada putem spojnih elemenata (EN362). Prije svake uporabe pročitajte preporuke za uporabu svake komponente sustava. U tim slučajevima poštivati upute opisane u dotičnim uputama za uporabu. Korisnik treba trajno čuvati dokumentaciju isporučenu sa svakim proizvodom. • **TRXXX** spadaju prema klasifikaciji među prijenosnu opremu za fiksiranje radne pozicije. Ovi proizvodi omogućuju korisniku instalaciju sustava za privremeno fiksiranje radne pozicije i mogu se upotrebljavati s drugim sustavima za zaštitu od pada te na taj način čine sustave za zaštitu korisnika u slučaju pada s visine. • **NAPOMENA:** Ova naprava za učvršćenje (EN795) nikada se izravno ne spaja na sigurnosni

pojas. Ovu napravu za učvršćenje treba upotrebljavati samo u okviru osobne zaštitne opreme OZO protiv pada s visine. Svaka druga uporaba može ugroziti sigurnost korisnika. •**POSTAVLJANJE I/ILI PODEŠAVANJE:** Za naprave za učvršćivanje tipa B naprava za učvršćivanje obavezno treba biti stabilna. Za osiguranje stabilnosti naprave za učvršćivanje pogledajte upute za uporabu naprave. Naprava se treba ugraditi u skladu s preporukama iz uputa za ugradnju naprave. Sigurnost korisnika ovisi o učinkovitosti ugradnje naprave. Korak po korak slijedite upute i preporuke proizvođača kako biste jamčili ispravnu ugradnju. Upotrebljavajte prikladne alate za opisane radnje koji neće oštetiti napravu. •**NAPOMENA:** Zbog sigurnosnih razloga i prije svakog korištenja provjeriti: učvršćenje treba biti u skladu s preporukama / da je učvršćenje prikladno i stabilno instalirano / neka D za učvršćenje bude ispravno pozicioniran. / na napravi ne smiju biti vidljivi tragovi korozije / godišnja provjera naprave treba još uvijek važiti / da se poštuju upute za uporabu opisane za svaki od elemenata sustava / da opći raspored radne situacije ograničava rizik od pada, visinu pada i zanošenje tijekom pada. / da sigurnosna udaljenost nogu korisnika od poda bude dovoljna (slobodan prostor ispod nogu korisnika) i da nikakva prepreka ne ometa normalan rad sustava za zaustavljanje pada. Duljina čistine ovisi o nekoliko čimbenika, ne ograničavajući se samo na njih, i obuhvaća: - Maksimalan otklon naprave za učvršćenje - Maksimalan otklon konektora - Produljenje spojnog sustava - Maksimalno istezanje naprave za držanje tijela - Položaj sidrišne točke u odnosu na mjestu na kojem se korisnik nalazi u trenutku pada. - Veličina korisnika. Osim toga, dodaje se sigurnosna udaljenost od 1 m kako bi se dobila duljina čistine. Za različite čimbenike, pogledajte preporuke za uporabu svake komponente sustava. TRG20 (EN795-B): Maksimalan otklon naprave za učvršćenje 100mm. Se till att lämpligt friutrymme finns för att förhindra att slå marken eller andra föremål i händelse av ett fall. Predvidjeti sigurnosnu udaljenost u odnosu na tlo i strujne vodove ili područja koja predstavljaju rizik od udara struje. **POZOR!** Radi vaše sigurnosti važno je da posao bude izvršen uz minimalan rizik od pada i minimalnu visinu pada. •**NAPOMENA:** Točka pričvršćivanja i fiksiranja mora biti iznad korisnika, radne aktivnosti se moraju provoditi na način koji smanjuje opasnost od pada i smanjuje udaljenost pri padu. Točka pričvršćivanja mora imati najmanju otpornost od 12 kN prema normi EN795. Korisnik ni u kojem slučaju ne smije otvoriti, regulirati ni manipulirati uređajem tijekom njegove uporabe. Te intervencije se mogu obavljati samo kada je uklonjen rizik od pada. Prije svake uporabe provjerite da je učvršćenje čvrsto spojeno na sidrenu liniju. Svaku provjeru ili pregled naprave za učvršćenje treba izvršiti kada je korisnik pričvršćen za napravu za učvršćenje koja je već provjerena i potvrđena. Ovu opremu smiju koristiti isključivo obučene, kvalificirane osobe dobrog zdravlja ili uz nadzor obučene i kvalificirane osobe. Ako postoje sumnje o stanju naprave (tragovi oksidiranja) ili nakon pada (deformacija), ne smijete je ponovo upotrebljavati i/ili je treba vratiti proizvođaču ili stručnoj osobi koju je potonji ovlastio. Zabranjeno je skidati, dodavati ili mijenjati neku komponentu učvršćenja bez prethodnog odobrenja proizvođača. Temperaturi: Ova naprava treba koristiti u radnom okruženju na minimalnoj temperaturi od -40°C odn. maksimalnoj temperaturi od +50°C. •**NAPOMENA:** Sigurnost korisnika ovisi o stalnoj učinkovitosti osobne zaštitne opreme OZO, njezinoj otpornosti i dobrom razumijevanju napomena u ovim uputama za uporabu. •**NAPOMENA:** Svako preveliko statičko ili dinamičko opterećenje može oštetiti osobnu zaštitnu opremu OZO. Težina korisnika uključujući njegovu odjeću i opremu ne smije biti veća od maksimalne težine navedene za opremu protiv pada. •**NAPOMENA:** Opasno je stvoriti vlastiti sustav za zaštitu od pada jer svaka sigurnosna funkcija može ometati drugu sigurnosnu funkciju. Nijedna promjena, dodavanje ili popravak osobne zaštitne opreme OZO ne mogu se izvršiti bez prethodnog pismenog odobrenja proizvođača ili neprimjene njegovih radnih postupaka. Ne koristiti izvan područja korištenja definiranih u uputama za uporabu ni izvan granica. Proizvođač se ne može smatrati odgovornim za bilo kakvu izravnu ili neizravnu nezgodu koja se dogodila zbog promjene ili korištenja koji odstupaju od onih predviđenih u ovim uputama. Sidrena naprava smije se upotrebljavati samo za osobnu opremu za zaštitu od pada, a ne za opremu za podizanje. Kada se naprava za učvršćenje upotrebljava kao dio sustava za zaštitu od pada, korisnik treba biti opremljen nekim sredstvom koje ograničava maksimalne dinamičke sile koje djeluju na korisnika tijekom zaustavljanja pada, na maksimalnu vrijednost od 6 kN. Predvidjeti sigurnosnu udaljenost u odnosu na tlo i strujne vodove ili područja koja predstavljaju rizik od udara struje. **ANALIZA RIZIKA:** Rizici od kojih štiti OZO, a obuhvaćeni su usklađenom europskom normom: - EN795-B: Padovi s visine. Uređaj je osobna oprema za zaštitu od pada s visine: štiti korisnika od ovog rizika samo ako se upotrebljava u potpunom sustavu za zaštitu od pada (EN363), koji vršno opterećenje tijekom pada ograničava na 6 kN. **Ograničenja kod korištenja:** Prije bilo kakve intervencije tijekom koje je potrebna osobna zaštitna oprema OZO, treba uvesti plan spašavanja u cilju suprotstavljanja svakoj situaciji nužde do koje bi moglo doći tijekom intervencije. •**VIJEK TRAJANJA** Proizvodi od metala i mehanički proizvodi (naprava protiv pada s automatskim zaustavljanjem, klizni zaustavljač pada, radovi na užadi, sidrištima itd...): maksimalni vijak trajanja 20 godina od datuma proizvodnje (uključujući skladištenje i korištenje). Vijek trajanja naveden je samo kao primjer. Na vijek trajanja mogu znatno utjecati sljedeći faktori: - nepoštivanje uputa proizvođača što se tiče transporta, skladištenja i korištenja / - "agresivna" radna okolina: morska, kemijska atmosfera, ekstremne temperature, oštri bridovi ... / - posebno intenzivno korištenje / - snažni udarci ili sile / - nepoznavanje prošlosti proizvoda. Pozor: ti faktori mogu uzrokovati uništavanja koja su nevidljiva ljudskom oku. •Pozor: neki ekstremni uvjeti mogu smanjiti vijek trajanja na nekoliko dana. U slučaju nedoumice, uklonite proizvod i dajte ga na: - pregledati - uništiti U slučaju sumnje ili ako je uređaj korišten za zaustavljanje pada, mora se odmah ukloniti iz uporabe i mora se vratiti proizvođaču ili drugoj nadležnoj osobi koju on ovlasti. Vijek trajanja ne zamjenjuje periodične provjere (minimalno godišnje) koje će omogućiti da se ocijeni stanje proizvoda. •**AKO ŽELITE DOZNATI SVOJ SERVIS ZA GODIŠNJI PREGLED, POSJETITE WWW.DELTAPLUS.EU.** •Nijedna promjena, dodavanje ili popravak osobne zaštitne opreme OZO ne mogu se izvršiti bez prethodnog odobrenja proizvođača ili neprimjene njegovih radnih postupaka. •Ne koristiti izvan područja korištenja definiranih u uputama za uporabu. Proizvođač se ne može smatrati odgovornim za bilo kakvu izravnu ili neizravnu nezgodu koja se dogodila zbog promjene ili korištenja koji odstupaju od onih predviđenih u ovim uputama. Ne koristiti ovu opremu izvan njezinih ograničenja. •Radi osiguranja njegove funkcionalnosti pa prema tome i sigurnosti korisnika, proizvod treba sustavno provjeravati: •1/ vizualni pregled sljedećih točaka: stanje metalnih dijelova: bez znakova habanja, deformacije, korozije i oksidacije. •opće stanje: potražiti eventualne znakove oštećenja zbog ultraljubičastih zraka i drugih klimatskih uvjeta. Stanje naprave za učvršćenje: u skladu s uputama za ugradnju i preporukama, da opći raspored radne situacije ograničava rizik od pada, visinu pada i zanošenje tijekom pada. ispravan rad i zaključavanje spojnih elemenata. (EN362). •Posebni uvjeti kao što su vlaga, snijeg, led, blato, prljavština, boja, ulja, ljepilo, korozija, habanje trake ili užeta itd. mogu znatno smanjiti funkcionalnost naprave za zaustavljanje pada. •2/ u sljedećim slučajevima: prije i tijekom korištenja / u slučaju nedoumice / u slučaju dodira s kemijskim proizvodima, otapalima ili gorivima koji bi mogli ugroziti njegov rad. / ako je pretrpio naprezanja tijekom prethodnog pada. / minimalno svakih 12 mjeseci od strane proizvođača ili nadležne organizacije koju je proizvođač ovlastio. •**PERIODIČNA PROVJERA OSOBNE ZAŠTITNE OPREME OZO:** Provjeru treba izvršiti proizvođač ili nadležna organizacija koju je on ovlastio minimalno svakih dvanaest mjeseci. Ta vrlo važna provjera vezano je uz održavanje i učinkovitost osobne zaštitne opreme pa prema tome i uz sigurnost korisnika. Ova provjera mora se obaviti u strogoj sukladnosti s postupcima periodičnog pregleda koje određuje proizvođač. Da biste mogli ponovo koristiti osobnu zaštitnu opremu OZO, nakon te provjere treba dobiti pismeni dokument koji odobrava njezino ponovno korištenje. U tom dokumentu treba precizno navesti da je sigurnost korisnika vezana uz zadržavanje učinkovitosti i uz otpornost opreme. Zamijeniti osobnu zaštitnu opremu OZO ako je potrebno. Na napravi za učvršćenje treba biti naveden sljedeći datum pregleda. U skladu s europskim propisima, prije prvog korištenja proizvoda korisnik treba ispuniti identifikacijsku karticu, zatim je ažurirati i sačuvati zajedno s proizvodom kao i upute za uporabu. Periodično treba provjeravati čitljivost oznake proizvoda. •⇔PART 2: RECORD CARD : **PERIODIČNA PROVJERA OSOBNE ZAŠTITNE OPREME OZO:** 1/Produktreferens 2/Tvrtka 3/Ime korisnika 4/broj lota./Serijski br. 5/Datum proizvodnje 6/Datum prve uporabe 7/Datum kupnje 8/Datum pregleda 9/Komentari 10/Datum sljedećeg pregleda 11/Ime i prezime / Žig / Potpis 12/Tip Oprema za individualnu zaštitu 13/EN795 Sustavi za učvršćenje u jednoj poziciji- 14/Prije prve uporabe proizvoda, korisnik treba ispuniti identifikacijsku karticu, zatim je redovito ažurirati i čuvati. Opremu obavezno koristiti prema uputama za uporabu. 15/Učestalost tih provjera treba biti u skladu s nacionalnim propisima, a u svakom slučaju provjeru treba obaviti barem jednom godišnje. Korisnik treba trajno čuvati dokumentaciju isporučenu sa svakim proizvodom. **Čuvanje/Čišćenje:** Tijekom transporta i skladištenja: /- sačuvati proizvod u pakiranju /- udaljiti proizvod od bilo kakvog oštrog, abrazivnog predmeta itd... / držati proizvod podalje od: sunčevih zraka, topline, vatre, toplog metala, ulja, naftnih proizvoda, agresivnih kemijskih proizvoda, kiselina, boja, otapala, oštih bridova i struktura malog promjera. Ti elementi mogu negativno utjecati na performanse naprave za zaustavljanje pada. Ti elementi

могу негативно utjecati na performanse naprave za zaustavljanje pada. Nakon čišćenja spremite na suho i prozračno mjesto, dalje od sunčevih zraka. •UNDERHÅLL OCH LAGRING.: Metalni dijelovi brišu se krpom umočenom u parafinsko ulje. Kromna otopina i deterdženti su strogo zabranjeni. Ne koristiti kromnu vodu, agresivne deterdžente, otapala, benzin ili boje jer te tvari mogu utjecati na učinkovitost proizvoda. •Čuvanje na sobnoj temperaturi u originalnom pakiranju, zaštićeno od sunčevih zraka i vlage. / U slučaju male prljavštine, očistiti pamučnom krpom ili mekom četkom. Ne koristiti abrazivna sredstva. Za intenzivno čišćenje može se upotrijebiti vlažna krpa, a zatim pustiti da se prirodno osuši, daleko od bilo kakve izravne vatre ili izvora topline, što vrijedi i za elemente koji su se navlažili tijekom uporabe. **UK ANKERNE КРИПЛЕННЯ (у відповідності з EN795 – B) GIRAFE TRG20:** Мобільна анкерна точка для фіксованої робочої зони **TRG01:** ОБЕРТАЛЬНА ОСНОВА НА ЗЕМЛЮ ДЛЯ TRG20 **TRG02:** ОБЕРТАЛЬНА ОСНОВА НА СТИНУ ДЛЯ TRG20 **TRG03:** МОБІЛЬНА БАЗА ДЛЯ ОБМЕЖЕНОГО ПРОСТОРУ TRG20 **Інструкції з використання:** Це керівництво має бути перекладено (відповідно до правил) дилером, мовою тієї країни, де використовується обладнання. Це керівництво має бути прочитане і зрозуміле користувачем перед використанням ЗІЗ. Методи випробувань, наведені у стандартах, не відбивають реальні умови експлуатації. Отже, важливо дослідити кожну робочу ситуацію, а також навчити кожного користувача досконалому володінню різними техніками, щоб зрозуміти обмеження кожного з пристроїв. Використання цього ЗІЗ обмежується кваліфікованим персоналом, який був належним чином підготовлений або працюють під прямою відповідальністю більш компетентних осіб. Безпека користувача залежить від постійної ефективності ЗІЗ, їх сили, правильного розуміння інструкцій, викладених у цьому посібнику. Користувач несе особисту відповідальність за будь-яке використання даного ЗІЗ, що не відповідає вимогам цього керівництва, та в разі недотримання заходів безпеки, застосованих до ЗІЗ, передбачених цим керівництвом. Продукт повинен використовуватись виключно особою, підготовленою і компетентною для його безпечного використання. Переконайтесь, що стан здоров'я користувача не впливає на безпеку під час нормальної експлуатації обладнання або у випадку надзвичайної ситуації. У разі сумнівів, проконсультуйтеся з лікарем. Строго дотримуйтесь інструкції з використання, перевірки, технічного обслуговування та зберігання. Цей продукт є невіддільним від комплексної системи захисту від падіння (EN363), у функції якого входить звести до мінімуму ризик травми тіла від падіння. У комплектній системі захисту проти падіння (EN363), яка обмежує пікове навантаження під час падіння до 6 кН (EN353-1, EN353-2, EN355, EN360), анкерна точка повинна бути під'єднана до точки кріплення прив'язі (EN361) за допомогою системи кріплення. Стріп від падіння (EN361) є єдиним захватом тіла, що дозволяє для використання з системою захисту від падіння. Він повинен бути приєднаний до системи захисту від падіння на розніжні (EN362). Перед використанням, див. рекомендації для використання для кожного компонента системи. У цих випадках дотримуйтесь інструкцій, наведених у їх власному керівництві. Користувач повинен зберігати необмежений час документацію, що поставляється з кожним продуктом. •TRXXX класифікуються як кірний пристрій для транспортування. Ці продукти дозволяють користувачам встановлювати тимчасові анкерні пристрої, які будуть використовуватися з іншими пристроями для запобігання падінням, щоб сформувати систему запобігання падіння для захисту користувачів від ситуації падіння. •ЗАСТЕРЕЖЕННЯ: Дане анкерний пристрій (EN795) ні в якому разі не приєднується безпосередньо до Лямочних ременів. Це анкерне кріплення призначене тільки для використання в якості частини засобів індивідуального захисту ЗІЗ від падіння з висоти. Будь-яке інше використання може поставити під загрозу безпеку користувача. •ВСТАНОВЛЕННЯ ТА/ АБО НАЛАШТУВАННЯ: Для анкерних пристроїв типу В необхідно, щоб анкерний пристрій був стабільним. Для забезпечення стабільності анкерного пристрою, зверніться до інструкції з експлуатації пристрою. Встановлення пристрою повинно виконуватися відповідно до рекомендацій інструкції по встановленню даного пристрою. Безпека користувача залежить від ефективності встановлення пристрою. Дотримуйтесь послідовних інструкцій та рекомендацій виробника з метою гарантії правильного встановлення. Використовуйте правильні інструменти для описаних дій, приділяючи увагу, щоб не пошкодити сам пристрій. •ЗАСТЕРЕЖЕННЯ: З міркувань безпеки і перед кожним використанням, перевірте: анкерне кріплення має бути встановлено відповідно рекомендаціям / що кріплення відповідним чином встановлено і зафіксовано / переконайтесь у правильному розташуванні D-подібного карабін / пристрій має бути без слідів корозії / щорічні перевірки пристрою мають проводитися завжди належним чином / Інструкції з експлуатації описані для кожного компонента системи повинні бути виконані / Що загальне розташування робочої ситуації знижує ризик падіння, висоту падіння і маятниковий рух, у разі падіння. / Вертикальний зазор достатній (вільний простір під ногами користувача) і ніякі перешкоди не порушують нормального функціонування системи захисту від D112 Вертикальний зазор залежить від різних факторів, у тому числі: - Максимальний прогин анкерного пристрою. - Максимальний прогин карабінів. - Подовження системи з'єднувачів. - Максимальне розтягнення пристрою утримання тіла. - Розташування точки прив'язки відносно місця розташування користувача в момент падіння. - Зріст користувача. Крім того, для отримання величини зазору додається безпекова відстань 1 м. Щодо різних факторів, зверніться до рекомендацій щодо використання кожного компонента системи. TRG20 (EN795-B): Максимальний прогин анкерного пристрою. 100mm Переконайтесь у наявності належної відстані у світлі, щоб уникнути будь-якого зіткнення з землею або іншими предметами у випадку падіння. Забезпечити безпечну відстань від землі і силових ліній або районів з небезпекою ураження електричним струмом УВАГА! Для вашої безпеки слід виконувати роботу таким чином, щоб звести до мінімуму ризик падіння та висоту падіння. •ЗАСТЕРЕЖЕННЯ: Місце кріплення повинно бути розташованим над користувачем, а роботу потрібно виконувати так, щоб зменшити ризик та відстань падіння. Мінімальний опір місця кріплення повинен становити 12 кН згідно зі стандартом EN795. Користувач за жодних обставин не повинен відкривати, налаштовувати пристрій або оперувати ним під час використання продукту. Ці дії можна здійснювати лише за відсутності ризику падіння. Перевіряти перед кожним використанням, що анкерне кріплення міцно закріплено на лінії. Будь-який огляд або перевірка анкерного пристрою повинна виконуватися за умови, що користувач безпечно кріпиться на іншому анкерному кріпленні, що вже перевірявся і є придатний до використання. Обладнання призначено виключно для використання особами, які пройшли підготовку і навчання, мають відповідні навички, стан здоров'я, або ж знаходяться під наглядом особи, яка пройшла відповідну підготовку і має відповідні навички. У разі сумнівів з приводу стану пристрою (плями окислення) або після задіяння при падінні (деформація) пристрій більше не використовувати та / або відправити його виробникові або уповноваженого фахівця. Забороняється видаляти, додавати або замінити будь-який компонент анкерного кріплення без попередньої згоди виробника. температура: в пристрій має використовуватися у робочому середовищі з мінімальними температурами -40 ° C / максимальна +50 ° C. •ЗАСТЕРЕЖЕННЯ: Безпека користувача залежить від постійної ефективності ЗІЗ, їх сили, правильного розуміння інструкцій, викладених у цьому посібнику. •ЗАСТЕРЕЖЕННЯ: Будь-яке статичне чи динамічне перевантаження може призвести до пошкодження ЗІЗ. Вага користувача, включаючи його одяг і обладнання, не повинна перевищувати максимальну вагу зазначену на механізмі зупинки падіння (тут і далі - аретир). •ЗАСТЕРЕЖЕННЯ: Створювати власну систему захисту від падіння небезпечно, оскільки кожна функція безпеки може впливати на іншу функцію безпеки. Жодні зміни або доповнення, або ремонт ЗІЗ, не можуть бути зроблені без попередньої письмової згоди від виробника без використання його процедур. Не слід виходити за рамки використання, визначені в інструкції із застосування. Виробник не несе відповідальності за будь-які прямі або непрямі аварії після модифікації або використання в інший ніж це передбачено в цьому посібнику, спосіб. Анкерний пристрій слід застосовувати лише для ЗІЗ для захисту від падіння, а не для підйомного обладнання. При використанні анкерного кріпильного пристрою як компонента в утримуючій системі, користувача необхідно спорядити пристроєм, що дозволяє обмежити максимальні динамічні сили, що впливають на користувача при зупинці падіння, на максимальне значення 6 кН. Забезпечити безпечну відстань від землі і силових ліній або районів з небезпекою ураження електричним струмом АНАЛІЗ РИЗИКІВ: Ризики, від яких захищає ЗІЗ, що охоплюються гармонізованим стандартом EN : - EN795-B: Падіння з висоти Пристрій є індивідуальним засобом дзяхисту від падіння з висоти: він захищає користувача від цього ризику лише при використанні в комплектній системі захисту від падіння (EN363), що обмежує максимальне навантаження під час падіння до 6 кН. **Обмеження використання:** Перед будь-якою операцією використання засобів індивідуального захисту ЗІЗ, створіть план порятунку для боротьби з будь-якою надзвичайною ситуацією, яка може виникнути під час роботи. •ТЕРМІН ЕКСПЛУАТАЦІЇ Металеві вироби і механічні вироби (самовтягуючий страхувальний

пристрій, розсувні, працюючі на мотузках, якорі і т.д. ...): Максимальна тривалість 20 років з дати виготовлення (в тому числі зберігання та використання). Термін придатності наведений для вдома. Наступні фактори можуть призвести до його сильного скорочення: - Недотримання інструкції виробника для транспортування, зберігання і використання /- "Агресивне" робоче середовище: морська атмосфера, хімічні речовини, екстремальні температури, гострі краї ... - Особливо інтенсивне використання /- Шок або значне обмеження /- Ігнорування історії продукту елемента. Увага: ці фактори можуть призвести до пошкодження невидимих для неозброєного ока. *Увага: деякі екстремальні умови можуть призвести до скорочення терміну придатності на кілька днів. Якщо є сумніви, завжди не використовуйте продукт для того, щоб пройти або: - Огляд - Руйнування У разі сумнівів або якщо пристрій використовувався для зупинки падіння, він повинен бути негайно вилучений з обігу і повинен бути повернений виробнику або іншій уповноваженій нею особі. Термін придатності не є заміною для періодичної перевірки (мінімум раз на рік) яка буде оцінювати стан продукту. *ЩОБ ЗНАЙТИ НАЙБЛИЖЧИЙ ДО ЦЕНТРУ ЩОРІЧНОГО ОГЛЯДУ, ВІДВІДАЙТЕ WWW.DELTAPLUS.EU. *Жодні зміни або доповнення, або ремонт ЗІЗ, не можуть бути зроблені без попередньої письмової згоди від виробника без використання його процедур. *Не слід виходити за рамки використання, визначені в інструкції із застосування. Виробник не несе відповідальності за будь-які прямі або непрямі аварії після модифікації або використання в іншій ніж це передбачено в цьому посібнику, спосіб. Не використовуйте це обладнання за межами його можливостей. *Для забезпечення робочого стану і, отже, безпеку користувача, продукт повинен систематично перевірятися: *1 / візуально перевірити наступні пункти: Стан металевих частин: немає зносу, відсутність деформації, відсутність корозії і окислення. *Загальний стан: шукати будь-які можливі пошкодження в результаті ультрафіолетового випромінювання та інших кліматичних умов Стан анкерного кріплення: дотримуватися інструкцій з монтажу і рекомендацій, Що загальне розташування робочої ситуації знижує ризик падіння, висоту падіння і маятниковий рух, у разі падіння. Правильна робота і блокування рознімів. (EN362). *Конкретні умови, такі як вологість, сніг, лід, бруд, фарби, мастило, клей, корозія, знос ремня або мотузки, і т.д. можуть значно зменшити роботу пристрою захисту від падіння. *2 / у таких випадках: Короз та під час використання; / якщо виникли сумніви / У разі контакту з хімічними речовинами, розчинниками або паливом, яке могло вплинути на роботу. / Якщо він зазнав навантаження під час попереднього падіння. / Принаймні кожні дванадцять місяців виробником або компетентною організацією, уповноваженою ним. *Періодичний огляд ЗІЗ: експертиза повинна проводитися принаймні кожні дванадцять місяців виробником або компетентною організацією, уповноваженою ним. Це дуже важлива перевірка, пов'язана з підтримкою ефективності засобів індивідуального захисту і, отже, безпекою користувача. Ця перевірка повинна проводитися в строгій відповідності з методами виконання робіт, періодичне навчання яким проводить виробник пристрою. Слід отримати письмовий документ, що дає право повторного використання ЗІЗ після цієї перевірки. Цей документ має уточнити, що безпека користувача пов'язана із збереженням ефективності та стійкості обладнання. Замініть ЗІЗ за необхідності. Термін наступної перевірки повинен бути вказано на анкерному пристрої Відповідно до європейських норм, до першого використання продукту повинна бути заповнена ідентифікаційна форма, а потім вона оновлюється з продуктом, а також керівництвом користувача. Чіткість маркування продукції повинна періодично перевірятися. *⇨PART 2: RECORD CARD : Періодичний огляд ЗІЗ: 1/Артикул товару 2/Підприємство 3/Назва користувача 4/Номер партії/серійний № 5/Дата виробництва 6/Дата 1ого використання 7/Дата покупки: 8/Дата перевірки 9/Коментарі 10/Дата наступної перевірки 11/ПІБ, печатка й підпис 12/Тип Засоби індивідуального захисту (ЗІЗ) 13/EN795 пристрої Фіксувальні- 14/Ідентифікаційна картка повинна бути заповнена до першого використання продукції, потім її необхідно поновлювати, вона повинна зберігатися користувачем. Будь-яке використання крім зазначеного в інструкції виключене. 15/Періодичність перевірок повинна відповідати державній регламентації, але в будь-якому разі повинна здійснюватися принаймні одна перевірка на рік. Користувач повинен зберігати необмежений час документацію, що поставляється з кожним продуктом. **Інструкції зі зберігання/очищення:** *При транспортуванні і зберіганні: /- Тримати виріб в упаковці /- Тримайте виріб далеко від усіх гострих, абразивних предметів і т.д. / Зберігайте пристрій подалі від сонячного світла, тепла, полум'я, гарячого металу, нафти, нафтопродуктів, агресивних хімічних речовин, кислот, барвників, розчинників, гострих країв і структур малого діаметру. Ці елементи можуть вплинути на продуктивність страховального пристрою. Після чищення фарту необхідно зберігати в сухому, темному провітрюваному місці. *ОБСЛУГОВУВАННЯ ТА ЗБЕРІГАННЯ: Металеві деталі протерти тканиною, змоченою у вазеліновій олії. Відбілювач і миючі засоби суворо заборонені. Не використовуйте відбілювач, агресивні миючі засоби, розчинники, бензин або барвники, ці речовини можуть вплинути на роботу пристрою пристрій. *Зберігати в оригінальній упаковці в темному, сухому місці при температурі навколишнього середовища. / У випадку наявності незначних плям очистіть елемент бавовняною ганчіркою або пласкою шціткою. Не використовуйте абразивні продукти. Для інтенсивного очищення можна скористатися вологою ганчіркою. Дозвольте продукту висохнути природнім шляхом, розташувавши його на належній відстані від вогню чи джерела нагрівання, навіть якщо йдеться про предмети, які намокли в процесі використання. **RU АНКЕРНОЕ УСТРОЙСТВО (соответствует EN795 – В) GIRAFE TRG20:** Мобильное анкерное устройство для ограниченного пространства **TRG01:** БАЗА ВРАЩАЮЩАЯСЯ ДЛЯ КРЕПЛЕНИЯ НА ПОЛУ ДЛЯ СТРЕЛЫ TRG20 **TRG02:** БАЗА ВРАЩАЮЩАЯСЯ ДЛЯ КРЕПЛЕНИЯ НА СТЕНЕ ДЛЯ TRG20 **TRG03:** БАЗА МОБИЛЬНАЯ ДЛЯ ОГРАНИЧЕННОГО ПРОСТРАНСТВА ДЛЯ СТРЕЛЫ TRG20 **Инструкции по применению:** Настоящая инструкция по эксплуатации должна быть переведена (согласно действующему законодательству) дилером на язык страны, в которой данное оборудование будет использоваться. Пользователь данного СИЗ должен внимательно прочитать и понять настоящую инструкцию. Методы испытаний, описываемые в стандартах, могут не отражать реальные рабочие условия. Поэтому каждая рабочая ситуация должна быть исследована, а каждый пользователь должен в совершенстве владеть техникой использования и знать пределы возможностей различных СИЗ. К использованию данного СИЗ допускаются только компетентные лица, прошедшие соответствующую подготовку или работающие под непосредственным наблюдением и ответственностью компетентного вышестоящего руководителя. Безопасность пользователя зависит от постоянной эффективности и прочности СИЗ, а также от чёткого усвоения инструкций, излагаемых в данном руководстве по эксплуатации. Пользователь несёт личную ответственность за любое применение СИЗ, которое не соответствует предписаниям настоящего руководства по эксплуатации, и несоблюдение правил техники безопасности в отношении эксплуатации СИЗ, которые также рассматриваются в данном руководстве. Изделие должно использоваться только одним квалифицированным и прошедшим инструктаж лицом. Необходимо убедиться, что состояние здоровья пользователя удовлетворительно для обычного использования снаряжения и не нанесет ему вреда в случае падения. При возникновении сомнений проконсультироваться с врачом. Необходимо строго следовать указаниям по применению, контролю рабочего состояния, уходу и хранению СИЗ. Данный продукт является неотъемлемой частью системы защиты от падения (EN363), предназначенной для сведения к минимуму риска получения телесных повреждений при падении. В полной страховочной системе (EN363), которая ограничивает пиковую нагрузку при падении до 6 кН (EN353-1, EN353-2, EN355, EN360), соединение анкерной точки с соответствующей точкой крепления на страховочной привязи (EN361) должно производиться с помощью соединительной подсистемы. Лямочный предохранительный пояс (EN361) является единственным устройством удержания тела, которое может использоваться в страховочной системе. Крепление со страховочной системой осуществляется посредством соединительных элементов (EN362). Перед каждым использованием необходимо обращаться к инструкциям по применению каждого составляющего элемента системы. В таких случаях необходимо следовать инструкциям, изложенным в соответствующем руководстве по эксплуатации. Документация, поставляемая вместе с каждым изделием, должна сохраняться пользователем неограниченно долго. *TRXXX классифицируются как переносные анкерные устройства. Данные устройства позволяют пользователям устанавливать временные анкерные системы для использования с другими системами защиты от падения с высоты, а также формировать системы защиты от падения с высоты при наличии соответствующего риска. *ПРЕДОСТЕРЕЖЕНИЯ: Данной устройством крепления (EN795) ни в коем случае не присоединяется непосредственно к лямочным ремням. Данное анкерное устройство может использоваться только в составе СИЗ от падения с высоты. Любое

иное применение может представлять угрозу для безопасности пользователя. •УСТАНОВКА И/ИЛИ РЕГУЛИРОВКА: Для анкерных устройств типа В обязательным требованием является устойчивость анкерного устройства. Обеспечение устойчивости анкерного устройства см. в инструкциях по эксплуатации данного устройства. Установку устройства необходимо производить в соответствии с инструкциями руководства по установке данного устройства. Безопасность пользователя зависит от корректности монтажа анкерного устройства. Чтобы обеспечить корректный монтаж, следуйте шаг за шагом инструкциям и рекомендациям производителя. Для выполнения описываемых операций необходимо использовать соответствующие инструменты, которые не повредят само устройство. •ПРЕДОСТЕРЕЖЕНИЯ: В целях безопасности и перед каждым использованием необходимо проверять следующее: анкерное устройство соответствует рекомендациям / что анкерное устройство установлено надлежащим образом и в устойчивом положении / Крепёжный элемент D должен быть корректно расположен. / анкерное устройство не имеет признаков коррозии / результат ежегодной инспекции технического состояния устройства остаётся действительным / чтобы соблюдались правила эксплуатации, изложенные относительно каждого из элементов / чтобы обстановка на рабочем месте ограничивала риск падения, высоту падения и маятниковые движения в случае падения. / чтобы безопасная высота была достаточной (свободное пространство под ногами пользователя) и никакие предметы не затрудняли нормальное функционирование страховочной системы. Запас высоты зависит от нескольких факторов, но не ограничивается ими. Включает: - Максимальный прогиб анкерного устройства. - Максимальное растяжение соединительных элементов. - Удлинение системы соединений. - Максимальное растяжение подвесной системы. - Расположение точки анкерного крепления относительно места, в котором находится пользователь в момент падения. - Рост пользователя. Чтобы получить значение запаса высоты, дополнительно прибавляют резервное расстояние 1 м. Чтобы учесть все факторы, см. рекомендации по применению каждого компонента системы. TRG20 (EN795-B): Максимальный прогиб анкерного устройства. 100mm Необходимо убедиться в наличии достаточного свободного пространства под пользователем, при котором, в случае падения, не возникает опасности травмы в результате соприкосновения с землей или с иными объектами. Предусмотреть безопасное расстояние относительно земли и линий электропередач или зон с опасностью поражения электрическим током. ВНИМАНИЕ! В целях безопасности пользователя важно, чтобы работы выполнялись с наименьшим риском падения, а также на наименьшей высоте. •ПРЕДОСТЕРЕЖЕНИЯ: Точка крепления должна находиться у пользователя сверху. Работу следует организовать таким образом, чтобы минимизировать вероятность падения и минимизировать высоту падения. Минимальное сопротивление точки крепления должно составлять 12 кН согласно EN795. Во время использования устройства его категорически запрещается открывать, регулировать или оказывать на него какое-либо воздействие. Эти действия можно осуществлять только при отсутствии риска падения. Проверять перед каждым использованием, что анкерное крепление прочно закреплено на линии. Любые проверки или инспекции анкерного устройства необходимо производить только, если пользователь надёжно закреплён на другом анкерном устройстве, которое уже было проинспектировано и допущено к эксплуатации. Данное снаряжение должно использоваться только прошедшими инструктаж, компетентными, физически и психически здоровыми лицами или же под контролем прошедших инструктаж и компетентных лиц. В случае сомнений по поводу состояния устройства (пятна окисления) или после задеивания при падении (деформация) устройство больше не использовать и/или отправить его производителю или уполномоченному специалисту. Запрещается удалять, добавлять или заменять какой-либо компонент анкерного крепления без предварительного согласия производителя. Температура: Ле устройство может использоваться в рабочих средах при температурах от -40°C до +50°C. •ПРЕДОСТЕРЕЖЕНИЯ: Безопасность пользователя зависит от постоянной эффективности и прочности СИЗ, а также от чёткого усвоения инструкций, излагаемых в данном руководстве по эксплуатации. •ПРЕДОСТЕРЕЖЕНИЯ: Любая статическая или динамическая перегрузка может привести к повреждению СИЗ. Масса пользователя, включая вес его одежды и снаряжения, не должна превышать максимально допустимую массу, на которую рассчитано страховочное устройство. •ПРЕДОСТЕРЕЖЕНИЯ: Опасно создавать собственную страховочную систему, поскольку действие одной функции защиты может препятствовать работе другой функции защиты. Любые модификации или ремонт СИЗ запрещается производить без предварительного письменного согласия производителя, а также без использования его (производителя) методов работы. СИЗ можно использовать только в тех областях, которые рассматриваются в руководстве по эксплуатации, и в тех пределах, на которые оно рассчитано. Производитель не несёт ответственности за любой несчастный случай, прямо или косвенно связанный с модификацией продукта, использованием его не по назначению или при несоблюдении инструкций, изложенных в данном руководстве. Анкерное устройство можно использовать только для средства индивидуальной защиты от падения с высоты и ни в коем случае не для подъемного устройства. При использовании анкерного крепежного устройства в качестве компонента в удерживающей системе, пользователя необходимо снарядить устройством, позволяющим ограничить максимальные динамические силы, воздействующие на пользователя при остановке падения, на максимальное значение 6 кН. Предусмотреть безопасное расстояние относительно земли и линий электропередач или зон с опасностью поражения электрическим током. АНАЛИЗ РИСКОВ: Риски, для защиты от которых предназначено данное СИЗ, определяются гармонизированным стандартом EN : - EN795-B: Падение с высоты Данное устройство представляет собой средство индивидуальной защиты от падения с высоты: оно защищает пользователя от такого риска, то есть если используется в полной страховочной системе (EN363), которая ограничивает пиковую нагрузку при падении до 6 кН. **Ограничения в применении:** Перед любой работой, когда используется СИЗ, необходимо установить на видном месте план эвакуации, чтобы быть готовым к любой внештатной ситуации, которая может возникнуть во время работы. •СРОК СЛУЖБЫ Изделия механические и содержащие металлические детали (страховочное устройство с автоматическим возвратом, тросы, анкерные крепления и т.д.) : максимальный срок службы 20 лет от даты изготовления (включая время использования и хранения на складе). Срок службы приводится ориентировочно. Он может значительно варьироваться в силу действия следующих факторов: - Несоблюдение инструкций производителя в отношении транспортировки, хранения и эксплуатации /- Агрессивная рабочая среда: морской воздух, химикаты, экстремальные температуры, режущие предметы и т.п. /- Особо интенсивное использование /- Сильные удары и нагрузки /- Незнание прошлого продукта. Внимание: повреждения, вызываемые этими факторами, могут быть невидимыми для невооружённого глаза. •Внимание: при некоторых экстремальных условиях срок службы может сократиться до нескольких дней. В случае сомнений продукт необходимо отправить на: - ревизию - или уничтожение В случае сомнения или, если устройство было использовано для остановки падения, его необходимо немедленно снять с эксплуатации и отправить обратно производителю или иному компетентному лицу, уполномоченному производителем. Для определения срока службы необходимо периодически контролировать (минимум один раз в год) состояние продукта. •ИНФОРМАЦИОНАЛЬНЫЙ ЦЕНТР СЕРВИСНОГО ЦЕНТРА, КОТОРЫЙ ДОЛЖЕН ЕЖЕГОДНО ПРОИЗВОДИТЬ КОНТРОЛЬНЫЙ ОСМОТР, МОЖНО НАЙТИ НА САЙТЕ WWW.DELTAPLUS.EU. •Любые модификации или ремонт СИЗ запрещается производить без предварительного согласия производителя, а также без использования его (производителя) методов работы. •СИЗ можно использовать только в тех областях, которые указаны в руководстве по эксплуатации. Производитель не несёт ответственности за любой несчастный случай, прямо или косвенно связанный с модификацией продукта, использованием его не по назначению или при несоблюдении инструкций, изложенных в данном руководстве. Данное СИЗ нельзя использовать вне пределов его возможностей. •Чтобы обеспечить идеальное функционирование СИЗ, и, как результат, безопасность пользователя, необходимо систематически контролировать его (СИЗ) состояние: •1/ визуальный контроль следующих элементов: Состояние металлических деталей: не должно быть следов износа, деформации, ни коррозии, ни окисления. •Общее состояние: необходимо исследовать устройство на предмет возможных повреждений, вызываемых действием ультрафиолетовых лучей и других климатических явлений Состояние анкерного устройства: соответствует инструкциям по установке и рекомендациям, чтобы обстановка на рабочем месте ограничивала риск падения, высоту падения и маятниковые движения в случае падения. Корректное функционирование и фиксация соединительных элементов. (EN362). •На корректность работы страховочного устройства значительное воздействие могут оказать следующие факторы: влага, снег, лёд, грязь, шлам, краска, масла, клей, коррозия, износ ремня или каната и т.п.

•2/ в следующих случаях: до и во время использования / в случае сомнений / при контакте с химическими, горючими продуктами или растворителями, которые могут повлиять на функционирование. / если устройство подвергалось нагрузкам при предыдущем падении пользователя. / как минимум каждые 12 месяцев производителем или уполномоченной им компетентной организацией. **•ПЕРИОДИЧЕСКИЙ ОСМОТР СИЗ:** Производитель или уполномоченная им компетентная организация должны производить осмотр как минимум каждые 12 месяцев. Такой контроль необходим для поддержания эффективности СИЗ и, как результат, повышения безопасности пользователя. Эта проверка должна проводиться в строгом соответствии с методами выполнения работ, периодическое обучение которым проводит производитель устройства. Чтобы после такой проверки СИЗ можно было снова использовать, требуется составить соответствующий документ. Этот документ утверждает, что безопасность пользователя напрямую зависит от поддержания эффективности и прочности оборудования. При необходимости замените СИЗ. Дата следующей инспекции должна быть указана на анкерном устройстве. В соответствии с европейскими стандартами перед первым использованием продукта пользователь должен заполнить идентификационную карточку, в дальнейшем обновлять фиксируемые в ней данные и хранить вместе с продуктом. Необходимо периодически проверять удобочитаемость маркировки продукта. **•PART 2: RECORD CARD : ПЕРИОДИЧЕСКИЙ ОСМОТР СИЗ:** 1/Код изделия 2/Компания 3/Имя пользователя 4/номер партии./№ серии 5/Дата использования 6/Дата 1-го использования 7/Дата покупки 8/Дата проверки 9/комментарии 10/дата следующей проверки 11/ФИО, печать и подпись 12/Тип Средства индивидуальной защиты 13/EN795 Другая норма- 14/Пользователь должен заполнить учетную карточку перед первым использованием изделия, а затем хранить ее и регулярно обновлять данные. Изделие должно строго использоваться в соответствии с инструкцией по эксплуатации. 15/Периодичность контроля функциональных характеристик определяется в соответствии с национальными нормами. В любом случае проверку необходимо производить как минимум один раз в год. Документация, поставляемая вместе с каждым изделием, должна сохраняться пользователем неограниченно долго.

Хранению/Чистке: •Во время транспортировки и хранения: /- продукт должен оставаться в своей оригинальной упаковке /- продукт должен храниться подальше от режущих предметов, абразивных материалов и т.п. / продукт необходимо хранить вне доступа: солнечных лучей, тепла, огня, горячего металла, масел, углеводородов, агрессивных химических продуктов, кислот, красителей, растворителей, острых кромок и конструкций малого диаметра. Данные элементы могут негативно повлиять на эксплуатационные характеристики страховочного устройства. После чистки фартук необходимо хранить в сухом, проветриваемом месте, вне доступа света. **•ОБСЛУЖИВАНИЕ, УХОД И ХРАНЕНИЕ:** Металлические детали (для сушки) протирают ветошью, пропитанной вазелиновым маслом. Категорически запрещается использовать жавелевую воду и моющие средства. Не допускается использование жавелевой воды, агрессивных моющих средств, растворителей, бензина или красителей, веществ, которые могут отрицательно воздействовать на рабочие характеристики устройства. •Хранить в оригинальной упаковке в темном, сухом помещении при комнатной температуре. / При наличии незначительных загрязнений, очистить хлопчатобумажной тканью или мягкой щеткой. Не использовать абразивные вещества! Для интенсивной очистки использовать влажную ткань, затем дать высохнуть естественным образом вдали от прямого огня и прочих источников тепла; действовать аналогично с элементами, впитавшими влагу во время их использования. **TR EMNİYET SİSTEMLERİ (uyum EN795 – B) GIRAFE TRG20:** Kapalı alan için mobil çapa **TRG01:** PLATFORM TRG20 İÇİN ZEMİN ÜZERİNDE DÖNÜŞTÜRÜCÜ BAZ **TRG02:** TRG20 İÇİN DUVAR ÜZERİNDE DÖNÜŞTÜRÜCÜ BAZ **TRG03:** TRG20 İÇİN UYGUN ALAN İÇİN MOBİL TEMEL **Kullanım şartları:** Bu kılavuz (yürürlükte bulunan düzenlemeye göre) satıcı tarafından donanımın kullanıldığı ülkenin diline çevrilmelidir. Bu kılavuz koruyucu donanımlar kullanılmadan önce kullanıcı tarafından okunmuş ve anlaşılmış olmalıdır. Normlarda yer alan test yöntemleri gerçek kullanım koşullarını yansıtmamaktadır. Bu nedenle bu farklı sistemlerin sınırlarının bilinmesi için her kullanıcının farklı tekniklerle kusursuz eğitim görmüş olması ve her iş durumu üzerinde çalışılması önemlidir. KKD kullanımı, doğru şekilde eğitilmiş veya yetkin bir amirin doğrudan sorumluluğu altında çalışan kalifiye personel ile sınırlandırılmıştır. Kullanıcının emniyeti korunma donanımının somut etkisine, direncine ve bu kullanım kitapçığının talimatlarının iyi anlaşılması olmasına bağlıdır. Kullanıcı bu koruyucu donanımın bu kullanım kitapçığında verilen bilgilerle uygun olmayan şekilde ve bu kullanım kitapçığında belirtilen koruyucu donanımlara ilişkin güvenlik tedbirlerine uyulmadan kullanılmamasından bizzat sorumludur. Bu ürün sadece güvenli kullanımı için eğitilmiş ve ehliyetli bir kişi tarafından kullanılmalıdır. Ekipmanın normal kullanımı sırasında veya acil durumda, kullanıcının sağlık durumunun kendi güvenliğini etkilememesi sağlanmalıdır. Şüpheye düşerseniz, doktora danışın. Kullanım, doğrulama, bakım ve saklama talimatlarına kesinlikle uyun. Bu ürün düşmeler sırasında bedensel yaralanma risklerinin minimum seviyede tutulması fonksiyonuna sahip, global düşme önleyici sistemin (EN363) ayrılmaz bir parçasıdır. Bir düşme olayı gerçekleştiğinde maksimum yükü 6 kN'ye sınırlayan (EN353-1, EN353-2, EN355, EN360) tam bir düşme önleme sisteminde (EN363) ankraj noktası, bir bağlantı sistemi aracılığı ile emniyet kemerinin düşme önleyici ankraj noktasına (EN361) takılmalıdır. Paraşüt tipi emniyet kemeri (EN361) bir düşme frenleme sisteminde kullanılmasına izin verilen tek beden kavrama sistemidir. Kancalar yardımıyla (EN362) ani düşme önleyici sisteme bağlanmalıdır. Herhangi bir kullanımdan önce, sistemin her bir bileşeninin kullanımına yönelik tavsiyelere bakın. Bu durumlarda, her sistemin kendisine özel kullanım kitapçığında verilen talimatlar uyun. Her bir ürünle birlikte sunulan belgeler kullanıcı tarafından sürekli olarak saklanmalıdır. •TRXXX taşınabilir ankraj cihazı olarak sınıflandırılmaktadır. Bu ürünler, kendilerini düşme durumundan koruyacak bir düşmeyi önleme sistemi oluşturmaları için kullanıcıların başka bir düşmeyi önleme cihazıyla kullanılacak geçici ankraj cihazları kurmalarına olanak tanır. **•UYARILAR:** Bu tespit cihazı (EN795) doğrudan bir koşum bağlantı asla. Bu emniyet sistemi sadece yüksekte düşmelere karşı KKE çerçevesinde kullanılmalıdır. Her türlü diğer kullanımı kullanıcının güvenliğini tehlikeye atabilir. **•KULLANIMA AÇMA VE/VEYA AYARLAR:** B tipi ankraj cihazı için ankraj cihazının sabit olması zorunludur. Ankraj cihazının sabit olmasını sağlamak için cihazın kullanım talimatlarına bakın. Sistemin montajı bu sistemin montaj kılavuzundaki önerilere uygun olarak yapılmalıdır. Kullanıcının güvenliği sistemin kurulum etkinliğine bağlıdır. Doğru bir kurulumu garantilemek için imalatçının talimat ve önerilerini adım adım izleyin. Anlatılan işlemlere uygun ekipmanları sisteme zarar vermeden kullanın. **•UYARILAR:** Güvenlik nedeniyle ve her kullanım öncesinde kontrol edin: tespitleme noktasının önerilere uygun olması gerekir / ankrajın doğru şekilde kurulmuş ve sabit olması / askının D'si düzgün konumlandırılmış olmalıdır. / sistemde korozyon izi olmaması gerekir / sistemin yıllık kontrolü her zaman yürürlükte olmalıdır / Sistemin her elemanı için tanımlanan kullanım talimatlarına uyulduğunu / Çalışma durumunun genel yapısının düşme tehlikelerini, düşme yüksekliğini ve düşme halinde yalpalanmaları indirdiğini. / Düşme yüksekliğinin yeterli olduğunu (kullanıcının ayakları altındaki serbest alan) ve düşme frenleme sisteminin normal işleyişinin herhangi bir nesne tarafından engellenmediğini. Dikey açıklık, farklı etmenlere göre değişir ancak bunlarla sınırlı olmamak üzere şunları içerir: - Ankraj cihazının maksimum sapsması. - Konektörlerin maksimum sapsması. - Bağlantı sisteminin uzatılması. - Gövde tutma kısmının maksimum gerilmesi. - Düşme olduğunda kullanıcının bulunduğu yere göre ankrajın konumu. - Kullanıcının boyu. Ayrıca dikey açıklık değerini elde etmek için 1 metrelik bir güvenlik mesafesi eklenmiştir. Farklı faktörler için, sistemin her bir bileşeninin kullanım önerilerine bakın. TRG20 (EN795-B): Ankraj cihazının maksimum sapsması. 100mm Bir düşme olayı esnasında yere ya da diğer nesnelere çarpmaktan kaçınmak için, uygun düşme mesafesinin ayarlanmış olduğundan emin olun. Zeminden ve elektrik hatlarından veya elektrik tehlikesine sahip alanlardan güvenli bir mesafede durun. **UYARI!** Güvenliğiniz için işin düşme riskini ve düşme yüksekliğini minimuma indirecek şekilde yapılması esastır. **•UYARILAR:** Bağlantı noktası kullanıcının üstünde yer almalı ve çalışma hem düşme risklerinin ve düşme mesafesinin azaltılacağı şekilde yapılmalıdır. Bağlantı noktası EN795'e göre minimum 12 kN dirence sahip olmalıdır. Hiçbir koşulda kullanıcı ürünü kullanırken açmamalı, ayarlamalı veya değişiklik yapmamalıdır. Bu değişiklikler sadece düşme riskinden kaçınmak amacıyla yapılabilir. Her kullanımdan önce, bağlayıcının desteğine güvenli bir şekilde bağlı olduğundan emin olun. Tespitleme sisteminin her türlü kontrol ya da muayenesi daha önce kontrol edilmiş ve onaylanmış bir başka tespitleme sistemine tespitlenmesiyle yapılmalıdır. Bu ekipman yalnızca eğitilmiş, yetkin ve sağlıklı insanlar tarafından veya eğitilmiş ve yetkin personelin gözetiminde kullanılmak üzere tasarlanmıştır. Cihazın durumu hakkında şüphe duyuyorsanız (paslanma belirtileri) veya bir düşme olayı yaşanmışsa (deformasyon), tekrar kullanılmalıdır ve/veya üreticinin desteğine yetkilendirdiği bir kişiye gönderilmelidir. Üreticiye danışmadan ankraj cihazının herhangi bir bileşenini çıkarmak, değiştirmek veya bileşen eklemek yasaktır. **Temperatūra:** IERICĖ VAR IZMANTOT DARBA VIDĖS, KURU MINIMĀLĀ TEMPERĀTŪRA -40 °C / MAKSIMĀLĀ TEMPERĀTŪRA +50 °C.

•UYARILAR: Kullanıcının emniyeti korunma donanımını somut etkisine, direncine ve bu kullanım kitapçığının talimatlarının iyi anlaşılması olmasına bağlıdır. •UYARILAR: Herhangi bir statik veya dinamik aşırı yüklenme bireysel korunma donanımına zarar verebilir. Kullanıcının kıyafetleriyle ve donanımla birlikte ağırlığı ani düşme önleyici sistem üzerinde gösterilen maksimum ağırlığı geçmemelidir. •UYARILAR: Her bir güvenlik işlevi diğer bir işlevi engelleyebileceği için kendi kişisel düşme önleyici sisteminizi yapmanız tehlikelidir. Bireysel korunma donanımında yapılacak her türlü değişiklik, ekleme veya onarım müdahalesi için önceden imalatçının izninin ve uygulama talimatlarının alınması gerekir. Kullanım kitapçığında belirlenen kullanım amacı dışında bir amaçla ve kapasitesi üzerinde uygulamaya talimatlarının alınması gerekir. Kullanım kitapçığında belirlenen kullanım amacı dışında bir amaçla kullanmayın. İmalatçı ürünün bu kılavuzda öngörülen amaçlar dışında bir amaçla kullanılması veya değiştirilmesine bağlı olarak dolaylı veya doğrudan meydana gelebilecek kazalardan sorumlu tutulamaz. Bu ankraj cihazı kaldırma donanımı için değil, sadece düşme önleyici kişisel koruyucu donanım için kullanılmalıdır. Ankraj bir düşme önleme sisteminin parçası olarak kullanıldığında, kullanıcı, bir düşme esnasında üzerine binecek maksimum dinamik yükleri kısıtlayacak araçlarla donatılmış olmalıdır -maksimum 6 kN'ye kadar-. Zeminden ve elektrik hatlarından veya elektrik tehlikesine sahip alanlardan güvenli bir mesafede durun. RISK ANALİZİ: Uyumlu bir EN standardı kapsamında KKD'nin koruma sağlaması beklenen riskler : - EN795-B: Yüksekten düşme Bu cihaz, yüksekten düşmelere karşı kullanılan bir kişisel koruyucu donanımdır. Sadece bir düşme esnasında maksimum yükü 6 kN'ye sınırlayan tam bir düşme önleme sistemi (EN363) ile kullanıldığında kullanıcıyı risklere karşı korur. **Kullanım sınırları:** Herhangi bir operasyondan önce, operasyon sırasında meydana gelebilecek her türlü acil duruma başa çıkılabilecek amacıyla, bir bireysel korunma donanımını ve kurtarma planını kullanıma sunun. •ÖMÜR Metal ve mekanik ürünler (otomatik geri sarmalı düşme frenleme sistemi, sürgülü, kordon üzerine çalışma, kancalar vb.) : Maksimum kullanım ömrü imalatı takiben 20 yıldır (depolama ve kullanım dahil). Verilen kullanım ömrü bilgi amaçlıdır. Kullanım ömrü aşağıdaki faktörlere göre farklılık gösterir: - İmalatçının nakliye, depolama ve kullanıma yönelik talimatlarına uyulmaması /- "Zorlu" çalışma ortamı: Deniz ortamı, kimyasallar, uç sıcaklıklar, keskin koşeller /- Yoğun kullanım /- Önemli darbe ve zorlamalar /- Ürünün geçişinin bilinmemesi. Dikkat: Bu faktörler çıplak gözle görülemeyen hasarlara neden olabilirler. •Dikkat: Bazı uç koşullar kullanım ömrünün birkaç gün kısalmasına neden olabilir. Tereddüde düşmeniz durumunda, aşağıdakileri gerçekleştirmek üzere ürünü sistematik olarak kullanım dışına alın: - Revizyon - İmha İkilimde kalındığında ya da cihaz bir düşmeyi durdurmak için kullanılıyorsa hemen kullanımdan çıkarılmalıdır ve üreticiye ya da üretici tarafından atanmış yetkin kişiye iade edilmelidir. Kullanım ömrü ürünün durumu hakkında bir değerlendirme yapılması açısından periyodik kontrolün yerine geçmez (minimum yılda bir). •YILLIK REVIZYON MERKEZİNİZİ ÖĞRENMEK İÇİN, WWW.DELTAPLUS.EU ADRESİNİ İNCELEYİN. •Bireysel korunma donanımında yapılacak her türlü değişiklik, ekleme veya onarım müdahalesi için önceden imalatçının izninin ve uygulama talimatlarının alınması gerekir. •Yukarıdaki talimatlar kapsamında belirlenen kullanım amacı dışında bir amaçla kullanmayın. İmalatçı ürünün bu kılavuzda öngörülen amaçlar dışında bir amaçla kullanılması veya değiştirilmesine bağlı olarak dolaylı veya doğrudan meydana gelebilecek kazalardan sorumlu tutulamaz. Bu donanımı kapasitesi üzerinde kullanmayın. •Ürünün düzgün işleyişinden ve dolayısıyla kullanıcının emniyetinin sağlandığından emin olunması için, ürünün düzenli olarak kontrol edilmesi gerekir: •1/ Aşağıdaki hususların görsel kontrolünü gerçekleştirin: Metal kısımların durumu: Aşınma yok, deformasyon yok, korozyon veya paslanma yok. •Genel durum: Ultraviyole ışınlarına ve diğer hava koşullarına bağlı herhangi bir bozulma veya hasar bulunmadığını kontrol edin Tespitleme sisteminin durumu: montaj talimatlarına ve önerilere uygun, Çalışma durumunun genel yapısının düşme tehlikelerini, düşme yüksekliğini ve düşme halinde yalpalanmaları indirgediğini. Kancaların doğru olarak kilitlemesi ve çalışması. (EN362). •Rutubet, kar, çamur, kir, boya, yağ, yapıştırıcı, korozyon, kayışın veya kablunun aşınması gibi özel koşullar, düşme frenleme sisteminin işleyişini ciddi şekilde etkileyebilir. •2/ Aşağıdaki durumlarda: Kullanım öncesinde ve kullanım sırasında / Tereddüt halinde / İşleyiş olumsuz yönde etkileyebilecek şekilde kimyasallarla, çözücü veya yanıcı özellikteki maddelerle temas halinde. / Önceki bir düşme sırasında zorlamaya maruz kalmışsa. / İmalatçı veya imalatçı tarafından görevlendirilmiş, konusunda uzman bir kuruluş tarafından en az her on iki ayda bir. •BİREYSEL KORUNMA DONANIMININ PERİYODİK KONTROLÜ: En az her on iki ayda bir imalatçı veya imalatçı tarafından görevlendirilmiş, konusunda uzman bir kuruluş tarafından sistemin muayene edilmesi gerekir. Oldukça önemli olan bu inceleme bireysel korunma donanımının durumunun ve dolayısıyla kullanıcının emniyetinin kontrol edilmesini sağlar. Bu kontrol, üreticinin periyodik muayene prosedürlerine sıkı sıkıya bağlı kalınarak gerçekleştirilmelidir. Bireysel korunma donanımının yeniden kullanılabilmesi için, bu kontrol sırasında yeniden kullanıma izin veren yazılı bir iznin elde edilmesi gerekir. Bu belgede kullanıcının emniyetinin donanımın direncine, etkisine ve durumuna bağlı olduğu belirtilecektir. Bireysel korunma donanımını gerekirse değiştirin. Sonraki denetim tarihi askı sistemi üzerinde belirtilmelidir. Bireysel korunma donanımını gerekirse değiştirin. Avrupa düzenlemesine uygun olarak, ürün fişinin ürünün her kullanımından önce doldurulması, güncellenmesi ve ürünle, kullanıcı kılavuzu ile birlikte muhafaza edilmesi gerekir. Ürünün etiket bilgisinin okunabilirliği periyodik olarak kontrol edilmelidir. •⇔PART 2: RECORD CARD : BİREYSEL KORUNMA DONANIMININ PERİYODİK KONTROLÜ: 1/Ürün referansı 2/Şirket 3/Kullanıcı adı 4/Parti numarası,/Seri N° 5/Üretim tarihi 6/İlk kullanım tarihi 7/Satın alma tarihi 8/Arıza ve 9/Yorumlar 10/Bir sonraki kontrol tarihi 11/İsim, Kaşe ve İmza 12/Tip Kişisel koruyucu ekipmanlar 13/EN795 Ankraj cihazları- 14/Kimlik fişinin ürünün ilk kullanımından önce kullanıcı tarafından doldurulması, daha sonra güncellenmesi ve muhafaza edilmesi gerekmektedir. Ürün, kılavuz içinde belirtilen kullanımlar dışında kullanılmamalıdır. 15/Kontrol aralıklarının, yerel düzenlemelere uygun olması gerekmektedir. Her halükarda, yılda en az bir kontrol gerçekleştirilmelidir. Her bir ürünle birlikte sunulan belgeler kullanıcı tarafından sürekli olarak saklanmalıdır. **Saklama/Temizleme koşulları:** •Nakliye ve depolama sırasında: /- Ürünü ambalajında muhafaza edin /- Her türlü kesici ve aşındırıcı vb. nesnelere uzak tutun... / Ürünü güneş ışınlarından, sıcaklıktan, alevlerden, sıcak metalden, yağlardan, petrol ürünlerinden, agresif özellikli kimyasal ürünlerden, asitlerden, renklendiricilerden, çözücü özellikteki maddelerden, keskin koşellerden, düşük çaplı yapılar uzak tutun. Bu parçalar düşme durdurma donanımının performansını etkileyebilir. Temizlikten sonra, ışıktan uzakta, kuru ve havalandırılmış bir yerde muhafaza edin. •BAKIM VE DEPOLAMA: Metal kısımlar vazelin yağına batırılmış bir bez ile silinebilirler. Çamaşır suyu ve deterjan kullanılması kesinlikle yasaktır. Çamaşır suyu, aşındırıcı özellikli deterjanlar, çözücü maddeler, esans veya renklendiriciler kullanmayın; bu maddeler sistemin performanslarını olumsuz yönde etkileyebilir. •Işıktan, nemden uzak ve oda sıcaklığında orijinal kutusunda saklanmalıdır. / Önemli lekeler olması durumunda pamuklu bir bez veya düz bir fırçayla temizleyin. Aşındırıcı ürün kullanmayın. Kapsamlı bir temizleme için ıslak bir bez kullanın ve ürünü alev ve ateş kaynaklarından uzakta doğal olarak kurumaya bırakın (kullanım esnasında ıslanan ürünler için de geçerlidir). **ZH 锚固装置 (符合 EN795 – B) GIRAFE TRG20:** 密闭空间内的可移动锚固 **TRG01:** 地面旋转底座, 适用于升降台TRG20 **TRG02:** 墙面旋转底座, 适用于升降台TRG20 **TRG03:** 封闭空间可移动式底座, 适用于升降台TRG20 **使用说明:** 此说明书应由经销商翻译 (按规定) 为装备使用地所在国家语言。在使用此个人安全防护设备前, 使用者需阅读和理解此说明书中的内容。在标准中说明的测试方法并不面向所有的现场实际条件。对工作环境的考量并且每个使用者都需要充分培训以了解所有不同技术和不同设备的局限, 这两点非常重要。这些设备的使用只能由已接受相应培训的合格人士或高级技术人员进行直接操作并承担责任。使用者的安全取决于个人安全防护装备的性能, 牢固程度和对说明书的良好理解。如不按此说明书中说明使用此个人防护装备或者不遵守说明书中个人防护措施的, 由使用者承担所有责任。产品只能被经过专业培训并懂得安全使用的人员使用。确保使用者的医疗条件在正常情况及紧急情况下对产品进行使用都不影响其自身安全。如有疑问, 请咨询医生。严格遵守使用, 验证, 维护及存储指示。此产品和一个防坠系统密不可分 (符合EN363标准), 它的作用是将坠落受伤的风险降到最低。在一套将坠落峰值冲击力限制为6kN (EN353-1、EN353-2、EN355、EN360), 的完整坠落防护系统中 (EN363), 锚固点须通过一个连接系统与安全带的防坠点相连 (EN361)。防坠背带 (符合EN361标准) 是唯一可以在一个止坠系统里用来夹住身体的工具。它们之间一定要用连接器 (符合EN362标准) 相连。在使用前, 请参阅系统中每个部件的使用建议。在这些情况下, 请遵守它们自身的使用说明书中与其相关的说明进行操作。用户应永久保存每件产品提供的文件。•TRXXX 和 为可移动锚固装置。这些产品允许用户安装用于其他防坠落系统中使用的临时锚固系统, 从而形成防

坠落系统保护用户发生坠落情况。 **重要提示：** 该锚固装置 (EN795) 绝不会直接连接安全带。 该锚固装置仅可作为个人防护装置的一部分用于防止高处跌落。任何其他用途均可能危及使用者的安全。 **使用和/或设置：** 对于B型锚定装置而言，锚定装置必须稳固。为确保锚定装置的稳定性，请参阅该设备的操作说明。 该装置的安装必须按照其安装手册的建议进行 使用者的安全取决于安全装置是否有效安装。 为保证正确安装，请按生产商说明和建议的步骤安装。 请使用符合操作要求且不会损坏装置的工具。 **重要提示：** 为了安全起见在每次使用前，请检查： 锚固件符合建议要求 / ‘锚固装置应正确稳定安装 / D锚件正确安装。 / 该装置无腐蚀痕迹 / 该装置的年度审核仍然有效 / 系统中的每个元素的使用操作说明都符合 / 工作情况的总体布局限制了坠落的风险，坠落的高度和坠落情况下的单摆运动。 / -足够的垂直间隙（使用者脚下的空间）以及没有任何妨碍防坠落系统正常运行的障碍物。 水平高度取决但不限于以下因素： - 锚固装置的最大挠度。 - 连接器的最大挠度。 - 连接系统的最大距角。 - 人体抓握装置的最大拉伸。 - 锚固点位置与用户坠落时所处位置的关系。 - 用户体形。 此外，应加上1米安全距离以获得最终水平高度。 鉴于各种因素，请参考系统各个组件的使用建议。

TRG20 (EN795-B): 锚固装置的最大挠度。 100mm 确保适当的坠落距离以阻止撞击地面或他物。 预留一个相对于地面和电气线路或电气危险区的安全距离。 请注意！为了您的人身安全，此项作业尽量在冲坠风险最小及冲坠高度最小的情况下执行。 **重要提示：** 连接点必须位于设备上方，工作时保证可能的跌落及跌落的距离最小， 连接点的最小阻力为12 kN，符合EN795标准的要求。 在使用该产品时，使用者在任何情况下都不得开启、调试或操纵设备。 这些操作仅在坠落风险排除后方可进行。 每次使用前请检查锚栓是否已牢固地连接至其支撑上。 锚固装置的所有审核或检查必须在其锚固于另一个已通过审核和验证的锚固装置时执行。 使用该设备只能由经过培训，合资格和健康的人员使用或由经培训及合资格人士的陪伴下使用。 如对装置状态（氧化痕迹）有疑问，或已有过一次跌落（变形），则不可重复使用，同时/或者应退还给制造商或其所委任的合资格人士。 未经制造商许可严禁删减、添加或者更换锚栓的任何组件。 温度：该装置的工作环境温度为最低-40°C / 最高+50°C。 **重要提示：** 使用者的安全取决于个人安全防护装备的性能，牢固程度和对说明书的良好理解。 **重要提示：** 所有的静重量和动重量都会逐渐损坏个人防护装备。 使用者的体重加上他的着装以及他的工具的总重量不应大于止坠器的最大止坠重量。 **重要提示：** 自建防坠系统是危险的，因为各个安全功能可能会干扰另一个安全功能。 所有的对于此个人防护设备的修改或维护不能在没有进过厂家同意下进行。 不要超出使用说明书定义的范围或极限。 如将此装备修改或用于非说明书指定的使用方式，厂家不承担任何直接或间接的责任。 锚固装置仅可用于个人防坠设备，而不能用于起重设备。 当锚固装置被用于作为防坠落系统的一部分时，使用者必须具备在阻止跌落时限制施加于用户的最大能动力量的设备，最高可达6kN。 预留一个相对于地面和电气线路或电气危险区的安全距离。 风险分析： 对抗受到统一的EN标准保护的EPI的风险： - EN795-B: 高空坠落该设备为个人高空防坠装备：只有当该设备在一套完整的坠落防护系统（EN363）中使用时才能保护使用者免遭该风险，完整的坠落防护系统须能将坠落过程的峰值冲击力限制在 6 kN。 **使用限制：** 在使用个人防护设备前，要做救援计划以应对操作时的意外和紧急情况。

使用寿命 金属物或机械产品（收缩式防坠器，滑轮，固定环等等.....）：最长使用年限是20年从生产之日起（含储存和使用时间）。产品寿命是参考值。以下因素会让该参考值相差非常大： -不遵守厂商说明的运输，储存和使用 /-有“威胁”的工作环境：海上气候，化学制品，极端温度，锐利的边沿..... /-特别集约的使用 /-强冲击或挤压 /-对该工具过去使用状况的不了解。 注意：这些因素会造成不可视的损坏。 **注意：**一些极端条件会减少使用寿命为数天。 当有疑问时，一定不要使用并执行： - 检验 - 销毁 如有疑问或设备曾用于停止坠落，必须立即将其撤出使用，并且必须退还给制造商或其授权的任何其他有关人员。 保证期并不能代替周期性的检查（至少年检），这样的检查可以判断该产品的状态 **想知道您的年度维护中心，请查阅WWW.DELTAPLUS.EU.** **所有的对于此个人防护设备的修改或维护不能在没有进过厂家同意下进行。 **不要用在**使用说明书没有指定的方面。 如将此装备修改或用于非说明书指定的使用方式，厂家不承担任何直接或间接的责任。 不要超出使用说明书定义的范围或极限。 **为了保证它的功能和使用者的安全，该产品应检查。** **1/目视检查以下事项：** 机械部分状态：无磨损，无变形，无生锈和氧化。 **正常情况：**找寻因紫外线辐射和天气原因造成的损坏。**

锚固装置的状态： 遵循安装说明并符合建议要求， 工作情况的总体布局限制了坠落的风险，坠落的高度和坠落情况下的单摆运动。 **连接器的正确使用和锁定. (EN362).** **当潮湿、下雪、结冰、泥浆、污垢、油漆、油剂、粘合剂、锈、安全带磨损等情况时，止坠器的功能会受到影响。 **2/当如下情况时：** 在使用前和使用时 / 当有怀疑时 / 当与化学试剂，溶剂或者可燃物接触后可能会影响功能。 / 在一次坠落发生后此限制生效。 / 最少每12个月需要由厂家或有能力的委托机构检查。 **个人防护设备的周期性检查** 检查应该在最少12个月检查一次，应由厂家或者有资质的委托机构进行。 这个检查非常的有必要，它和个人防护设备的维护与性能相关，也与使用者的安全相关。 必须严格按照制造商的定期检查程序进行这种检查。 一个允许个人防护设备再次使用的文件必须在经过这样的检验之后发放。 这个文件将讲解使用者安全和维护设备性能与设备牢固程度的关系。 更换个人防护设备。 下一次检查的时间必须在锚件上标识出 为符合欧盟标准，使用者应该将身份文件在第一次使用时填写并一直更新，与该工具以及工具说明书保存在一起。 文件应周期性的检查是否可读。 **⇔PART 2: RECORD CARD：个人防护设备的周期性检查** 1/产品引用 2/公司 3/用户名 4/批号，/序列号 5/生产日期 6/首次使用日期 7/购买日期 8/检验日期 9/评论 10/下一检验日期 11/姓名、印章和签字 12/型号 个人防护用品 13/EN795 锚件 - 14/产品首次使用前需完整填写好此记录卡，及时对此更新并由使用者来进行妥善保管。 本司对使用者执行说明书规定以外的任何违规行为所造成的伤害概不负责。 15/质控频率必须遵守国家相关规定，在任何情况下必须进行每年至少一次的检查。 用户应永久保存每件产品提供的文件。 **存放说明/清洗：**在运输和储存时：/- 保存产品于他们的包装内 /- 远离尖锐物体、磨料等产品，等等..... / 将产品远离于：阳光、热源、火焰、热金属、油脂、石油产品、腐蚀性化学物、酸性化学物、溶剂、尖锐的边缘和直径细小的结构中。 这些元件可能会影响防坠落装置的性能。 清洗后，存放在阴凉，干燥，通风处。 **服务及贮存：**金属部件用蘸有凡士林油的抹布擦拭。 严格禁止使用漂白水 and 清洁剂。 请勿使用漂白水、强性清洁剂、溶剂、汽油或着色剂，它们会影响装置的性能。 **原包装存放于避强光，避潮湿及常温环境。 / 如有轻微的污渍，用棉布或软刷清洗。请勿使用腐蚀性产品。针对频繁的清洗，可以用湿布擦拭，然后将产品自然晾干，远离火源，热源，对于在使用时沾了水的产品也要这样处理。****

SL SIDRNA NAPRAVA (Skladen z EN795 – B) GIRAFE TRG20: Mobilno sidro za zaprt prostor **TRG01:** VRTLJIV PODSTAVEK ZA PRITRDITEV NA TLA ZA TRG20 **TRG02:** VRTLJIV PODSTAVEK ZA PRITRDITEV NA STENO ZA TRG20 **TRG03:** MOBILNI PODSTAVEK ZA ZAPRT PROSTOR ZA TRG20 **Navodila za uporabo:** Prevod (če obstaja) navodil v jezik države, kjer se uporablja naprava, zagotovi prodajalec. Vsak uporabnik mora pred uporabo prebrati navodila.

Testne metode, opisane v standardih, ne predstavljajo dejanske pogoje uporabe. Zato je pomembno, da se preuči vsaka delovna situacija in da je vsak uporabnik v celoti usposobljen za različne tehnike in da pozna omejitve različnih naprav. Zaščitno opremo lahko uporabljajo samo kompetentne osebe, ki so ustrezno educirane s strani kompetentne pooblaščen osebe. Varnost uporabnika je odvisna od stalne učinkovitosti opreme in od pravilnega razumevanju navodil za uporabo. Uporabnik je osebno odgovoren za kakršno koli uporabo takšne opreme, ki ni v skladu z zahtevami iz tega priročnika in v primeru neupoštevanja varnostno zaščitnih ukrepov iz tega priročnika. Proizvod lahko uporabljajo zgolj osebe, usposobljene za njeno uporabo. Prav tako je potrebno zagotoviti, da zdravstveno stanje uporabnika med običajno uporabo opreme oziroma v primeru nevarnosti na njegovo varnost ne vpliva. V primeru nejasnosti se posvetujte z vašim zdravnikom. Strogo upoštevajte navodila za uporabo, preverjanje, vzdrževanje in shranjevanje opreme. Ta izdelek ni možno ločiti od celovitega sistema za zaščito pred padci (EN363), čigar naloga je, da čim bolj zmanjša tveganje zaradi poškodb in padcev. V sistemu za popolno zaustavitev padca (EN363) se omeji najvišjo obremenitev na 6 kN, in ko pride do padca (EN353-1, EN353-2, EN355, EN360), mora biti sidrna točka prek povezavnega sistema povezana s sidriščem kableskega snopa (EN361) za zaustavitev padca. Pas za preprečevanje padcev (EN361) je edino sredstvo za preprečevanje padcev, ki ga lahko uporabljate. Pas mora biti povezan s sistemom za preprečevanje padcev s veznimi elementi (EN362). Pred uporabo se seznanite s priporočili za uporabo vsakega sestavnega dela sistema. Sledite navodilom, opisanim v priročniku za uporabnike. Priloženo dokumentacijo mora uporabnik hraniti na neomejen čas.

•TRXXX spadajo med prenosna sidrišča. Ti izdelki uporabnikom omogočajo namestitve začasnih sidrnih sistemov, ki se bodo uporabili z drugimi sistemi za zaustavljanje padcev ter tako tvorili sisteme za zaščito uporabnikov ob padcu z višine. •OPOMBA: To sidrišče (EN795) ne sme biti nikoli neposredno povezano s pasom. Ta sidrna naprava se lahko uporablja samo v sklopu osebne varovalne opreme za zaščito pred padci z višine. Pri vsaki drugi uporabi je lahko ogrožena varnost uporabnika. •NASTAVITEV I/ALI POPRAVKI: Za sidrne naprave tipa B je nujno, da je naprava za sidranje stabilna. Za zagotovitev stabilnosti sidrne naprave boste vse pomembne informacije našli v navodilih za uporabo naprave. Napravo je treba namestiti v skladu s priporočili v navodilih za uporabo te naprave. Varnost uporabnika je odvisna od učinkovite namestitve sidrišča. Sledite vsem korakom v navodilih in priporočilih proizvajalca, da zagotovite pravilno namestitve. Uporabljajte orodja, ki so primerna za opisane postopke in ne bodo poškodovala sidrišča. •OPOMBA: Zaradi varnostnih razlogov in pred vsako uporabo preverite: da je sidrišče skladno s priporočili / da je sidrišče pravilno nameščeno in stabilno / da je točka za pripenjanje D pravilno nameščena. / da na napravi ni znakov korozije / da je letni pregled naprave še vedno veljaven / da so upoštevana navodila za delo, navedena za vsak element sistema / Splošna razporeditev delovnega položaja omejuje tveganje padca, višino padca in nihanje v primeru padca. / ali je dovolj prostega prostora (pod nogami uporabnika) in da ni nikakršnih ovir za normalno funkcioniranje sistema za preprečevanje padcev z višine. Navpična razdalja je odvisna od različnih dejavnikov, vendar ni omejena na: - Največji upogib sidrne naprave. - Največji odmik priključkov. - Razširitev sistema povezovanja. - Največji raztezni oprijem telesa. - Lokacija sidrne točke glede na to, kje se uporabnik nahaja med padcem. - Višina uporabnika. Poleg tega se doda varnostna razdalja 1 m, da dobimo vrednost navpičnega odmika. Glede različnih dejavnikov glejte priporočila za uporabo posameznih komponent sistema. TRG20 (EN795-B): Največji upogib sidrne naprave. 100mm Zagotovite ustrezen razmik pri padcu, da bi v primeru padca preprečili udarec ob tla ali ob neki drugi predmet. Zagotoviti varno razdaljo od tal in električnih vodov ali območja z električno nevarnostjo. OPOZORILO! To je bistvenega pomena za varnost uporabnika, da se delo opravi tako, da se zmanjša tveganje za padce in višino padca. •OPOMBA: Pritrdilna točka mora biti nameščena nad uporabnikom, delo pa je treba izvesti tako, da se hkrati zmanjša tveganje za padce in višina padca. Pritrdilna točka mora imeti nosilnost 12 kN v skladu z EN 795. Uporabnik v nobenem primeru ne sme odpirati, prilagajati ali manipulirati naprave med uporabo izdelka. Rokovanje z napravo je dovoljeno šele takrat, ko ni več nevarnosti za padec. Pred vsako uporabo se prepričajte, da je sidrišče trdno pritrjeno na vodilo. Med vsakim preverjanjem ali pregledovanjem sidrne naprave mora biti oseba pripeta na drugo sidrno napravo, ki je že preverjena in potrjena kot ustrežna. To opremo lahko uporabljajo le usposobljeno, kompetentno osebje dobrega zdravja oziroma pod nadzorom usposobljenega in primerne osebe. Če ste v dvomih glede stanja naprave (sledi oksidacije) ali če je prišlo do padca (deformacije), naprave ne smete več uporabljati in/ali jo morate vrniti proizvajalcu ali pristojni osebi, ki jo je ta pooblastil. Prepovedano je odstraniti ali zamenjati kateri koli sestavni del sidrišča ali karkoli dodati brez soglasja proizvajalca. Temperatura: To sidrišče je treba uporabljati v delovnih okoljih s temperaturo -40 ° C / 50 ° C. •OPOMBA: Varnost uporabnika je odvisna od stalne učinkovitosti opreme in od pravilnega razumevanju navodil za uporabo. •OPOMBA: Vsaka statična ali dinamična preobremenitev lahko poškoduje osebno varovalno opremo. Teža uporabnika, vključno z oblačili in opremo, ne sme presežati največje mase, navedene za preprečevanja padca. •OPOMBA: Nevarno je ustvariti edinstvene sisteme za zaščito pred padci, saj lahko vsaka varnostna funkcija onemogoči neko drugo varnostno funkcijo. Vsaka sprememba ali dodatek ali popravilo PPE so prepovedani brez predhodnega pisnega soglasja proizvajalca, brez dovoljenja za uporabo lastnih postopkov. Ne uporabljajte zunaj svojega področja uporabe, določenega v navodilih. Proizvajalec ne more biti odgovoren za nikakršno neposredno ali posredno nesrečo po spremembi ali uporabi opreme, razen kot je določeno v tem priročniku. Sidrno napravo je treba uporabljati izključno le kot osebno zaščitno opremo pred padcem in ne za dvizžno opremo. Kadar se sidrišče uporablja kot del sistema za zaustavljanje padcev z višine, mora biti uporabnik opremljen tako, da se največje dinamične sile, ki delujejo na uporabnika med zaustavljanjem padca, omejijo na največ 6 kN. Zagotoviti varno razdaljo od tal in električnih vodov ali območja z električno nevarnostjo. ANALIZA TVEGANJA: Tveganja, za katere se zaščitna osebna varovalna oprema uporablja, zajeta v usklajenem standardu EN : - EN795-B: Padci z višine Ta naprava je osebna zaščitna oprema pred padci z višine: uporabnika ščiti pred to nevarnostjo le v primeru, da se uporabljata v celovitem sistemu za zaustavitev padcev (EN363), ki omejuje največjo obremenitev med padcem na 6 kN. **Omejitev pri uporabi:** Pred vsako uporabo opreme za reševanje izdelati reševalni načrt za reševanje v nujnih primerih, do katerih lahko pride med delom. •ROK TRAJANJA MASKE Kovinski izdelki in mehanski izdelki (sistem za zaščito pred padci z višine s samodejno prekinitvijo, delo na vrvi, sidrišče, itd...). Traja največ 20 let od datuma izdelave (vključno s skladiščenjem in uporabo). Rok trajanja je samo okvirno naveden. Naslednji dejavniki so lahko zelo različni: - Neskladnost z navodili proizvajalca za promet, skladiščenje in uporabo /- Delovno okolje je "agresivno" , morsko okolje, kemikalije, temperaturni ekstremi, ostri robovi ... /- Zelo intenzivna uporaba /- Udarci ali pomembne omejitve pri uporabi /- Ni podatkov o predhodni uporabi. Opozorilo: ti dejavniki lahko povzročijo neopazne poškodbe oči. •Opozorilo: ekstremni pogoji lahko skrajšajo življenjsko dobo izdelka na nekaj dni. Če ste v dvomih, vedno zavrzite izdelek in opravite naslednje: - pregled - uničenje neustrezne opreme V primeru dvoma ali če je bila naprava uporabljena za zaustavitev padca, jo je treba takoj odvzeti iz uporabe in vrniti proizvajalcu ali kateri koli drugi osebi, ki jo je proizvajalec pooblastil. Med uporabo oprema ni bila periodično preverjana (minimum1. letno), zato ne morete oceniti stanje opreme. •PODATKI O LOKALNIH CENTRIH ZA LETNI PREGLED V WWW.DELTAPLUS.EU. •Vsaka sprememba, dodatek ali popravilo zaščitne opreme so prepovedani brez predhodnega pisnega soglasja proizvajalca, brez dovoljenja za uporabo lastnih postopkov. •Ne uporabljajte zunaj svojega področja uporabe, določenega v navodilih. Proizvajalec ne more biti odgovoren za nikakršno neposredno ali posredno nesrečo po spremembi ali uporabi opreme, razen kot je določeno v tem priročniku. Opreme ne uporabljati mimo njenih omejitev. •Da boste zagotovili, da oprema pravilno funkcionira in zaradi varnosti uporabnika je treba izdelek sistematično preverjati: •1/ z vizualnim pregledom naslednjih delov: Stanje kovinskih delov brez poškodb, obrabljenosti, deformacij, korozije in oksidiranosti. •Splošno stanje: poiskati vse poškodbe zaradi ultravijoličnih žarkov in drugih klimatskih pogojev. Stanje sidrne naprave: v skladu z navodili za namestitve in priporočili Splošna razporeditev delovnega položaja omejuje tveganje padca, višino padca in nihanje v primeru padca. Funkcioniranje i pravilno zapiranje veznih elementov. (EN362). •Posebni pogoji, na primer vlaga, sneg, led, blato, megla, umazanija, barve, olja, lepila, korozija, obrabljenost vrvi ali jermena in pod. lahko pomembno zmanjšajo funkcionalnost naprave za preprečevanje padcev. •2 / v naslednjih primerih: pred uporabo ali med njo / V primeru dvoma / Naprave ne uporabljajte, če je bila v stiku s kemikalijami, toplili ali vnetljivimi snovmi, ki bi utegnile vplivati na njeno delovanje. / mora se sistemsko preveriti v primeru dvoma glede njegove korektnosti, v primeru padca. / ter vsakih 12 mesecev. Preverjanje lahko opravi proizvajalec ali pooblaščen oseba, da boste popolnoma gotovi, da je varna za uporabo. •PERIODIČNI PREGLED ZAŠČITNE OPREME: Proizvajalec ali pristojna organizacija, ki jo ta imenuje, mora najmanj vsakih dvanajst mesecev opraviti pregled. To zelo pomembno preverjanje je povezano z vzdrževanjem in učinkovitostjo osebne zaščitne opreme in s tem z varnostjo uporabnika. To preverjanje je treba izvesti ob strogem upoštevanju proizvajalčevih postopkov za redni pregled. Med tem preverjanjem je treba pridobiti pisni dokument, ki dovoljuje ponovno uporabo osebne zaščitne opreme (OZO). Ta dokument določa,

da je varnust uporabnika povezana z vzdrževanjem učinkovitosti in odpornostjo opreme. Po potrebi zamenjati zaščitno opremo. Datum naslednjega pregleda mora biti naveden na sidrišču. Po potrebi zamenjati zaščitno opremo. Identifikacijski obrazec je treba v skladu z evropskimi normami pred prvo uporabo izdelka zamenjati, nato pa posodobiti in shraniti skupaj z izdelkom ves čas uporabe naprave. Redno je treba preverjati razpoznavnost označb na izdelku. •⇨PART 2: RECORD CARD : PERIODIČNI PREGLED ZAŠČITNE OPREME: 1/Referenca proizvoda 2/Podjetje 3/Ime uporabnika 4/Številka serije./Serijska št 5/Datum uporabe 6/Datum 1. uporabe 7/Datum nakupa 8/Datum inšpekcijskega pregleda 9/Komentarji 10/Datum naslednjega pregleda 11/Ime & Žig & Podpis 12/Tip Osebna zaščitna oprema 13/EN795 Drugi standardi- 14/Evidenčno kartico mora izpolniti uporabnik preden se proizvod prvič uporabi, potem se redno posodablja in hrani. Proizvod se izključno uporablja, kot je opisano v navodilih uporabniku izdelka. 15/Redne kontrole se mora opraviti v skladu z nacionalnimi zakoni. V vsakem primeru pa je potrebna kontrola vsaj enkrat na leto. Priloženo dokumentacijo mora uporabnik hraniti na neomejen čas. **Hrambo/Čiščenje:** •Med prevozom in skladiščenjem: /- Izdelek hranite v embalaži /- Izdelek hranite ločeno od ostrih in abrazivnih predmetov, itd ... / Izdelek hranite zavarovano pred sončno svetlobo, toploto, ognjem, vročimi kovinami, nafto, naftnimi derivati, kemikalijami, kislinami, barvili, topli, ostrimi robovi in objekti z majhnim premerom. Ti predmeti lahko vplivajo na učinkovitost naprave za zaustavitev padanja. Skladiščenje po čiščenju, stran od luči, v suhem in zračnem prostoru. •SERVISIRANJE IN SHRANJEVANJE.: Kovinske dele morate obrisati s krpico, namočeno v vazelinsko olje. Strogo so prepovedana abrazivna čistila in detergenti. Ne uporabljajte belil, agresivnih čistil, topil, bencina ali barv, ker te snovi lahko vplivajo na delovanje naprave. •Oblačila hranite v originalni embalaži, zavarovano pred sončno svetlobo in vlago, na temperaturi prostora. / V primeru manjših madežev očistite s krpico ali z ravno ščetko. Ne uporabljajte abrazivnih izdelkov. Za intenzivno čiščenje lahko uporabljate mehe krpice in počakate, da se izdelek posuši na naraven način, stran od ognja ali toplote, tudi v primeru, da so se predmeti med uporabo namočili.

ET ANKURDUSSEADE (vastavuses standardiga EN795 – B) GIRAFE TRG20: Liikuv ankurduskinnitus kinnise või piiratud ruumi jaoks **TRG01:** PÕRANDA PÕÖRDALUS POOMILE TRG20 **TRG02:** SEINA PÕÖRDALUS POOMILE TRG20 **TRG03:** POOMI TRG20 LIIKUV ALUS KINNISE VÕI PIIRATUD RUUMI JAOKS **Kasutusjuhised:** Edasimüüjal tuleb käesolev juhend (kehtivate eeskirjade kohaselt) tõlkida selle riigi keelde, kus varustust kasutatakse. Kasutaja peab enne isikukaitsevahendi kasutamist käesoleva teabelehe läbi lugema ja sellest aru saama. Standardites kirjeldatud katsemeetodid ei kujuta tegelikke kasutustingimusi. Sel juhul on oluline uurida iga tööolukorda eraldi ja et iga kasutaja saaks täieliku väljaõppe erinevates tehnikates, et ta tunneks eri seadmete piiranguid. Seda isikukaitsevahendit on õigus kasutada ainult pädevatel isikutel, kes on saanud asjakohase väljaõppe või tegutsevad pädeva järelevalvaja vahetul vastutusel. Kasutaja ohutus sõltub isikukaitsevahendi pidevast tõhususest, vastupidavuses ja käesoleva kasutusjuhendi eeskirjade õigesti mõistmisest. Kasutaja on isiklikult vastutav kõikide käesoleva isikukaitsevahendi kasutuste eest, mis ei vasta käesoleva kasutusjuhendi ettekirjutustele, ja käesolevas kasutusjuhendis isikukaitsevahendi kohta sätestatud ohutusmeetmete mitte järgimise korral. Toodet võib kasutada ainult ohutu kasutamise alase väljaõppega ja oskustega töötaja. Peab olema tagatud, et kasutaja tervislik seisund ei ohusta tema ohutust normaalses varustuse kasutamise tingimustes või hädaolukorras. Kahtluste korral konsulteerida arstiga. Järgida rangelt kasutus-, kontrollimis-, hooldus- ja hoidmiseeskirju. Käesolev toode on terve kukkumiskaitseüsteemi (EN363) lahutamatu osa, mille ülesanne on minimeerida kehavigastuste ohtu kukkumise korral. Täielikus kukkumiskaitseüsteemis (EN363), mis piirab kukkumise tippkoormuse 6 kN piirini (EN353-1, EN353-2, EN355, EN360), peab ankurduspunkt olema ühendussüsteemi abil seotud turvarakmete kukkumiskaitsepunkti (EN361). Kukumiskaitse turvarakmed (EN361) on ainus keha külge kinnitav seade, mida on lubatud kasutada kukkumise peatamise süsteemis. Turvarakmed tuleb ühendada kukkumiskaitseüsteemiga ühendusklambrite (EN362) abil. Kontrollige enne iga kasutuskorda süsteemi iga komponendi kasutussoovitusi. Sel juhul järgida kasutusjuhendis nende kohta kirjeldatud eeskirju. Kasutaja peab tootega tarnimise ajal kaasasolevad dokumendid määramata ajaks alles hoidma. •TRXXX on klassifitseeritud teisaldatevatate ankurdusseadmete hulka. Need tooted võimaldavad kasutaja paigaldada ajutist ankurdussüsteemi, mida kasutatakse koos teiste kukkumiskaitseüsteemidega, ja nii moodustada kasutajate jaoks kaitseüsteemid kõrgelt kukkumise olukorras. •HOIATUSED: Seda ankurdusseadet (EN795) ei tohi kunagi ühendada otse turvarakmete külge. Seda ankurdusseadet tohib kasutada ainult kõrgusest kukkumise vastaste isikukaitsevahenditega. Muu kasutus võib seada ohtu kasutaja turvalisusele. •PAIGALDAMINE JA/VÕI SEADISTUSED: B-tüüpi ankurdusseadme puhul peab ankurdusseade olema tingimata stabiilne. Ankurdusseadme stabiilsuse tagamiseks lähtuge seadme kasutusjuhendist. Seadme paigaldus tuleb teostada vastavalt selle seadme kasutusjuhendi soovitustele. Kasutaja turvalisus sõltub seadme paigalduse tõhususest. Õige paigalduse tagamiseks järgige samm-sammult tootja juhiseid ja soovitusi. Kasutage kirjeldatud tööoperatsioonide jaoks õigeid tööriistu, mis ei kahjusta seadet. •HOIATUSED: Ohutuse huvides ja iga kord enne kasutamist kontrollida: et ankurdusseade vastab soovitustele / et ankurdusseade on paigaldatud õigesti ja kindlalt / et D-kujuline kinnitus oleks õigesti asetatud. / et seadmel ei ole märke korrosioonist / et seadme iga-aastase ülevaatuse tõend on veel kehtiv / et süsteimi iga elemendi kohta kirjeldatud kasutuseeskirjadest peetakse kinni / et tööolukorra üldine asetus piirab kukkumisohtu, kukkumiskõrgust ja pendelliikumist võimaliku kukkumise korral. / et vajalik vaba ruum oleks piisav (kasutaja jalge alt maani) ja et ükski takistus ei segaks kukkumise peatamise süsteemi normaalselt tööd. Vaba ruum sõltub mitmest tegurist, kuid see hõlmab mitte piirduvalt järgmist: - Ankurdusseadme maksimaalset kõrvalekallet. - Ühendusklambrite maksimaalset kõrvalekallet. - Ühendussüsteemi pikenemist. - Keha kinnihoidmise seadme maksimaalset tõmmet. - Ankrupunkti asukohta kasutaja asukoha suhtes kukkumise hetkel. - Kasutaja kasvu. Lisaks tuleb lisada ohutuskaugus 1 m, et saada vaba õhuruumi väärtus. Vt eri tegurite kohta süsteemi iga komponendi kasutussoovitusi. TRG20 (EN795-B): Ankurdusseadme maksimaalset kõrvalekallet. 100mm Veenduge, et töötaja alla jääb piisav kukkumisruum, et vältida kukkumise korra kukkumist vastu maad või teisi esemeid. Tuleb ette näha ohutuskaugus maapinnast ja elektriliinidest või elektrotohtu kujutavatest tsoonidest TÄHELEPANU! Teie turvalisuse jaoks on põhitähtis, et töö tegemisel oleks alati korraldatud nii, et nii kukkumisoht kui ka kukkumiskõrgus oleks viidud miinimumini. •HOIATUSED: Kinnituspunkt peab asuma kasutajast kõrgemal tema kohal ja tööd tuleb teha nii, et vähendada samaaegselt nii kukkumisohtu kui ka kukkumiskõrgust. Kinnituspunkti minimaalne vastupidavus peab olema 12 kN vastavalt standardile EN795. Kasutaja ei tohi mingil juhul seadet toote kasutamise ajal avada, reguleerida või manipuleerida. Neid käsitsemisõiminguid tohib teha ainult siis, kui kukkumisoht on välistatud. Kontrollige iga kord enne kasutamist, et ankurdusvahend oleks kindlalt oma toele kinnitatud. Kõik ankurdusseadme kontrollid või ülevaatused tuleb teha nii, et kasutaja on kinnitatud juba kontrollitud ja valideeritud ankurdusseadme külge. Seda kaitsevarustust võib kasutada ainult väljaõppega, oskustega ja hea tervisega inimene või väljaõppega ja oskustega inimese järelevalve all. Kui on kahtlusi kaitsevahendi seisukorra suhtes (roostejäljed) või pärast kukkumist (deformatsioon), siis ei tohi vahendit uuesti kasutada ja/või see tuleb tootjale või tootja volitatud pädevale isikule tagastada. Ankurdusvahendi komponente on ilma tootja nõusolekuta ära võtta, lisada või vahetada keelatud. Temperatuur: Seadme tuleb kasutada töökeskkonnas temperatuuridel vahemikus minimaalselt -40 °C kuni maksimaalselt +50 °C.

•HOIATUSED: Kasutaja ohutus sõltub isikukaitsevahendi pidevast tõhususest, vastupidavuses ja käesoleva kasutusjuhendi eeskirjade õigesti mõistmisest. •HOIATUSED: Igasugune staatiline või dünaamiline laeng võib isikukaitsevahendit kahjustada. Kasutaja kaal koos riietega ja varustusega ei või ületada kukkumiskaitsevahendil märgitud maksimaalset kaalu. •HOIATUSED: Oma enda kukkumisvastase süsteemi loomine on ohtlik, sest selles võib iga ohutusfunktsioon teist ohutusfunktsiooni segada. Igasugune isikukaitsevahendi muutmise või täiendamine või parandamine on ilma tootja eelneva kirjaliku loata ja ilma tema töömeetodeid kasutamata keelatud. Mitte kasutada väljaspool käesolevas juhendis määratletud kasutusala ega väljaspool kasutuspiiranguid. Tootja ei vastuta otseste või kaudsete õnnetuste eest, mis on juhtunud toote muutmise või käesolevas kasutusjuhendist ettenähtust erinevalt otstarbel kasutamise tagajärjel. Ankurdusseadet on kohane kasutada ainult kukkumisvastase isikukaitsevahendi jaoks ja mitte tõsteseadme jaoks. Kui ankurdusseadet kasutatakse kukkumiskaitseüsteemi osana, peab kasutaja olema varustatud vahendiga, mis võimaldaks piirata kasutajale kukkumise peatamisel avalduvaid maksimaalseid dünaamilisi jõude maksimaalse väärtuseni 6 kN. Tuleb ette näha ohutuskaugus maapinnast ja elektriliinidest või elektrotohtu kujutavatest tsoonidest RISKIANALÜÜS Riskid, mille vastu on isikukaitsevahend mõeldud kaitsmiseks, on kaetud ühtlustatud standardiga : - EN795-B: Kõrgelt kukkumine See vahend on isikukaitsevahend kõrgelt kukkumise vastu: vahend kaitseb kasutajat ohu eest ainult juhul, kui seda kasutatakse täielikus kukkumiskaitseüsteemis (EN363), mis piirab tippkoormuse kukkumise 6 kN piirini. **Kasutuspiirangud:** Enne igasuguseid töid, kus

kasutatakse isikukaitsevahendit, tuleb koostada päästeplaan, kuidas toimida hädaolukorras, mis võib töö ajal tekkida. •KASUTUSIGA Metallitooted ja mehaanilised tooted (automaatse tagasitõmbamisega kukkumiskaitsevahend, lükanseade, tööd köitel, ankrukinnitused jne...): maksimaalne kasutusiga 20 aastat alates tootmiskuupäevast (hoidmine ja kasutamine kaasa arvatud). Kasutusiga on antud indikatiivselt. Seda võivad tugevalt muuta järgmised tegurid: - ei järgita tootja juhiseid toote transportimiseks, hoidmiseks ja kasutamiseks /-töökeskkond on agressiivne: mereõhk, keemiline keskkond, äärmuslikud temperatuurid, löikavad servad ... /- eriti intensiivne kasutus /- tugevad löögid või pinged /- ei tunta toote varasemat asutust. Hoiatus: need tegurid võivad põhjustada kahjustusi, mis ei ole palja silmaga nähtavad. •Hoiatus: teatud äärmuslikud tingimused võivad vähendada toote kasutusiga vaid mõne päevani. Kahtluse korral jätta toode süstemaatiliselt kasutusest kõrvale selleks, et lasta toode: - üle vaadata - hävitada Kahtluse korral või kui vahendit on juba kasutatud kukkumise peatamiseks, tuleb see kohe kasutusest kõrvaldada ja tagastada tootjale või pädevale isikule või tootja või pädeva isiku volitatud isikule. Toote kasutusega ei asenda perioodilist kontrolli (vähemalt kord aastas), mis võimaldab otsustada toote seisukorra üle. •IGA-AASTAST ÜLEVAATUSTEOSTAVA ÜLEVAATUSKESKUSE KONTAKTID ON VEEBISAIDIL WWW.DELTAPLUS.EU. •Igasugune isikukaitsevahendi muutmine või täiendamine või parandamine on ilma tootja eelneva loata ja ilma tema töömeetodeid kasutamata keelatud. •Mitte kasutada väljaspool käesolevas juhendis määratletud kasutusala. Tootja ei vastuta otseste või kaudsete õnnetuste eest, mis on juhtunud toote muutmise või käesolevas kasutusjuhendist ettenähtust erineval otstarbel kasutamise tagajärjel. Mitte kasutada käesolevat varustust väljaspool selle kasutuspiiranguid. •Selleks et tagada toote töökorras seisukord ja seega kasutaja turvalisus, tuleb toodet süstemaatiliselt kontrollida: •1/ kontrollides visuaalselt järgmisi punkte: Metallosade seisukord: et ei oleks kulunud, deformeerunud, söövitunud ega roostetanud. •Üldseisukord: otsida võimalikke ultraviolettkiirgusest ja muudest ilmastikuoludest tingitud kahjustuse märke Ankurdusseadme seisukord: vastav paigaldusjuhisele ja soovitudele, et tööolukorra üldine asetus piirab kukkumisohtu, kukkumiskõrgust ja pendelliikumist võimaliku kukkumise korral. Uhendusklambrite õige töötamine ja lukustumine. (EN362). •Eritingimused, nagu niiskus, lumi, jää, pori, mustus, värvid, õlid, liim, söövitused, rihma või köie kulumine jne, võivad kukkumise peatamise seadme tööjõudlust märkimisväärselt vähendada. •2/ järgmistel juhtudel: enne kasutamist ja kasutamise ajal / kahtluse korral / kokkupuute korral kemikaalide, lahustite või kütustega, mis võiksid töömoodusi kahjustada. / kui varustus on kannatada saanud varasemas kukkumises. / vähemalt iga kaheteistkümneme kuu tagant tootja poolt või tootja volitatud pädeva organisatsiooni poolt. •SIKUKAITSEVAHENDI PERIOODILINE KONTROLLIMINE: Vahendit peab kontrollima vähemalt kord iga kaheteistkümneme kuu tagant tootja ise või tema volitatud pädev organisatsioon. See väga tähtis kontrollimine on seotud isikukaitsevahendi hooldamise ja tõhususega ning seega kasutaja turvalisusega. Kõnealune kontroll peab toimuma ranges vastavuses tootja korrapäraste läbivaatamismenetlustega. Selleks et isikukaitsevahendit uuesti kasutada, on vaja vahendi uuesti kasutamiseks kirjalikku luba, mis väljastatakse kontrolli tulemusel. Selles dokumendis täpsustatakse, et kasutaja turvalisus on seotud vahendi tõhususe ja vastupidavuse säilimisega. Vajaduse korral tuleb isikukaitsevahend välja vahetada. Ankurdusseadmele tuleb märkida järgmine ülevaatuskuupäev Vastavalt Euroopa õigusnormidele tuleb enne toote esmakordset kasutamist täita andmekaart, mida tuleb seejärel ajakohastada ja hoida koos tootega, samamoodi nagu kasutusjuhendit kasutaja poolt. Toote märgistuse loetavust tuleb regulaarselt kontrollida. •PART 2: RECORD CARD : ISIKUKAITSEVAHENDI PERIOODILINE KONTROLLIMINE: 1/Tootekood 2/Ettevõte 3/Kasutaja nimi 4/partiinumber,/Seeria nr 5/Kasutuse kuupäev 6/1. kasutuse kuupäev 7/Ostukuupäev 8/Ülevaatuskuupäev 9/Märkused 10/Järgmise ülevaatuskuupäev 11/Nimi, pitsner ja allkiri 12/Tüüp Isikukaitsevahend 13/EN795 Muu standard- 14/Kasutaja peab andmekaardi täitma enne toote esimest kasutuskorda, seda seejärel ajakohastama ja alles hoidma. Kasutamine muul otstarbel peale käesoleval teabelehel kirjeldatud on keelatud. 15/Kontrollide välbad peavad olema kooskõlas riikliku seadusandlusega, ent kontrolle tuleb teha vähemalt kord aastas. Kasutaja peab tootega tarnimise ajal kaasasolevat dokumentid määratletud ajaks alles hoidma. **Üldustamine/Puhastus:** •Transportimise ja hoidmise ajal: /- hoida toodet selle pakendis /- hoida toodet eemal igasugustest löikavatest, abrasiivsetest jne esemetest... / hoida toodet eemal: päikesekiirgusest, kuumusest, leegist, kuumast metallist, õlidest, naftatoodetest, agressiivsetest kemikaalidest, hapetest, värvainetest, lahustitest, teravatest servadest ja väikese läbimõõduga struktuuridest. Kukkumise peatamise seadme tulemusnäitajaid võivad mõjutada need asjaolud. Hoida puhastatult valguse eest kaitstult kuivas ja õhutatud kohas. •TEHNOHOOLDUS JA HOIDMINE: Metallosad puhitakse puhtaks vaseliiniõliga immutatud lapiga. Javelle'i vesi ja puhastusvahendid on rangelt keelatud. Mitte kasutada Javelle'i vett, agressiivseid puhastusvahendeid, lahusteid, bensini või värvaineid, aineid, mis võivad seadme töömoodusi kahjustada. •Hoida originaalpakendis, valguse ja niiskuse eest kaitstuna ja toatemperatuuril. / Väiksema määratlemise korral puhastage puuvillase lapiga või pehme harjaga. Ärge kasutage abrasiivset toodet. Intensiivseks puhastamiseks võib kasutada niisket lappi, seejärel lasta kuivada loomulikult eemal lahtisest tules või soojussallikast, toimides samamoodi juhul, kui elemendid on kasutamise käigus niiskeks saanud. **LV STIPRINÄJUMA IERICE (atbilst EN795 – B) GIRAFE TRG20:** Pärviotojamais stiprinājums lietošanai ierobežotā telpā **TRG01:** UZ GRIDAS STIPRINĀMĀS SKRŪVSPĪLES IERICEI TRG20 **TRG02:** PIE SIENAS STIPRINĀMĀS SKRŪVSPĪLES IERICEI TRG20 **TRG03:** PĀRVIETOJAMĀS SKRŪVSPĪLES LIETOŠANAI NOROBEŽOTĀ TELPĀ IERICEI TRG20 **Lietošanas instrukcija:** Šīs instrukcijas tulkojumu tās valsts valodā, kurā aprīkojums tiek lietots, nodrošina tā izplatītājs atbilstoši spēkā esošajai likumdošanai. Nepieciešams, lai individuālās aizsardzības līdzekļa lietotājs izlasītu un saprastu šo instrukciju pirms aprīkojuma izmantošanas. Standartos aprakstītās izmēģinājumu metodes neatspoguļo reālos aprīkojuma izmantošanas apstākļus. Ir svarīgi izpētīt katru konkrētu darba situāciju, kā arī lai katrs aprīkojuma lietotājs būtu apguvis dažādu tehniku izmantošanu un būtu informēts par dažādu līdzekļu izmantošanas ierobežojumiem. Šo individuālo aizsardzības līdzekli drīkst lietot kompetentas personas, kuras saņēmušas atbilstošu apmācību, vai arī personas, par kurām ir atbildīga augstākstāvoša, kompetenta persona. Lietotāja drošība atkarīga no individuālās aizsardzības līdzekļa nemainīgas efektivitātes, no tā pretestības un atbilstošas šajā lietošanas instrukcijā sniegto norādījumu izpratnes. Aprīkojuma lietotājs ir personīgi atbildīgs par jebkuru šī individuālās aizsardzības līdzekļa izmantošanu, kura nav saskaņā ar šajā instrukcijā sniegtajām norādēm, kā arī par instrukcijā sniegto drošības pasākumu, kas attiecas uz individuālās aizsardzības līdzekli, neievērošanu. Šo produktu drīkst izmantot tikai persona, kas ir praktiski un teorētiski apguvusi tās drošu lietošanu. Jānodrošina, lai lietotāja medicīniskais stāvoklis neietekmētu viņa drošību normālas aprīkojuma izmantošanas laikā vai ārkārtas gadījumā. Šaubu gadījumā konsultējieties ar ārstu. Rūpīgi ievērojiet lietošanas, pārbaudes, tehniskās apkopes un uzglabāšanas noteikumus. Šis elements nav atdalāms no vispārējās kritienu novēršanas sistēmas (EN363), kuras funkcija ir mazināt miesas bojājumu risku kritienu laikā. Pilnīgā kritiena apstādīšanas sistēmā (EN363), kas slodzes maksimumu ierobežo līdz 6 kN, kad notiek kritiens (EN353-1, EN353-2, EN355, EN360), stiprināšanas punktam jābūt savienotam ar kritiena apturēšanas drošības jostu sistēmas stiprinājuma punktu (EN361) caur saišu sistēmu. Kritiena aizturēšanas ierīce (EN361) ir vienīgais ķermeņa satveršanas līdzeklis, kuru atļauts izmantot kritiena apturēšanas sistēmā. Tam jābūt savienotam ar kritienu novēršanas sistēmu ar savienojošo elementu (EN362) palīdzību. Pirms katras aprīkojuma izmantošanas reizes pārlasiet katra sistēmas komponenta lietošanas instrukcijā sniegtos ieteikumus. Šādos gadījumos jāievēro norādījumi, kas sniegti aprīkojumam pievienotajās lietošanas instrukcijās. Katra produkta dokumentācija lietotājam jāsaņem nenoteiktu laiku. •TRXXX ir klasificēti kā transportējami stiprinājumi. Šie produkti ļauj lietotājiem uzstādīt pagaidu stiprinājuma sistēmas, lai lietotu ar citām kritiena blokatora sistēmām un tādējādi izveidotu aizsardzības sistēmas lietotājiem kritiena gadījumā no augstuma. •[SPEJIMA]: Šo stiprinājuma ierīci (EN795) nekad tieši nesavieno ar drošības jostu. Šo stiprinājuma ierīci jālieto tikai kā individuālo aizsarglīdzekli pret kritieniem no augstuma. Jebkurš cits lietojums var apdraudēt lietotāja drošību. •UZSTĀDĪŠANA UN/VAI NOREGULĒŠANA: B tipa stiprinājuma ierīcēm jābūt stabilām. Lai nodrošinātu stiprinājuma ierīces stabilitāti, vadīties pēc ierīces lietošanas norādījumiem. Ierīces uzstādīšanu jāveic saskaņā ar šīs ierīces uzstādīšanas pamācības rekomendācijām. Lietotāja drošība ir atkarīga no ierīces uzstādīšanas efektivitātes. Lai garantētu pareizu uzstādīšanu, soli pa solim sekojiet ražotāja instrukcijām un rekomendācijām. Izmantojiet aprakstīto operāciju veikšanai piemērotus un ierīci nebojājošus instrumentus. •[SPEJIMA]: Drošības apsvērumu dēļ pirms katras aprīkojuma izmantošanas reizes jāpārlecinās: lai stiprinājums būtu saskaņā ar rekomendācijām / ka stiprinājums uzstādīts piemērotā un stabilā veidā / lai D stiprinājums ir pareizi novietots / lai ierīcei nebūtu korozijas pēdu / lai ierīces ikgadējā pārbaude joprojām būtu spēkā / vai ir ievēroti attiecībā uz katru sistēmas elementu sniegtie lietošanas norādījumi / vai darba situācijās vispārējie apstākļi ierobežo kritiena risku, kritiena augstumu un svārstveida kustību kritiena gadījumā. / vai brīvā gaisa telpa (attālums zem aprīkojuma lietotāja kājām līdz zemei) ir pietiekama un vai nav šķēršļu, kuri varētu

traucēt kritiena apturēšanas sistēmas normālai funkcionēšanai. Vertikālais attālums ir atkarīgs no vairākiem faktoriem, tostarp, bet ne tikai: - Enkura maksimālā novirze. - Savienotāju maksimālā novirze. - Sakabes sistēmas paplašināšana. - Maksimālais ķermeņa satvērēja stiepums. - Enkurešanas vietas atrašanās vieta attiecībā pret to, kur lietotājs ir novietots kritiena brīdī. - Lietotāja augums. Lai sasniegtu vertikālā attāluma vērtību, papildus ir pievienots 1 m drošības attālums. Dažādos faktoros skatiet katras sistēmas sastāvdaļas lietošanas ieteikumus. TRG20 (EN795-B): Enkura maksimālā novirze. 100mm Pārliedzinieties, ka pastāv attiecīgs kritiena atstatums, lai kritiena gadījumā novērstu atsiānos pret zemi vai citiem priekšmetiem. Paredzēt drošības distanci attiecībā pret zemi un elektrolīnijām vai zonām ar elektrorisku. UZMANĪBU! Norīdīt uzīkrīto saugumā, labai svarbu, kad darbai būtu vykdomi būdu, kuris sumažintų kritimo pavojų, taip pat kritimo aukštį. •JPEJIMAL: Stiprinājuma punktam jābūt novietotam virs lietotāja un darbs ir jāveic tā, lai reizē samazinātu kritienu risku un kritiena attālumu. Stiprinājuma punktam jābūt ar minimālo izturību 12kN saskaņā ar EN795. Kad izstrādājums tiek lietots, tā lietotājs nekādā gadījumā nedrīkst atvērt, pielāgot vai ar to manipulēt. Šīs darbības ar ierīci var tikt veiktas tikai tad, kad ir novērstas kritiena risks. Pirms katras lietošanas pārbaudīt, vai stiprinājums uz sava atbalsta ir piestiprināts stingri. Jebkuru stiprinājuma ierīces pārbaudi vai apskati jāveic piestiprinoties pie citas jau pārbaudītas un par derīgu atzītas stiprinājuma ierīces. Šo drošības aprikojumu drīkst izmantot tikai apmācītas, kompetentas personas labā veselības stāvoklī vai arī personas, kuras atrodas kādas citas apmācītas, kompetentas personas uzraudzībā. Šaubu gadījumā par ierīces stāvokli (oksidācijas pēdas) vai pēc kritiena (deformācija), tā vairs nav jāizmanto un/vai ir jāatdod ražotājam vai ražotāja pilnvarotai kompetentai personai. Ir aizliegts noņemt, pievienot vai aizstāt jebkādu stiprinājuma sastāvdaļu bez ražotāja piekrišanas. Temperatūra: Ierīcē var izmantot darba vidēs, kuru minimālā temperatūra -40 °C / maksimālā temperatūra +50 °C. •JPEJIMAL: Lietotāja drošība atkarīga no individuālās aizsardzības līdzekļa nemainīgas efektivitātes, no tā pretestības un atbilstošas šajā lietošanas instrukcijā sniegto norādījumu izpratnes. •JPEJIMAL: Jebkura statiska vai dinamiska pārslogoze var sabojāt individuālās aizsardzības līdzekli. Lietotāja svārs, ieskaitot viņa apģērbu un aprikojumu, nedrīkst pārsniegt uz kritiena novēršanas līdzekļa norādīto maksimālo svaru. •JPEJIMAL: Bīstami ir izveidot savu personīgo kritiena aizsardzības sistēmu, jo katra drošības funkcija var traucēt citu drošības funkciju. Jebkāda individuālās aizsardzības līdzekļa modificēšana, tā pievienošana vai labošana nedrīkst tikt veikta bez iepriekšējas saskaņošanas ar ražotāju. Minētās manipulācijas jāveic ražotāja atļautajā operatīvajā veidā. Neizmantojot ārpus lietošanas instrukcijā noteiktās izmantošanas jomas, kā arī nepārsniedzot aprikojuma izmantošanas ierobežojumus. Ražotājs nav atbildīgs par tiešu vai netiešu nelaimes gadījumu, kas noticis pēc aprikojuma modificēšanas vai pēc citādas tā izmantošanas, nekā noteikts instrukcijā. Stiprināšanas ierīce jāizmanto tikai individuālajiem aizsardzības līdzekļiem pret kritieniem, nevis celšanas aprikojumam. Ja stiprinājuma ierīce tiek lietota kā kritiena blokatora sistēmas daļa, lietotājam jābūt ekipētam ar līdzekli, kas 6kN apmērā ierobežo maksimālos dinamiskos spēkus, kas iedarbojas uz lietotāju kritiena bloķēšanas laikā. Paredzēt drošības distanci attiecībā pret zemi un elektrolīnijām vai zonām ar elektrorisku. RISKU ANALĪZE: Riski, kas saistīti ar IAL ir saskaņā ar EN standartiem: - EN795-B: Kritienu no augstuma ierīce ir individuāls aizsardzības līdzeklis pret kritieniem no augstuma: tā aizsargā lietotāju pret šo risku tikai tad, ja to lieto pilnā kritiena apstādīšanas sistēmā (EN363), kas ierobežo kravas maksimumu kritiena laikā līdz 6 kN. **Lietošanas termiņi:** Pirms katras operācijas, kas paredz kāda individuālās aizsardzības līdzekļa izmantošanu, jāizstrādā iespējamās glābšanas plāns, lai spētu operatīvi rīkoties ikvienā ārkārtas gadījumā, ja rastos tāda nepieciešamība. •KALPOŠANAS ILGUMS Metāla elementi un mehāniski elementi (kritiena apturēšanas līdzeklis ar automatisku atritināšanas funkciju, slidošie elementi, līdzekļi darbam uz virvēm, pieāķēšanas elementi utt...): maksimālais kalpošanas ilgums ir 20 gadi, skaitot no ražošanas datuma (ieskaitot uzglabāšanu un lietošanu). Norādītais aprikojuma kalpošanas ilgums ir aptuvenš. To var ievērojami ietekmēt šādi faktori: - transportēšanas, uzglabāšanas un lietošanas instrukciju neievērošana /- "agresīva" darba vide, apstākļi: darbs jūrā, darbs ar ķīmiskiem produktiem, galējas temperatūras, asas dzegas... /- ģpaši intensīva lietošana /- ievērojams trieciens vai spiediens /- zināšanu trūkums par aprikojuma iepriekšējiem lietošanas apstākļiem. Uzmanību: šie faktori var izraisīt ar neapbruņotu aci neredzamus bojājumus. •Uzmanību: dažī ekstrēmi apstākļi var saīsināt aprikojuma kalpošanas laiku līdz dažām dienām. Šaubu gadījumā aprikojums jāizklāj visā tā garumā un tas jāpakļauj: - pārbaudei vai - iznīcināšanai Šaubu gadījumā vai ja ierīce ir apturējusi kritienu, nekavējoties to ir jāpārtrauc lietot un jāatdod atpakaļ ražotājam vai jebkurai atbildīgai personai, kas ir pilnvarota. Noteiktās aprikojuma kalpošanas ilgums neaizstāj periodiskas pārbaudes (minimāli 1 reizi gadā), kas ļauj spriest par aprikojuma stāvokli. •LAI UZZINĀTU, KUR ATRODAS TUVAKAIS APRIKOJUMA IKGĀDEJAS PARBAUDES CENTRS, APMEKLEJIET WWW.DELTAPLUS.EU. •Jebkāda individuālās aizsardzības līdzekļa pārveidošana, tā pievienošana vai labošana nedrīkst tikt veikta bez iepriekšējas saskaņošanas ar ražotāju. Minētās manipulācijas jāveic ražotāja atļautā operatīvā veidā. •Neizmantojot ārpus tam paredzētās izmantošanas jomas, kas noteikta lietošanas instrukcijā. Ražotājs nav atbildīgs par tiešu vai netiešu nelaimes gadījumu, kas noticis pēc aprikojuma modificēšanas vai pēc citādas tā izmantošanas, nekā noteikts instrukcijā. Neizmantojot šo aprikojumu, pārsniedzot tā lietošanas ierobežojumus. •Lai pārliedzinātos par aprikojuma funkcionēšanas stāvokli un līdz ar to garantētu tā lietotāja drošību, aprikojums sistemātiski jāpārbauda: •1/ vizuāli apskatot šādus punktus: Metāla detaļu stāvoklis: vai nav vērojamas nodiluma, deformēšanās, korozijas vai oksidēšanās pazīmes. •Vispārējais stāvoklis: meklēt jebkurus bojājumus, kurus radījis ultravioletais starojums vai citi klimatiskie apstākļi. Stiprinājuma ierīces stāvoklis: saskaņā ar uzstādīšanas norādījumiem un rekomendācijām, vai darba situācijas vispārējie apstākļi ierobežo kritiena risku, kritiena augstumu un svārstveida kustību kritiena gadījumā. Savienojamo elementu pareiza funkcionēšana un bloķēšana. (EN362). •Ģpaši apstākļi, piemēram, mitrums, sniegs, apledējums, dubļi, netīrumi, krāsa, eļļa, līme, korozija, siksnas vai virves nolietošanās utt., var ievērojami samazināt kritiena apturēšanas līdzekļa funkcionēšanas efektivitāti. •2/ šādos gadījumos: pirms lietošanas un tās laikā; / šaubu gadījumā; / gadījumā, ja noticis kontakts ar ķīmiskiem produktiem, šķīdinātājiem vai degvielām, kuri var ietekmēt līdzekļa funkcionēšanu; / ja aprikojums ticis pakļauts spiedienam iepriekš notikuša kritiena laikā; / ražotājam vai ražotāja pilnvarotai, kompetentai organizācijai vismaz reizi divpadsmit mēnešos. •INDIVIDUĀLĀS AIZSARDZĪBAS LĪDZEKĻA PERIODISKA PĀRBAUDE. Ražotājam vai ražotāja pilnvarotai, kompetentai organizācijai vismaz reizi divpadsmit mēnešos jāveic pārbaude. Šī pārbaude ir ļoti svarīga un ir saistīta ar individuālās aizsardzības līdzekļa efektivitāti un tāpat ar tā lietotāja drošību. Šī pārbaude jāveic, stingri ievērojot ražotāja periodiskās pārbaudes procedūras. Lai individuālās aizsardzības līdzekli drīkstētu izmantot atkārtoti, šīs pārbaudes laikā nepieciešams iegūt rakstisku dokumentu, kas atļauj šo līdzekļu atkārtoti izmantošanu. Šis dokuments precizēs to, ka lietotāja drošība ir saistīta ar aprikojuma efektivitātes un pretestības uzturēšanu. Aizvietot individuālās aizsardzības līdzekli, ja nepieciešams. Nākmēs apskates datums jānorāda uz pieāķēšanas līdzekļa Saskaņā ar Eiropas likumdošanas prasībām lietotājam jāaižpilda produkta identifikācijas karte pirms produkta pirmās lietošanas reizes, ierakstī tajā regulāri jāatjauno un karte jāuzglabā kopā ar lietošanas instrukciju. Periodiski jāpārbauda uz produkta esošā marķējuma salasāmība. •PART 2: RECORD CARD : INDIVIDUĀLĀS AIZSARDZĪBAS LĪDZEKĻA PERIODISKA PĀRBAUDE. 1/Izstrādājuma atsauces numurs 2/Uzņēmums 3/Lietotāja vārds 4/partijas numurs./Sērijas Nr. 5/Ražošanas datums 6/1. lietošanas datums 7/Pirkuma datums 8/Pārbaudes datums 9/Komentāri 10/Nākamās pārbaudes datums 11/Vārds, uzvārds, zīmogs un paraksts 12/Tips Individuālie aizsarglīdzekļi 13/EN795 Stiprinājuma ierīces- 14/Lietotājam jāaižpilda ierakstu karte pirms pirmās izstrādājuma lietošanas reizes, pēc tam tā regulāri jāatjaunina un jāuztur. Lietot tikai tā, kā aprakstīts izstrādājuma lietošanas instrukcijā. 15/Pārbaudu biežumu nosaka valstī spēkā esošie noteikumi, tomēr jebkurā gadījumā pārbaude veicama vismaz reizi gadā. Katra produkta dokumentācija lietotājam jāsauglabā nenoteiktu laiku. **Glābšanas/Tīrīšanas:** •Transportēšanas un uzglabāšanas laikā: / - uzglabāt aprikojumu tā oriģinālajā iepakojumā; / - nepieļaut aprikojuma kontaktu ar jebkuru griezīgu, abrazīvu utt.; / sargāt aprikojumu no saules stariem, karstuma, liesmām, karsta metāla, eļļām, naftas produktiem, agresīviem ķīmiskiem produktiem, skābēm, krāsvielām, šķīdinātājiem, asām dzegām un no maza diametra struktūrām. Šie priekšmeti var ietekmēt kritiena drošības sistēmas darbību. Pēc tīrīšanas uzglabāt tumšā, sausā un vēdinātā vietā. •KOPŠANA UN UZGLABĀŠANA: Metāla detaļas jānoslauka eļļā vai vazelinā samitrinātā drāņīnā. Hlorūdens un traipu tīrītāju izmantošana ir kategoriski aizliegta. Neizmantojot hlorūdeni, agresīvus traipu tīrītājus, šķīdinātājus, benzīnu vai krāsvielas. Šīs vielas var ietekmēt apturēšanas līdzekļa tehniskos rādītājus. •Uzglabājiet oriģinālajā iepakojumā, no gaismas un mitruma pasargātā vietā istabas temperatūrā. / Ja ir nenozīmīgi traipi, jātīra ar kokvilnas lupatu vai mīkstu suku. Nelietot abrazīvus produktus. Intensīvai tīrīšanai var lietot mitru lupatu, pēc tam atstāt žāvēties dabiskā veidā tālu no jebkuras tiešas liesmas vai karstuma avota, tas pats attiecas arī uz detaļām, kas kļuvušas mitras to lietošanas laikā. **LT TVIRTINIMO ĮTAISAS (atitinkantiems EN795 – B) GIRAFE TRG20:** Judusis

inkaras uždarai erdvei **TRG01**: SUKAMASIS ANTŽEMINIS STOVAS LANKSTUI **TRG02**: SUKAMASIS SIENINIS STOVAS LANKSTUI **TRG20** **TRG03**: SUKAMASISUŽDAROS ERDVĖS STOVAS LANKSTUI **TRG20** **Naudojimo instrukcija**: Pardavėjas privalo parengti šios naudojimo instrukcijos vertimą (pagal galiojantį reglamentą) šaliais, kurioje ši įranga bus naudojama, oficialia kalba. Prieš naudojant AAP naudotojas privalo įdėmiai perskaityti šią instrukciją. Kad užtikrintumėte savo saugumą, griežtai laikykitės naudojimo, patikros, priežiūros ir laikymo instrukcijų. Šios asmeninės apsaugos priemonės (AAP) skirtos naudoti kompetentingiems asmenims, kurie baigė atitinkamus apmokymus arba veikia betarpiškai kaip kompetentingas vadovas. Naudotojo saugumas priklauso nuo nuolatinio AAP efektyvumo, atsparumo et gero šios naudojimo instrukcijos nuorodų supratimo. Naudotojas yra asmeniškai atsakingas už neatitinkantį šios instrukcijos nuostatų AAP naudojimą bei instrukcijoje išvardytų saugumo priemonių nesilaikymą. Gaminį gali naudoti tik vienas asmuo, kuris išmokytas ir žinantis, kaip jį saugiai naudoti. Būtina užtikrinti, kad naudotojo sveikatos būklė nekenktų jo saugumui esant įprastam įrangos naudojimui arba iškilus avarinei situacijai. Jei abejojama, būtina pasitarti su gydytoju. Griežtai laikykitės instrukcijos, kontrolės, priežiūros ir sandėliavimo nurodymų. Šis produktas yra neatskiriama bendros kritimo sulaikymo sistemos dalis (EN 363) ir jo funkcija yra - minimizuoti kūno sužalojimų riziką kritimų metu. Pilnoje apsaugos nuo kritimo sistemoje (EN363), kuri riboja didžiausią apkrovą kritimo metu iki 6 kN (EN353-1, EN353-2, EN355, EN360), inkaravimo vieta turi būti sujungta per sujungimo sistemą su apsaugos diržu (EN361). Kūno saugos diržai (EN361) yra vienintelis kūno palaikymo įrenginys, kurį leidžiama naudoti kritimo sulaikymo sistemoje. Jie turi būti sujungti jungtimis (EN362) su kritimo sulaikymo sistema. Prieš naudojimą yra būtina susipažinti su visų sistemos sudedamųjų komponentų naudojimo instrukcijomis. Tokiais atvejais yra būtina laikytis naudojimo instrukcijoje aprašytų atitinkamų nurodymų. Visi dokumentai, gauti kartu su gaminiu, turi būti saugomi naudotojo neribotą laiką. •TRXXX priskiriami kilnojamųjų inkaravimo įtaisų klasei. Naudodami šiuos produktus naudotojai gali sumontuoti laikinuosius inkaravimo įtaisus, kurie kartu su kitais nuo kritimo apsaugančiais įtaisais suformuoja kritimą sustabdančią sistemą, apsaugančią naudotojus nuo kritimo iš aukščio situacijų. •Brūdinājumi: Šis inkaravimo prietaisas (EN 795) jokiais atvejais negali būti sujungtas tiesiogiai su laikykle. Šis inkaravimo įtaisas turi būti naudojamas tik PPE kritimą sustabdančioje sistemoje. Bet kuris kitas panaudojimas gali kelti pavojų naudotojo saugumui. •INSTALIACIJA IR/ARBA REGULIAVIMAS: B tipo inkaravimo įtaisų atveju būtina, kad inkaravimo įtaisai būtų stabilūs. Kaip užtikrinti inkaravimo įrenginio stabilumą, rasite įrenginio naudojimo instrukcijoje. Įtaiso montavimas turi būti atliekamas griežtai laikantis instrukcijų įtaiso montavimo vadove. Naudotojo saugumas priklauso nuo įrenginio montavimo efektyvumo. Norėdami užtikrinti tinkamą montavimą, žingsnis po žingsnio sekite instrukciją ir atkreipkite dėmesį į gamintojo rekomendacijas. Nurodytoms operacijoms atlikti naudokite tinkamus įrankius, kad nesugadintumėte įrenginio. •Brūdinājumi: Saugumo sumetimais prieš kiekvieną naudojimą būtina patikrinti: kad tvirtinimo įtaisas tenkina instrukcijų reikalavimus / kad tvirtinimo įtaisas tinkamai sumontuotas ir stabilus / kad D formos tvirtinimo įtaisas būtų tinkamai sureguliuotas. / kad įtaise nėra jokių korozijos požymių / kad kasmetinė įtaiso patikra vis dar galioja / Kad yra laikomasi visų sistemos elementų naudojimo instrukcijų nuorodų / Kad bendras darbo sąlygų išplanavimas riboja kritimo riziką, kritimo aukštį bei švytuoklės efekto riziką kritimo atveju. / Kad yra užtikrintas saugus aukštis (laisvo oro erdvė po naudotojo pėdomis) ir kad jokios kliūtys nesutrukdyt normalaus kritimo sulaikymo sistemos veikimo. Aukščio apribojimas priklauso nuo daugelio faktorių, bet neapsiriboja: - maksimali inkaravimo įtaiso deformacija; - maksimali jungčių deformacija; - jungiamosios sistemos pailgėjimas; - maksimalus ant kūno ir jungiamosios sistemos išsitempimas; - inkaravimo taško padėtis atsižvelgiant į padėtį, kurioje yra naudotojas kritimo metu; - naudotojo ūgis; Be to, pridėdamas 1 m saugos atstumą, kad būtų gauta aukščio apribojimo vertė. Įvairūs faktoriai yra nurodyti pavienių sistemos komponentų naudojimo rekomendacijose. TRG20 (EN795-B): maksimali inkaravimo įtaiso deformacija; 100mm Pasirūpinkite, kad būtų paliktas pakankamas atstumas iki žemės, kad kritimo atveju naudotojas neatsitrenktų į žemę ar kitus objektus. Laikytis saugaus atstumo nuo žemės ir nuo elektros laidų arba nuo zonų, kuriose yra nutrenkimo elektra pavojus. ĮSPĖJIMAS! Lai garantėtu drošību, ir būtiski, lai darbs tiktu veikts veidā, kas samazina kā kritiena iespējas, tā arī kritiena augstumu. •Brūdinājumi: Tvirtinimo taškas turi būti įrengtas virš naudotojo, o darbus reikia atlikti taip, kad kiek įmanoma būtų sumažintas kritimo pavojus ir galimas kritimo atstumas. Tvirtinimo taško atsparumas turi būti ne mažesnis nei 12 kN pagal EN795 standarto reikalavimus. Naudotojui bet koku atveju draudžiama atidaryti, nustatyti ar keisti įrangą produkto naudojimo metu. Šiuos veiksmus galima atlikti tik tada, kai nebėra kritimo iš aukščio pavojus. Prieš kiekvieną naudojimą patikrinkite, ar inkaras patikimai pritvirtintas prie savo atramos. Bet koks inkaravimo įtaiso tikrinimas ar apžiūra turi būti atliekami, kai naudotojas saugiai įtvirtintas kitu inkaravimo įtaisu, kuris jau anksčiau patikrintas ir patvirtintas. Šią įrangą turi naudoti tik parengti, kompetentingi ir tinkamos sveikatos asmenys arba prižiūrint parengtam ir kompetentingam asmeniui. Jei kyla abejonė dėl įtaiso būsenos (pastebėjote oksidacijos pėdsakus) ar po kritimo (pastebėjote deformaciją), įtaiso pakartotinai nebenaudokite ir (ar) grąžinkite gamintojui ar kompetentingam gamintojo įgaliotam asmeniui. Draudžiama nuimti, pridėti ar pakeisti bet kurią inkaro sudedamąją dalį be gamintojo sutikimo. Temperatūra: įrenginį turi būti naudojama, kai oro temperatūra darbo metu yra: žemiausia -40°C/ aukščiausia +50°C. •Brūdinājumi: Naudotojo saugumas priklauso nuo nuolatinio AAP efektyvumo, atsparumo et gero šios naudojimo instrukcijos nuorodų supratimo. •Brūdinājumi: Bet kokia papildoma statiška arba dinamiška apkrova gali sukelti AAP pažeidimus. Naudotojo svoris kartu su rūbais ir įranga negali viršyti ant kritimo sulaikymo įrenginio nurodyto maksimalaus svorio. •Brūdinājumi: Pavojinga suformuoti nuosavą kritimo stabdymo sistemą, nes kiekvieną saugos funkciją gali trukdyti kitais saugos funkcijai. Bet koks AAP pakeitimas, prijungimas arba taisymas negali būti atliktas be išankstinio raštinio gamintojo sutikimo ir be jo darbo metodų panaudojimo. Draudžiama naudoti ne pagal paskirtį bei peržengiant instrukcijoje nustatytas leistinas ribas. Gamintojas nėra atsakingas už bet kokią nelaimingą atsitikimą, tiesiogiai ar netiesiogiai susijusį dėl šioje instrukcijoje nenumatytų modifikacijų ar naudojimo. Inkaravimo įtaisas gali būti naudojamas tik kaip asmeninė apsaugos nuo kritimo iš aukščio priemonė, bet ne kaip kėlimo įranga. Kai inkaras naudojamas kaip kritimą sustabdančios sistemos dalis, naudotojas turi būti aprūpintas priemonėmis, ribojančiomis maksimalias dinamines jėgas, kurios veikia naudotoją kritimo stabdymo metu, iki maksimalios 6 kN vertės. Laikytis saugaus atstumo nuo žemės ir nuo elektros laidų arba nuo zonų, kuriose yra nutrenkimo elektra pavojus. RIZIKOS ANALIZĖ: Rizikos rūšys, nuo kurių apsaugoti skirtos AAP, kurioms taikomas darnusis EN standartas: - EN795-B: Kritimas iš aukščio Asmeninis apsaugos nuo kritimo iš aukščio įtaisas ir įranga: saugo naudotoją tik tada nuo šito pavojaus, jei yra naudojami kartu su pilna apsaugos nuo kritimo sistemoje (EN363), kuri riboja didžiausią apkrovą kritimo metu iki 6 kN. **Naudojimo apribojimai**: Prieš kiekvieną operaciją, kurioje yra naudojama AAP, būtina turėti gelbėjimo planą, siekiant tinkamai pasiruošti bet kokiems nenumatytiems įvykiams. •GALIOJIMO TRUKMĖ Metaliniai ir mechaniniai gaminiai (automatiniai kritimo sulaikymo įrenginiai, darbai ant virvių, tvirtinimai ir kt.): maksimalus galiojimo laikas nuo pagaminimo datos – 20 metų (įskaičiuojant sandėliavimą ir naudojimą). Galiojimo laikas yra informacinio pobūdžio. Jis gali keistis priklausomai nuo šių veiksnių: - Gamintojo instrukcijų nesilaikymas, transportuojant, sandėliuojant ir naudojant gaminį. /- Nepalanki darbo aplinka: jūrinis klimatas, chemija, kritinės temperatūros, aštrūs kampai... /- Ypatingai intensyvus naudojimas /- Didelės apkrovos ar smūgiai /- Gaminio praeities nežinojimas. Dėmesio: šie veiksniai gali sukelti akiai nematomus pažeidimus. •Dėmesio: tam tikros ekstremalios sąlygos gali sutrumpinti galiojimą laiką keliomis dienomis. Abejonių atveju būtina reguliariai išimti gaminį iš naudojimo ir atlikti: - jo patikrinimą - jo naikinimą. Kilus abejonėms arba tuo atveju, jei prietaisas buvo naudojamas kritimui sustabdyti, jo naudojimas turi būti nedelsiant nutrauktas ir jis turi būti grąžintas gamintojui ar kitam jo įgaliotam kompetentingam asmeniui Galiojimo laikas neatleidžia nuo būtino periodinio patikrinimo (mažiausiai kartą/metus), suteikiančio galimybę spręsti apie gaminio būklę. •KAD SUSIPAZINTUMETE SU METINIO PATIKRINIMO CENTRU, ZR. WWW.DELTAPLUS.EU •Bet koks AAP pakeitimas, prijungimas arba taisymas negali būti atliktas be išankstinio gamintojo sutikimo ir be jo darbo metodų panaudojimo. •Draudžiama naudoti už naudojimo zonos ribų, nustatytų instrukcijoje. Gamintojas nėra atsakingas už bet kokią nelaimingą atsitikimą, tiesiogiai ar netiesiogiai susijusį dėl šioje instrukcijoje nenumatytų modifikacijų ar naudojimo. Nenaudoti šios įrangos už leistinų ribų. •Siekiant užtikrinti saugų gaminio veikimą ir naudotojo saugumą, būtina reguliariai atlikti produkto patikrinimus: •1/ vizualiai tikrinant šiuos įrenginius ir jų dalis: Metalinių dalių būklė: nėra nusidėvėjimo, deformacijų, korozijos ir oksidacijos požymių. •Bendra būklė: stebėkite bet kokius pažeidimus, kilusius dėl ultra-violetinio spinduliavimo bei kitų klimatinų sąlygų. Tvirtinimo įtaiso įtvirtinimo sąlygos: pagal montavimo instrukcijas ir rekomendacijas Kad bendras darbo sąlygų išplanavimas riboja kritimo riziką, kritimo aukštį bei švytuoklės efekto riziką kritimo atveju. Tinkamas karabinų veikimas ir užsiblokavimas. (EN362). •Ypatingos sąlygos: drėgmė, sniegas, ledas, purvas, nešvarumai, dažai, aliejai, klizai, korozija, susidėvėję diržas ar virvė, kt. gali ženkliai įtakoti kritimo sulaikymo sistemos veikimą. •2/ šiais atvejais: iki ir naudojimo metu / abejonių atveju / sąlyčio su cheminiais tirpikliais ar kuru, kurie galėtų paveikti veikimą, atveju

/ jei buvo patirtos apkrovos anksčiau vykusio kritimo metu. / mažiausiai kartą per dvyliką mėnesių gamintojo ar gamintojo įgaliotos kompetentingos organizacijos pastangomis. •PERIODINIS AAP PATIKRINIMAS: Patikrinimas turi būti atliktas mažiausiai kartą per dvyliką mėnesių gamintojo ar gamintojo įgaliotos kompetentingos organizacijos pastangomis. Šis labai svarbus patikrinimas yra susijęs su AAP efektyvumu ir, atitinkamai, su naudotojo saugumu. Šis patikrinimas turi būti atliekamas griežtai laikantis gamintojo periodinių patikrinimų procedūrų. Patikrinimo pasėkoje yra išduodamas raštinis leidimas tęsti AAP naudojimą. Šiame dokumente pabrėžiama, kad naudotojo saugumas priklauso nuo AAP efektyvumo bei įrangos atsparumo. Jei reikia, būtina pakeisti AAP. Kita patikrinimo data turi būti nurodyta ant tvirtinimo įrenginio Pagal Europos reglamentą, identifikacinė kortelė turi būti užpildyta prieš pirmąjį gaminio naudojimą, po to atnaujinama ir laikoma kartu su gaminiu bei jo naudojimo instrukcija. Gaminio žymėjimo įskaitomumas turi būti periodiškai tikrinamas. •⇔PART 2: RECORD CARD : PERIODINIS AAP PATIKRINIMAS: 1/Gaminio kodas 2/Įmonė 3/Naudotojo vardas 4/partijos numeris./Serijos Nr. 5/Naudojimo data 6/1-ojo naudojimo data 7/Pirkimo data 8/Patikros data 9/Pastabos 10/kitos patikros data 11/Vardas, pavardė, spaudas ir parašas 12/Tipas Asmeninės apsaugos priemonės 13/EN795 Kitas standartas- 14/Prieš naudojant gaminį pirmą kartą, būtina užpildyti identifikacijos lapą, paskui reguliariai atnaujinti ir saugoti. Naudoți tik gaminio naudojimo instrukcijose nurodyti paskirčiai. 15/Patikrinimų dažnumas turi būti atliktas laikantis nacionalinių taisyklių. Bet kokių atveju, per metus turi būti atliktas vienas patikrinimas. Visi dokumentai, gauti kartu su gaminiu, turi būti saugomi naudotojo neribotą laiką.

Laikymo/Valymo: •Transportuojant ir sandėliuojant būtina: /- laikyti gaminį supakuotą /- laikyti gaminį toliau nuo bet kokių aštrių, šurkščių daiktų... / laikyti gaminį toliau nuo: saulės spindulių, karščio, ugnies, karšto metalo, alieju, naftos produktų, stiprių chemijos produktų, rūgščių, dažiklių, tirpiklių, aštrių kampų ir silpno diametro struktūrų. Šie elementai gali pakenkti geram kritimo stabdymo prietaiso veikimui. Nuvalius laikyti nuo šviesos apsaugotoje, sausoje ir gerai vėdinamoje vietoje. •TAISYMAS IR LAIKYMAS: Metalinės dalys yra nušluostomos su vazelinu aliejumi sudrėkinta šluoste. Griežtai draudžiama naudoti balinimo priemonės ir ploviklius. Draudžiama naudoti balinimo priemonės, stiprius ploviklius, tirpiklius, esencijas arba dažiklius: šios priemonės gali paveikti kritimo įrenginio efektyvumą. •Laikyti originalioje pakuotėje, apsaugotą nuo šviesos bei drėgmės, kambario temperatūroje. / Nedideles dėmes valyti su medvilniniu audiniu ar minkštu šepetėliu. Nenaudokite abrazyvinių valiklių. Intensyviai valymui naudokite drėgną audinį, tada palikite išdžiūti atokiau nuo tiesioginio šilumos šaltinio ir netgi elementų, kurie sudrėko naudojimo metu. **SV FÖRANKRINGSANRODNING**

(överensstämmer med EN795 – B) GIRAFE TRG20: Mobil förankring för instängda utrymmen **TRG01:** ROTERANDE BAS PÅ GOLV FÖR TRG20 **TRG02:** ROTERANDE BAS PÅ GOLV FÖR TRG20 **TRG03:** MOBIL BAS FÖR INSTÄNGT UTRYMME FÖR TRG20

Användning: Återförsäljaren måste låta denna broschyr översättas (enligt gällande bestämmelser) till språket för det land där utrustningen används. Användaren måste läsa och förstå denna broschyr före användning av utrustningen. De testmetoder som beskrivs i standarderna representerar inte verkliga användningsförhållanden. Det är viktigt att analysera varje arbetssituation och att varje användare är riktigt utbildad i de olika teknikerna för att känna till gränserna för de olika enheterna. Denna personliga skyddsutrustning skall endast användas av behöriga personer med lämplig utbildning eller som arbetar under direkt ansvar av en behörig överordnad. Användarens säkerhet beror på utrustningens kontinuerliga effektivitet och hållbarhet, samt användarens förståelse av instruktionerna i denna broschyr. Denna personliga skyddsutrustning bör endast användas av utbildade och behöriga personer eller under uppsikt av en utbildad och behörig person. Användarens säkerhet beror på utrustningens kontinuerliga effektivitet och hållbarhet, samt användarens förståelse av instruktionerna i denna broschyr. Produkten skall endast användas av en person som är utbildad och behörig i dess säkra användning. Det måste säkerställas att användarens hälsotillstånd inte påverkar dennes säkerhet vid normal användning av utrustningen eller i händelse av nödfall. Vid tvivel, ta kontakt med en läkare. Följ noggrant instruktionerna för användning, kontroll, underhåll och förvaring. Denna produkt är en oskiljaktig del av ett fallskyddssystem (EN363) vars funktion är att minimera risken för skador vid fall. I ett komplett fallskyddssystem (EN363), som begränsar belastningstoppen till 6 kN vid ett fall (EN353-1, EN353-2, EN355, EN360), måste förankringspunkten kopplas till fallskyddets förankringspunkt på selen (EN361) via ett kopplingsystem. En fallskyddssela (EN361) är den enda fallskyddsanordningen för kroppen som det är tillåtet att använda i ett fallstoppsystem. Den måste kopplas till fallskyddssystemet med hjälp av kopplingsenheter (EN362). Före användning, se användningsrekommendationer för varje komponent i systemet. I dessa fall följ instruktionerna angivna i användningsbroshyren för varje komponent. Användaren ska spara dokumentationen som medföljer produkten. •TRXXX är klassade bland flyttbara förankringar. Dessa produkter gör det möjligt för användare att installera tillfälliga förankringsanordningar som ska användas med ett annat fallskydd för att komponera ett fallskyddssystem för att skydda användaren från situation av fall från höjd. •WARNING: Denna förankringsanordning (EN795) ska aldrig kopplas direkt till en sele. Denna förankringsanordning får endast användas i ett personligt fallskyddssystem. All annan användning kan utföra en risk för användarens säkerhet. •FASTSÄTTNING OCH/ELLER JUSTERINGAR: För anordningar med en förankring av typ B är det ett måste att förankringen är stabil. För att säkerställa att anordningens förankring är stabil ska man följa användningsinstruktionerna som medföljer. Installationen av enheten måste ske enligt anvisningarna i installationshandboken för enheten. Användarens säkerhet beror på effektivitet för enhetens installation. Följ instruktionerna steg för steg , samt tillverkarens rekommendationer för att garantera en lämplig installation. För de beskrivna åtgärder använd lämpliga verktyg som inte skadar enheten.

•WARNING: Av säkerhetsskäl och före varje användning, kontrollera: Att förankringen uppfyller instruktionerna / att förankringen är korrekt installerad och stabil / D fastsättning är korrekt placerad. / Att enheten inte visar några tecken på korrosion / Att den årliga kontrollen av enheten fortfarande är giltig / att användningsinstruktionerna som anges för varje systemkomponent, följs noga / att den allmänna dispositionen för arbetssituationen begränsar fallrisk, fallhöjd och pendelrörelsen i händelse av fall. / att fri höjd är tillräckligt (friutrymme under användarens fötter) och att inga föremål kan hindra fallstoppsystemets normala funktion. Den säkra höjden beror på olika faktorer och inkluderar, men är inte begränsad till: - Förankringsanordningens maximala böjning. - Karbinhakens maximala böjning. - Länksystemets förlängning. - Kroppsstödordningens maximala sträckning. - Förankringsplatsen i förhållande till användarens position när fallet inträffar. - Användarens längd. Dessutom läggs ett säkerhetsavstånd på 1 m till för att erhålla den säkra höjden. För de olika faktorerna, se användarens rekommendationerna för varje ingående komponent i systemet. TRG20 (EN795-B): Förankringsanordningens maximala böjning. 100mm Provjerite postoji li odgovarajući razmak pri padu kako bi se spriječio udar o tlo ili druge predmete u slučaju pada. Se till att behålla ett säkert avstånd från marken och elledningar samt områden där det finns elrisker.

WARNING! Det är viktigt för din säkerhet att arbetet görs på ett sätt som minimera risken för fall samt fallhöjden. •WARNING: Infästningspunkten måste vara belägen ovanför användaren, och arbetet måste utföras på sådant vis att både risken för fall och det möjliga fallavståndet minimeras. Infästningspunkten måste ha en minsta hållfasthet på 12 kN, i enlighet med EN795. Användaren får inte under några omständigheter öppna, justera eller manipulera anordningen när produkten används. Dessa hanteringar får endast göras när fallrisken är förhindrad. Kontrollera före varje användning att förankringen sitter riktigt fast på anordningen. Varje kontroll eller inspektion av en förankringsanordning måste göras när användaren tryggt är förankrad på en annan förankringsanordning som redan har kontrollerats och godkänts. Denna utrustning får endast användas av behöriga, utbildade och friska personer eller under bevakning av sådan person. Vid tveksamhet om enhetens skick (spår av oxidation) eller efter ett fall (deformation), bör den inte återanvändas och / eller den ska returneras till tillverkaren eller en behörig person vald av denne. Det är förbjudet att ta bort, lägga till eller byta ut någon komponent till förankringsenheten utan överenskommelse med tillverkaren. Temperatur: Denna förankringsanordning bör användas i arbetsmiljöer med temperaturer mellan -40 ° C och 50 ° C. •WARNING: Användarens säkerhet beror på utrustningens kontinuerliga effektivitet och hållbarhet, samt användarens förståelse av instruktionerna i denna broschyr. •WARNING: All statisk eller dynamisk överbelastning kan skada den personliga skyddsutrustningen. Användarens vikt , inklusivt kläderna och utrustningen får inte överstiga den maximala vikten angiven på fallskyddet. •WARNING: Det är farligt att skapa ditt egna personliga fallskyddssystem då varje säkerhetsfunktion kan störa en annan säkerhetsfunktion. Ingen modifiering eller tillägg eller reparation får göras på den personliga skyddsutrustning utan tillverkarens skriftliga godkännande. Använd inte utrustningen utanför dess användningsområde som är angivet i användningsinstruktionerna, eller utanför dess begränsningar Tillverkaren kan inte hållas ansvarig för någon direkt eller indirekt olycka som följd av en användning som inte anges i denna broschyr eller en ändring på utrustningen. Förankringsanordningen ska endast användas för personlig skyddsutrustning mot fall och inte som lyftutrustning. När

förankringsanordningen används som en del av ett fallskyddssystem måste användaren utrustas med ett sätt att begränsa de maximala dynamiska krafter som utövas på användaren när ett fall stoppas, till ett värde av högst 6 kN. Se till att behålla ett säkert avstånd från marken och elledningar samt områden där det finns elrisker. **RISKANALYS:** Riskerna som den personliga skyddsutrustningen avser att skydda mot omfattas av en harmoniserad EN-standard. : - EN795-B: Fall från höjd Anordningen är en personlig skyddsutrustning mot fall från hög höjd: den skyddar endast användaren mot denna risk när den används i ett komplett fallskyddssystem (EN363), som begränsar toppbelastningen under ett fall till 6 kN. **Begränsningar:** Före arbeten som kräver användningen av en personlig skyddsutrustning, är det viktigt att ha en räddningsplan i händelse av nödsituationer som kan uppstå under operationerna. •LIVSLÄNGD Produkter av metall och mekaniska produkter (fallstoppsanordning med automastisk säkerhetsblock, glidklämma, förankringar etc...) : max. livslängd 20 år från tillverkningsåret (förvaring eller användning). Livslängden anges som en indikation och kan variera beroende på : - Underlåtenhet att följa tillverkarens instruktioner om transport, förvaring och användning /- "Aggressiva" arbetsmiljöer: havsområden, kemiska miljöer, extrema temperaturer, skarpa kanter... /- Särskilt intensiv användning /- Rejåla stötar eller påfrestningar /- Brist på information om produktens tidigare användning. Varning: Dessa faktorer kan orsaka skador som är osynliga för blöta ögat. •Varning: Vissa extrema förhållanden kan minska livslängden till endast några dagar. vid tveksamhet, ta produkten ur bruk och genomföra: - en kontroll - en förstörelse Om du är osäker på om enheten har använts för att stoppa ett fall, måste den omgivande tas ur användning och returneras till tillverkaren eller en behörig person. Livslängden ersätter inte en regelbunden kontroll (minst årlig) som ger möjlighet att bedöma utrustningens skick. •FÖR ATT HITTA DITT LOKALA KONTROLLSTÄLLE FÖR DEN ÅRLIGA BESIKTNINGEN, GÅ TILL WWW.DELTAPLUS.EU. •Ingen modifiering, borttagning, tillägg eller reparation på den personliga skyddsutrustningen ska utföras utan samråd med tillverkaren. •Får inte användas utanför dess användningsområde, som anges i användningsinstruktionerna. Tillverkaren kan inte hållas ansvarig för någon direkt eller indirekt olycka som följd av en användning som inte anges i denna broschyr eller en ändring på utrustningen. Använd inte utrustningen utanför dess begränsningar. •För att säkerställa dess funktionsduglighet och därmed säkerheten för användaren, måste produkten kontrolleras systematiskt: •1/ genom att visuellt inspektera följande punkter: skick för de metalliska delarna: ingen slitage, formförändring, korrosion eller oxidering. •Allmän skick: leta efter eventuella försämringar orsakade av solljus eller andra klimatförhållanden Förankringsanordningens tillstånd: enligt installationsanvisningar och rekommendationer att den allmänna dispositionen för arbetssituationen begränsar fallrisk, fallhöjd och pendelrörelsen i händelse av fall. Korrekt funktion och låsning av kopplingsenheterna. (EN362). •Särskilda förhållanden som fukt, snö, is, lera, smuts, färg, olja, lim, korrosion, slitage av rem eller rep, etc. kan kraftigt minska fallstoppsanordningens funktion och prestanda. •2/ I följande fall: före och under användningen / om en tvekan förekommer / Vid kontakt med kemikalier, lösningsmedel eller bränsle som kan påverka funktionen. / om den har utsatts för ett fall. / minst var tolfte månad av tillverkaren eller ett behörigt organ valt av tillverkaren. •REGELBUNDEN KONTROLL av den personliga skyddsutrustningen: Utrustningen måste kontrolleras minst var tolfte månad av tillverkaren eller ett behörigt organ, valt av tillverkaren. Denna mycket viktigt kontroll säkerställer utrustningens prestanda och därmed användarens säkerhet. Denna kontroll genomförs i strikt överensstämmelse med tillverkarens procedurer för periodisk inspektion. Ett skriftligt dokument som tillåter att utrustningen användas igen måste mottas före en återanvändning av utrustningen. Detta dokument nämner tydligt att användarens säkerhet är sammankopplad med utrustningens prestanda och hållbarhet. Byt ut skyddsutrustningen om det behövs. Förankringsenheten skall vara märkta med nästa datum för inspektion. I enlighet med europeisk lagstiftning, skall identifieringsbladet fyllas i före den första användningen av produkten och uppdateras och förvaras med produkten och användningsinstruktionerna av användaren. Märkningens läsbarhet ska kontrolleras regelbundet. •⇔PART 2: RECORD CARD : REGELBUNDEN KONTROLL av den personliga skyddsutrustningen: 1/Oznaka proizvoda 2/Företag 3/Användarens namn 4/Serienummer./Serienummer 5/Tillverkningsår 6/Datum första driftsättning 7/Inköpsdatum 8/Inspektionsdatum 9/Kommentarer 10/Datum nästa inspektion 11/Namn, stämpel, och signatur 12/Typ Personlig skyddsutrustning 13/EN795 Förankringsanordning-14/Identifieringsbladet ska fyllas i innan produkten används för första gången och ska sedan uppdateras och förvaras av användaren. Ska endast användas enligt beskrivningen i produktdatabladet. 15/Antalet inspektioner bestäms av de nationella bestämmelserna och i varje fall måste en kontroll utföras minst en gång per år. Användaren ska spara dokumentationen som medföljer produkten. **Förvaring/Rengöring:** •Vid transport och förvaring bör produkten : /- förvaras i dess förpackning /- hållas från all skårande föremål, frätande ämnen etc... / hålla produkten från direkt solljus, värme, lågor, varma metaller, oljor, bränslen, starka kemikalier, syror, färgämnen, lösningsmedel, vassa kanter och strukturer med små diameter. Dessa element kan inverka på prestandan på fallskyddsdonet. Förvaras efter rengöring, skyddat mot ljus, på en torr och ventilerad plats. •SERVISIRANJE I ČUVANJE.: Metalldelarna torkas av med en trasa indränkt i vaselinolja. Blekmedel och tvättmedel är strängt förbjudet. Blekmedel, starka rengöringsmedel, lösningsmedel, bensin eller färgämnen får inte användas eftersom de kan påverka anordningens prestanda. •Förvaras i rumstemperatur i originalförpackningen, i skydd mot ljus och fukt. / Vid smärre fläckar, rengör med en bomullstrasa eller en mjuk borste. Använd inte slipande rengöringsmedel. För grovrengöring, kan en fuktig trasa användas och sedan Låta produkten torkas naturligt, bort från all direkt eld eller värmekälla, Gäller även för delar som blev blöta under användningen. **DA FORANKRINGSANORDNINGER (i överensstemmelse med EN795 – B) GIRAFE TRG20:** Mobil förankring till begrænset plads **TRG01:** DREJEBASIS PÅ GULV TIL TRG20 **TRG02:** DREJEBASIS PÅ MUR TIL TRG20 **TRG03:** MOBIL BASIS TIL BEGRÆNSET PLADS TIL TRG20 **Brugsanvisning:** Denne vejledning skal (ifølge gældende bestemmelser) oversættes af sælgeren til sproget i det land, hvor udstyret anvendes. Denne vejledning skal læses og forstås af brugeren, før det personlige værnemiddel tages i brug. De prøvemethoder, der er beskrevet i normerne, repræsenterer ikke de virkelige brugsbetingelser. Det er derfor vigtigt at undersøge hver enkelt arbejdsituation, og at hver enkelt bruger er helt uddannet i de forskellige teknikker for at kende grænserne for de forskellige udstyrsdele. Anvendelse af dette personlige værnemiddel er forbeholdt kompetente personer, der har fulgt en passende uddannelse, eller som arbejder direkte under en leder med kompetence. Brugers sikkerhed afhænger af det personlige værnemiddels konstante virkningsfuldhed, modstandsdygtighed og en god forståelse af instrukserne i denne brugervejledning. Brugeren er personligt ansvarlig for enhver anvendelse af dette personlige værnemiddel, der ikke måtte være i overensstemmelse med forskrifterne i denne vejledning, samt i tilfælde af ikke-overholdelse af de sikkerhedsforanstaltninger, der gælder for dette personlige værnemiddel og er formuleret i denne vejledning. Produktet må kun bruges af en person, der er uddannet og kompetent i sikker brug heraf. Det skal sikres, at brugers helbredsmaessige forhold ikke berører hans sikkerhed under normal brug af udstyret eller i nødstilfælde. I tilfælde af tvivl skal der søges læge. Forskrifterne for anvendelse, kontrol, vedligeholdelse og opbevaring skal strengt overholdes. Dette produkt er uadskilleligt fra et generelt faldsikringssystem (EN363), hvis funktion er at minimere risikoen for legemsbeskadigelse ved fald. I et komplet faldsikringssystem (EN363), som begrænser belastningstoppen til 6 kN (EN353-1, EN353-2, EN355, EN360), skal forankringspunktet være forbundet til seletøjets faldsikringspunkt (EN361) via et forbindelsessystem. Faldsikringsselen (EN361) er det eneste kropsgribeudstyr, det er tilladt at anvende i et faldsikringssystem. Den skal forbindes til faldsikringssystemet med koblingselementer (EN362). Før enhver anvendelse henvises der til brugsanbefalingerne for hver komponent i systemet. I disse tilfælde, skal de instrukser, der er beskrevet i den tilhørende brugervejledning, overholdes. Den dokumentation, der leveres med hvert produkt, skal opbevares af brugeren personligt. •TRXXX er klassificeret som transportable forankringer. Disse produkter giver brugeren mulighed for at montere midlertidige forankringssystemer, der skal bruges sammen med andre faldsikringssystemer og således udgøre beskyttelsessystemer til brugeren under en situation med fald fra højden. •ADVARSEL: Dette forankringssystem (EN795) må aldrig forbindes direkte til en sele. Denne forankringsanordning må kun bruges inden for rammerne af personlige værnemidler mod fald fra højden. Enhver anden brug vil kunne bringe brugers sikkerhed i fare. •UDFØRELSE OG/ELLER INDSTILLING: For forankringsanordninger af type B er det obligatorisk, at forankringsanordningen skal være stabil. For at sikre forankringsanordningens stabilitet henvises der til anordningens brugsanvisning. Monteringen af anordningen skal udføres i overensstemmelse med anbefalingerne i anordningens monteringsanvisning. Brugers sikkerhed afhænger af, hvor effektiv installationen af anordningen er. Følg vejledningen og fabrikantens anbefalinger trin for trin for at garantere for en korrekt installation. Brug passende værktøjer til de beskrevne operationer, så anordningen ikke beskadiges. •ADVARSEL: Af sikkerhedsgrunde og før hver anvendelse kontrolleres: at forankringen er i overensstemmelse med anbefalingerne /

at forankringen er monteret på passende og stabil måde / at fastgørelses-D'et placeres korrekt. / at anordningen ikke har spor af korrosion / at den årlige kontrol af anordningen altid er gældende / At de brugsinstrukser, der er beskrevet for hvert element i systemet, overholdes / At den generelle indretning af arbejdsituationen, risikoen for fald, faldhøjden og pendulbevægelsen i tilfælde af fald er begrænset. / At frihøjden er tilstrækkelig (fri plads under brugerens fødder), og at ingen forhindring kan forstyrre faldsikringsystemets normale funktion. Frihøjden afhænger af flere faktorer, men uden at være begrænset deraf, omfatter det: - Den maksimale nedbøjning af forankringsanordningen. - Den maksimale nedbøjning af konnektorerne. - Forlængelsen af forbindelsessystemet. - Den maksimale strækning af krosgribeanordningen. - Placeringen af forankringspunktet i forhold til det sted, hvor brugeren er placeret på faldøjeblikket. - Brugers størrelse. Endvidere er sikkerhedsafstanden 1 m tilføjet for at få værdien af frihøjden. Der henvises til brugsanbefalingerne for hver systemkomponent for de forskellige faktorer. TRG20 (EN795-B): Den maksimale nedbøjning af forankringsanordningen. 100mm Sørg for, at der er et passende faldfritrum for at forhindre, at jorden eller andre genstande rammes i tilfælde af fald. Planlæg en sikkerhedsafstand i forhold til jorden og el-ledninger eller områder, der udgør en elektrisk risiko. PAS PÅ! Det er vigtigt for din sikkerhed, at arbejdet udføres således, at risikoen for fald og højden af et fald reduceres til et minimum. **•ADVARSEL:** Fastgørelsespunktet skal være placeret over brugeren, og arbejdet skal udføres, så risikoen for fald og falddistance reduceres. Fastgørelsespunktet skal have en minimumstyrke på 12 kN ifølge EN795. Brugeren må under ingen omstændigheder åbne, indstille eller manipulere apparatet under brug af produktet. Disse betjening må kun udføres, når der ikke er risiko for fald. Før hver brug kontrolleres det, at forankringen er forsvarligt fastgjort til understøtningen. Enhver kontrol eller inspektion af en forankringsanordning skal være udført ved at forankre til en anden forankringsanordning, der allerede er kontrolleret og godkendt. Udstyret må udelukkende anvendes af optrænede personer, der er kompetente og ved godt helbred, eller under opsyn af en person, der er uddannet og kompetent. I tilfælde af tvivl om apparatets tilstand (spor efter oksidering), eller efter et fald (deformation), må den ikke længere bruges og/eller skal returneres til fabrikanten eller en kompetent person, der er bemyndiget af denne. Det er forbudt at fjerne, tilføje eller udskifte nogen komponent af forankringen uden tilladelse fra fabrikanten. Temperatur: bruge udstyret skal bruges i arbejdsmiljøer inden for minimumstemperaturer på -40°C / maksimumstemperaturer på +50°C. **•ADVARSEL:** Brugers sikkerhed afhænger af det personlige værnemiddels konstante virkningsfuldhed, modstandsdygtighed og en god forståelse af instrukserne i denne brugervejledning. **•ADVARSEL:** Enhver statisk eller dynamisk overbelastning kan forårsage beskadigelse af det personlige værnemiddel. Brugers vægt inklusive beklædning og udstyr må ikke overskride den maksimumvægt, der er angivet på faldsikring. **•ADVARSEL:** Det er farligt at skabe sit eget faldsikringsystem, da hver sikkerhedsfunktion kan forstyrre en anden sikkerhedsfunktion. Enhver ændring eller tilføjelse eller reparation af det personlige værnemiddel må ikke finde sted uden fabrikantens forudgående skriftlige tilladelse og uden dennes driftsmåder. Må ikke anvendes uden for det brugsområde, der er defineret i anvendelsesvejledningen, og ikke ud over sine grænser. Fabrikanten kan ikke holdes ansvarlig for noget uheld, hverken direkte eller indirekte, der sker som følge af en ændring eller en anvendelse, der ikke er forudsat i denne vejledning. Det er nødvendigt, at forankringsanordningen udelukkende bruges til et individuelt beskyttelsesudstyr mod fald og ikke til løfteudstyr. Når forankringen bruges som en del af et faldsikringsystem, skal brugeren være udstyret med midler til begrænsning af de maksimale dynamiske kræfter, der virker på brugeren under en faldsikring, til maksimum 6 kN. Planlæg en sikkerhedsafstand i forhold til jorden og el-ledninger eller områder, der udgør en elektrisk risiko. RISIKOANALYSE: Risci, som personligt beskyttelsesudstyr er beregnet på at beskytte imod i henhold til en harmoniseret EN-standard : - EN795-B: Fald fra højder Anordningen er et individuelt beskyttelsesudstyr mod fald fra højden: Den beskytter kun brugeren mod denne risiko, når den bruges i et komplet faldsikringsystem (EN363), som begrænser belastningstoppen under et fald til 6 kN. **Anvendelsesbegrænsninger:** Før enhver operation, der nødvendiggør et personligt værnemiddel, skal der iværksættes en retningsplan for at være forberedt på alle nødsituationer, der måtte opstå under operationen. **•LEVETID** Metalprodukter og mekaniske produkter (faldsikringsudstyr med automatisk indrulning, glidere, arbejde på tov, forankringer osv.) : En maksimal levetid på 20 år fra fabrikationsdato (opbevaring og anvendelse inkluderet). Levetiden er vejledende. Følgende faktorer kan gøre, at de varierer meget: -Ikke-overholdelse af fabrikantens instrukser for transport, opbevaring og anvendelse, /-"Aggressivt" arbejdsmiljø: Havmiljø, kemikalier, ekstreme temperaturer, skærende kanter m.v. /-Særlig intensiv anvendelse, /-Stød eller store spændinger, /-Ukendskab til produktets fortid. Bemærk: Disse faktorer kan forårsage ødelæggelser, der ikke kan ses med det blotte øje. **•Bemærk:** Visse ekstreme forhold kan reducere produktets levetid til nogle dage. I tvivlstilfælde skal produktet systematisk fjernes for at undergå enten: - Et eftersyn - en destruktion I tilfælde af tvivl, eller hvis enheden blev brugt til at stoppe et fald, skal den straks trækkes ud af brug og returneres til producenten eller enhver kompetent person udepeget af denne. Levetiden kan ikke erstattes af periodisk undersøgelse (minimum årligt), der gør det muligt at bedømme produktets tilstand. **•FOR AT FINDE DIT CENTER FOR ÅRS GODKENDELSE BEDES DU SE WWW.DELTAPLUS.EU.** **•Enhver ændring eller tilføjelse eller reparation af det personlige værnemiddel må ikke finde sted uden fabrikantens forudgående tilladelse og uden dennes driftsmåder. •Må ikke anvendes uden for det brugsområde, der er defineret i anvendelsesvejledningen. Fabrikanten kan ikke holdes ansvarlig for noget uheld, hverken direkte eller indirekte, der sker som følge af en ændring eller en anvendelse, der ikke er forudsat i denne vejledning. Brug ikke dette udstyr ud over dets grænser. •For at sikre funktionstilstanden og dermed brugers sikkerhed, skal produktet systematisk kontrolleres: •1/ ved visuel inspektion af følgende punkter: Metaldeles tilstand: Intet slid, ingen deformationer, ingen korrosion eller oksidering. •Generel tilstand: Se efter eventuelle nedbrydninger på grund af ultraviolet stråling eller andre klimatiske betingelser Forankringsanordningens tilstand: I overensstemmelse med monteringsanvisningen og -anbefalingerne. At den generelle indretning af arbejdsituationen, risikoen for fald, faldhøjden og pendulbevægelsen i tilfælde af fald er begrænset. Korrekt funktion og låsning af koblingselementer. (EN362). **•Særlige forhold som f.eks. fugt, sne, is, snavs, urenheder, maling, olie, lim, korrosion, slid på remmen eller tovet osv. kan reducere faldsikringsudstyrets funktion betragteligt. •2/ I følgende tilfælde: Før og under brug/ i tvivlstilfælde/ i tilfælde af kontakt med kemiske, opløsnings- eller brændbare produkter, som vil kunne påvirke funktionen. / hvis den har været ude for spændinger under et tidligere fald. / minimum hvert år af fabrikanten eller en kompetent organisation, der er bemyndiget hertil af denne. •PERIODISK UNDERSØGELSE AF DET PERSONLIGE VÆRNEMIDDEL:** Der skal udføres en undersøgelse minimum en gang hvert år af fabrikanten eller en kompetent organisation, der er bemyndiget af denne. Denne meget vigtige kontrol vedrører det personlige værnemiddels effektivitet og dermed brugers sikkerhed. Denne kontrol skal udføres i nøje overensstemmelse med producentens periodiske undersøgelsesprocedurer. Der skal under denne kontrol udstedes et skriftligt dokument, der giver tilladelse til brug igen, for at man kan genbruge det personlige værnemiddel. Dokumentet skal præcisere, at brugers sikkerhed hænger sammen med vedligeholdelse af udstyrets effektivitet og modstand. Om nødvendigt skal det personlige værnemiddel udskiftes. Næste inspektionsdato skal være angivet på forankringsanordningen I overensstemmelse med de europæiske forskrifter skal identifikationskortet udfyldes før første ibrugtagning af produktet, og derefter holdes opdateret og opbevares sammen med produktet og brugers brugsanvisning. Læsbarheden af produktmærkningen skal kontrolleres med regelmæssige mellemrum. **•⇨ PART 2: RECORD CARD : PERIODISK UNDERSØGELSE AF DET PERSONLIGE VÆRNEMIDDEL:** 1/Produktreferencen 2/Firma 3/Navn på bruger 4/Partnummer./Serienummer 5/Fabrikationsdato 6/Dato for første ibrugtagning 7/Købsdato 8/Dato for eftersyn 9/Kommentarer 10/Dato for næste eftersyn 11/Navn, stempel og underskrift 12/Type Personlige værnemidler 13/EN795 Forankrings enheder- 14/Identifikationskortet skal være udfyldt før første ibrugtagning af produktet og derefter opdateres og opbevares af brugeren. Må kun anvendes som beskrevet i brugervejledningen. 15/Disse kontrollers hyppighed skal overholde nationale forskrifter, og under alle omstændigheder skal kontrollen udføres mindst en gang om året. Den dokumentation, der leveres med hvert produkt, skal opbevares af brugeren personligt. **Opbevarings/Rengørings:** **•Under transport og opbevaring:** /- Behold produktet i emballagen /- Fjern produktet fra alle skærende, slibende osv. Genstande... / Hold produktet borte fra: Solstråler, varme, flammer, varmt metal, olie, olieprodukter, aggressive kemiske produkter, syrer, farvestoffer, opløsningsmidler, skarpe kanter og strukturer med lille diameter. Disse elementer kan påvirke ydeevnen af faldsikringsanordningen. Opbevar efter rengøring uden lys på et tørt og ventileret sted. **•SERVICE OG OPBEVARING:** Metaldele skal aftørres med en klud, der er vædet i vaselinolie. Klor og rengøringsmidler er strengt forbudt. Brug ikke klor, aggressive rengøringsmidler, opløsningsmidler, benzin eller farvestoffer, da disse substanser kan påvirke systemets ydelse. **•Opbevares i originalemballagen borte fra lys og fugt og i omgivende temperatur. / I tilfælde af mindre tilsmudsning rengøres med en****

bomuldsklud eller en blød børste. Brug ikke slibende produkter. Til grundig rengøring kan der anvendes en fugtig klud. Lad den derefter tørre naturligt borte fra direkte ild og varmekilder. Det samme gælder for elementer, der er blevet fugtige under anvendelsen. **FI ANKKUROINTILAITE (yhteensopiva EN795 - B) GIRAFE TRG20:** Siirrettävä ankkurointi suljettuun tilaan **TRG01:** KÄÄNTYVÄ ALUSTA LATTIALLE LAITTEELLE TRG20 **TRG02:** KÄÄNTYVÄ ALUSTA SEINÄLLE LAITTEELLE TRG20 **TRG03:** SIRRETTÄVÄ ALUSTA SULJETTUUN TILAAN LAITTEELLE TRG20 **Käyttöohjeet:** Nämä ohjeet on tarvittaessa käännettävä käyttömaan kielelle. Käyttäjän on ennen suojavälineen käyttöä luettava ja ymmärrettävä nämä ohjeet. Standardeissa kuvatut testausmenetelmät eivät edusta todellisia käyttötilanteita. Tästä syystä jokainen työskentelytilanne on analysoitava erikseen ja käyttäjällä on oltava riittävä koulutus, jotta he tunsisivat eri laitteiden käyttörajoja. Tätä henkilökohtaista suojavälinettä (PPE) saavat käyttää vain asianmukaisesti koulutetut pätevät tai pätevän vastuuhenkilön suorassa alaisuudessa toimivat henkilöt. Käyttöturvallisuus riippuu suojavälineen toimintakunnosta. Käyttöturvallisuuden edellytyksenä on tässä annettujen ohjeiden noudattaminen. Jos suojaväline ei ole tässä annettujen määräysten mukainen tai jos suojavälineen käyttöön liittyviä turvaohjeita ei noudateta, kaiken käyttöön liittyvän vastuun kantaa käyttäjä henkilökohtaisesti. Tuotetta saavat käyttää vain sen turvalliseen käyttöön koulutetut pätevät henkilöt. On varmistettava, että käyttäjän terveydentila ei aseta rajoituksia laitteen käytölle normaalioloissa tai hätätilanteessa. Epävarmoissa tapauksissa asiaa on tiedusteltava lääkäriltä. Noudata käyttö-, tarkastus- ja huolto- ja varastointiohjeita tarkasti. Tämä tuote on erottamaton osa (EN363) putoamisenestojärjestelmää, jonka tehtävänä on minimoida loukkaantumisriski putoamistilanteessa. Täydellisessä putoamisenestojärjestelmässä (EN363), joka rajoittaa putoamisen aikaisen kuormitushuipun 6 kN:iin (EN353-1, EN353-2, EN355, EN360), kiinnityspiste on liitettävä valjaiden putoamisenestolaitteen kiinnityspisteeseen (EN361) linkkijärjestelmän kautta. Putoamisenestovaljaat (EN361) ovat ainoa putoamissuojainjärjestelmässä sallittu vartalonuojain. Ne on kytkettävä putoamisenestojärjestelmään kiinnittämien avulla (EN362). Perehdy ennen käyttöönottoa järjestelmän kunkin osan käyttösuosituksiin. Noudata näissä tapauksissa välinekohtaisissa käyttöoppaissa annettuja ohjeita. Käyttäjän on säilytettävä jokaisen mukana toimitettu dokumentaatio määräämättömän ajan. •TRXXX luokitellaan kuljetettaviksi ankkurointivälineiksi. Näiden tuotteiden avulla väliaikaisia ankkurointijärjestelmiä voidaan käyttää yhdessä muiden putoamisenestojärjestelmien kanssa ja muodostaa suojausjärjestelmiä putoamistilanteiden varalle. •HUOMAUTUS: Tätä ankkurointilaitetta (EN795) ei saa koskaan kytkeä suoraan valjaisiin. Tätä ankkurointilaitetta saa käyttää vain putoamissuojaimissa. Muunlainen käyttö voi vaarantaa käyttäjän turvallisuuden. •PÄÄLLEPUKEMINEN JA/TAI SÄÄDÖT: Vakaudella on erittäin suuri merkitys tyyppi B ankkurointilaitteissa. Katso ankkurointilaitteen käyttöohjeista toimenpiteet vakauden varmistamiseksi. Laitteen asennus on suoritettava laitekohtaisten asennusohjeiden mukaisesti. Käyttäjän turvallisuus riippuu laitteen asennuksen tehokkuudesta. Noudata vaihe vaiheelta valmistajan ohjeita ja suosituksia asianmukaisen asennuksen takaamiseksi. Käytä asianmukaisia välineitä kuvatuille toimille, jotka eivät vahingoita laitetta. •HUOMAUTUS: Turvallisuussyistä ja aina ennen käyttöä on tarkastettava seuraavat: Ankkuroinnin on oltava määräysten mukainen. / että ankkurointiväline on asennettu asianmukaisesti ja vakaasti / D-liitin on sijoitettu oikein. / Laitteessa ei saa esiintyä merkkejä korroosioista. / Laitteen vuositarkastuksen on oltava voimassa. / että järjestelmän kaikkien osien käyttöohjeita noudatetaan / että yleinen työskentelytilanne rajoittaa putoamisriskiä, putoamiskorkeutta ja heiluntaliikettä putoamistapauksessa. / että turvaväli (käyttäjän jalkojen alla oleva vapaa tila) on riittävä ja että mikään ei häiritse putoamissuojainjärjestelmän toimintaa. Pystyvälitys riippuu useista tekijöistä, niihin kuitenkin rajoittamatta, käsittäen: - Ankkurointilaitteen suurin taipuma. - Liittimien suurin taipuma. - Liitäntäjärjestelmän venymä. - Korin pito maksimissaan. - Ankkurointipisteen sijainti suhteessa paikkaan, johon käyttäjä sijoittuu putoamishetkellä. - Käyttäjän koko. Tähän lisätään vielä 1 metrin turvaetäisyys, jotta saadaan pystyvälityksen arvo. Katso eri tekijöiden osalta järjestelmän kunkin komponentin käyttöä koskevat suositukset. TRG20 (EN795-B): Ankkurointilaitteen suurin taipuma. 100mm Varmista, että putoamiskorkeus on oikein mitattu, jotta törmäykset maahan tai muihin esteisiin voitaisiin putoamistapauksessa välttää. Varmista turvaetäisyysmaahan ja sähkölinjoihin tai sähköriskeille alttiisiin alueisiin. HUOMIO! Turvallisuussyistä työskentely on järjesteltävä siten, että putoamisvaara ja putoamiskorkeus ovat mahdollisimman pienet. •HUOMAUTUS: Kiinnityspisteen on sijoitettava käyttäjän yläpuolella ja työ on tehtävä siten, että putoamisriski ja putoamisetaisyys ovat mahdollisimman pienet. Kiinnityspisteen kantavuuden on standardin EN795 mukaan oltava vähintään 12 kN. Käyttäjät ei missään tapauksessa saa avata, säätää tai käyttää laitetta, kun tuotetta käytetään. Näitä toimenpiteitä saa suorittaa ainoastaan silloin, kun putoamisvaaraa ei esiinny. Varmista aina ennen käyttöä, että ankkurointilaitte on hyvin kiinni tuessaan. Ankkurointilaitteen tarkastuksen yhteydessä käyttäjän on aina oltava kytkettynä toiseen jo tarkastettuun ja hyväksytyyn ankkurointilaitteeseen. Tätä varustetta saavat käyttää vain koulutetut, pätevät ja terveet henkilöt, tai käytön on tapahduttava koulutetun ja pätevän henkilön valvonnassa. Jos epäilet laitteen kuntoa korroosiojälkien perusteella tai putoamisen pysäytyksen jälkeen (muodonmuutoksia), laitetta ei saa käyttää vaan se on toimitettava valmistajalle tai sen valtuuttamalle edustajalle tarkastettavaksi. Kaikki ilman valmistajan lupaa ankkurointilaitteen osiin kohdistuvat poistot, muutokset tai vaihdot on kielletty. lämpötila: Tätä ankkurointilaitetta käyttöympäristön lämpötila on oltava vähintään -40°C ja enintään +50°C. •HUOMAUTUS: Käyttöturvallisuus riippuu suojavälineen toimintakunnosta. Käyttöturvallisuuden edellytyksenä on tässä annettujen ohjeiden noudattaminen. •HUOMAUTUS: Staattinen tai dynaaminen ylikuormitus saattaa vaurioittaa suojavälinettä. Käyttäjän kokonaispaino (ml. vaatteet ja varusteet) ei saa ylittää putoamissuojaimessa ilmoitettua maksimipainoa. •HUOMAUTUS: Oman henkilökohtaisen putoamissuojainjärjestelmän luominen on vaarallista, koska jokainen yksittäinen turvatoiminto voi häiritä jotain toista turvatoimintoa. Suojavälineisiin ei saa tehdä muutoksia, lisäyksiä tai korjauksia ilman valmistajan etukäteen myöntämää kirjallista lupaa. Toimenpiteiden on oltava annettujen ohjeiden mukaisia. Tuotetta ei saa käyttää käyttöoppaassa annetuista ohjeista poikkeavalla tavalla. Tuotteen käyttörajoja on noudatettava. Valmistaja ei ota vastuuta tämän käyttöoppaan vastaisesta muutoksista tai käytöstä mahdollisesti aiheutuneista suorista tai epäsuorista vahingoista. Kiinnityslaitetta tulee käyttää vain putoamiselta suojaavissa henkilönsuojaimissa, ei nostolaitteissa. Kun ankkurointilaitetta käytetään putoamissuojainjärjestelmän osana, käyttäjän varustukseen on kuuluttava järjestely, joka rajoittaa käyttäjään putoamisen pysäyttämisen yhteydessä kohdistuvat dynaamiset voimat arvoon 6 kN. Varmista turvaetäisyysmaahan ja sähkölinjoihin tai sähköriskeille alttiisiin alueisiin. VAARA-ANALYYSI Vaarat, joilta henkilösuojaimen on tarkoitus suojata EN-standardin mukaan: - EN795-B: Putoaminen Tämä laite on henkilökohtainen putoamiselta suojaava varustus: se suojaaa käyttäjää putoamisvaaralta vain, kun sitä käytetään yhdessä täydellisen, pudotuksenaikaisen kuormahuipun 6 kN:iin rajoittavan, putoamisenestojärjestelmän (EN363) kanssa. **Käyttörajoitukset:** Aina ennen suojavälineen käyttöä on tehtävä pelastussuunnitelma, joka kattaa kaikki käytön aikana mahdollisesti syntyvät hätätilanteet. •KÄYTTÖIKÄ Metallituotteet ja mekaaniset tuotteet (automaattisäädöllä varustettu liukuva putoamisenestoin, köysityöt, ankkuroinnit jne.) : käyttöikä enintään 20 vuotta alkaen valmistuspäiväyksestä (mukaan lukien varastointi ja käyttö). Käyttöikä on ohjeellinen. Seuraavat tekijät voivat vaikuttaa siihen voimakkaasti: - Valmistajan antamien kuljetus-, varastointi- ja käyttöohjeiden laiminlyönti. /- Toimintaympäristö on "aggressiivinen": meri-ilma, kemikaalit, ääriämpötilat, terävät reunat jne. /- Poikkeuksellisen intensiivinen käyttö. /- Voimakkaita isku- ym- rasituksia. /- Tuotteen käyttöhistoria tuntematon. Huomio: nämä tekijät voivat heikentää tuotetta tavalla, jota ei voi havaita silmämääräisesti. •Huomio: tietyt ääriolot voivat lyhentää käyttöiän muutamia päiviä. Epäilyttävissä tapauksissa voidaan valita jompikumpi toimintatapa: - Tuotteen tarkastus - Tuotteen tuhoaminen Epävarmoissa tapauksissa tai, jos laite on pysäyttänyt pudotuksen, se on poistettava välittömästi käytöstä ja palautettava valmistajalle tai sen edustajalle. Käyttöikä määrityksestä huolimatta tuotteelle on aina tehtävä määräraikaistarkastus (vähintään vuosittain), jolla voidaan määrittää tuotteen kunto. •KATSO LÄHIN TARKASTUSKESKUS OSOITTEESTA WWW.DELTAPLUS.EU. •Tuotteeseen ei saa tehdä muutoksia, lisäyksiä tai korjauksia ilman valmistajan ennakkolupaa. Valmistajan toimintaohjeita on noudatettava. •Tuotetta ei saa käyttää käyttöoppaassa annetuista ohjeista poikkeavalla tavalla. Valmistaja ei ota vastuuta tämän käyttöoppaan vastaisesta muutoksista tai käytöstä mahdollisesti aiheutuneista suorista tai epäsuorista vahingoista. Laitteelle asetettuja käyttörajoja ei saa ylittää. •Toimintakunnon ja käyttäjän turvallisuuden varmistamiseksi tuotteelle on tehtävä järjestelmällinen tarkastus: •1/ Seuraavat kohteet on tarkastettava silmämääräisesti: Metalliosien kunto: ei kulumista, ei muodonmuutoksia, ei korroosioita tai hapettumista. •Yleiskunto: tutki UV-säteilystä ja muista ilmastoloista johtuvat mahdolliset vauriot Ankkurointilaitteen kunto: asennusohjeiden ja suositusten mukainen. että yleinen työskentelytilanne rajoittaa putoamisriskiä, putoamiskorkeutta ja heiluntaliikettä putoamistapauksessa. Kiinnittimen asianmukainen toiminta ja lukittuminen. (EN362). •Kosteus,

lumi, jää, kura, epäpuhtaudet, maali, öljy, liima, korrosio, hinnan tai köyden kuluminen jne. voivat merkittävästi häiritä putoamissuojajaimen toimintaa. *2/ seuraavissa tapauksissa: ennen käyttöä ja sen aikana / epäilyttävissä tapauksissa / mikäli tuote joutuu kosketuksiin kemikaalien, liuottimien tai polttoainoiden kanssa, jotka voivat heikentää sen ominaisuuksia. / jos se on joskus altistunut pudotusrasitukselle. / tuote on vähintään kerran vuodessa annettava valmistajan tai valmistajan valtuuttaman organisaation tarkastettavaksi. *SUOJAVÄLINEEN MÄÄRÄAIKAISTARKASTUS: Tuote on vähintään kerran vuodessa annettava valmistajan tai valmistajan valtuuttaman organisaation tarkastettavaksi. Tämän erittäin tärkeän tarkastuksen avulla varmsitetaan suojavälineen toimintakunto ja siten käyttäjän turvallisuus. Tämä tarkistus on tehtävä valmistajan säännöllisiä tarkistusmenettelyjä tarkasti noudattaen. Suojavälineen uudelleenkäyttöä varten on saatava kirjallinen tarkastustodistus. Tämä asiakirja vahvistaa, että laitteen toimintakunto ja kestävyys on asianmukainen ja käyttäjän turvallisuus on varmistettu. Suojalaite on tarvittaessa vaihdettava. Ankkurointilaitteeseen on merkittävä seuraava tarkastuspäivämäärä. EU-lainsäädännön mukaan tietolomake on täytettävä ennen tuotteen ensimmäistä käyttökertaa, minkä jälkeen sitä on päivitettävä ja säilytettävä tuotteen mukana. Myös käyttöopasta on säilytettävä tuotteen lähiympäristössä. Merkintöjen luettavuus on tarkastettava säännöllisesti. *⇨PART 2: RECORD CARD : SUOJAVÄLINEEN MÄÄRÄAIKAISTARKASTUS: 1/Tuoteviite 2/Yritys 3/Käyttäjän nimi 4/erän numero,/Sarjanumero 5/Valmistusvuosi 6/Käyttöönottopäivä 7/Ostopäiväys 8/Tarkastuspäivämäärä 9/Huomautuksia 10/seuraavan tarkastuksen päivämäärä 11/Nimi, leima ja allekirjoitus 12/Tyyppi Henkilökohtaiset suojavälineet 13/EN795 Ankkurointi laitteet- 14/Käyttäjän on säilytettävä lomake ja päivitettävä tiedot säännöllisesti.Varuste on tarkoitettu ainoastaan ohjeessa kuvattuun käyttöön. 15/Tarkastukset on tehtävä määrävällein paikallisten määräysten mukaisesti, ja vähintään kerran vuodessa. Käyttäjän on säilytettävä jokaisen mukana toimitettu dokumentaatio määräämättömän ajan. **Säilytystä/Puhdistusta:** *Kuljetuksen ja varastoinnin yhteydessä: /- säilytä tuotetta pakkauksessaan /- älä altista tuotetta leikkaaville, hankaaville yms. voimille... / älä altista tuotetta seuraaville: auringonsäteily, kuumuus, liekit, kuumat metallit, öljyt, petrokemian tuotteet, aggressiiviset kemikaalit, hapot, väriaineet, liuottimet, terävät kulmat ja pienihalkaisijaiset rakenteet. Šie elementai gali pakenkti geram kritimo stabdymo prietaiso veikimui Varastointi puhtaana ja valolta suojattuna kuivassa, tuuletetussa paikassa. *KUNNOSSAPITO JA SÄILYTYS: Pyyhi metalliosat suojaöljyyn kostutetulla liinalla. Valkaisuaineiden ja liuottimien käyttö on ankarasti kielletty. Älä käytä valkaisuaineita, voimakkaita liuottimia, bensiiniä tai väriaineita. Nämä aineet voivat heikentää laite toimintakykyä. *Varastointi huonelämpötilassa alkuperäispakkauksessa valolta ja kosteudelta suojattuna. / Vähäiset epäpuhtaudet voidaan poistaa puuvillaliinalla tai vähemmällä harjalla. Älä käytä puhdistukseen hiovia aineita. Perusteellisempi puhdistus voidaan suorittaa kostella liinalla. Anna kuivua luonnollisesti poissa avotulesta tai suorista lämmönlähteistä. Ilmakuivaus soveltuu myös käytössä kastuneille varusteille **NO ANKRINGSENHET (samsvarer med EN795 – B) GIRAFE TRG20: MOBIL ANKER FOR BEGRENSET PLASS TRG01: ROTERENDE BASE TIL GIRAFE TRG20 TRG02: ROTERENDE VEGGBASE TIL GIRAFE TRG20 TRG03: MOBIL BASE FOR BEGRENSET PLASS TIL GIRAFE TRG20 Brukerinstrukser:** Denne håndboken må oversettes (i henhold til gjeldende forskrifter) av forhandleren til språket i landet der utstyret brukes. Disse instruksjonene må leses og forstås av brukeren før bruk av PVU. Testmetodene beskrevet i standardene representerer ikke faktiske bruksforhold. Det er derfor viktig å studere hver arbeidssituasjon og at hver bruker er fullt utdannet i de forskjellige teknikkene for å kjenne grensene til de forskjellige enhetene. Bruken av dette PVU er forbeholdt personer med kompetanse, som har gjennomgått opplæring eller opererer under umiddelbart ansvar av en kompetent overordnet. Sikkerheten til brukeren avhenger av den konstante effektiviteten til PVU, dens motstand og god forståelse av instruksjonene i denne bruksanvisningen. Brukeren er personlig ansvarlig for all bruk av dette PVU som ikke er i samsvar med forskriftene i denne håndboken, og i tilfelle avvikende sikkerhetstiltak som gjelder for verneutstyret beskrevet i denne håndboken. For sikker bruk skal produktet bare brukes av en person som er opplært og kompetent. Det må utvises forsiktighet for å sikre at brukernes helsetilstand ikke påvirker hans sikkerhet under normal bruk av utstyret eller i en nødsituasjon. Hvis du er i tvil, kontakt lege. Følg instruksjonene for bruk, kontroll, vedlikehold og lagring nøye. Dette produktet er uunnværlig i ethvert omfattende fallstoppsystem (EN363) hvis funksjon er å minimere risikoen for kroppsskader under fall. I et komplett fallstoppsystem (EN363), som begrenser toppbelastningen under et fall til 6 kN (EN353-1, EN353-2, EN355, EN360), må ankerpunktet være koblet til selens punkt for fallstoppinnretning (EN361) via et koblingssystem. Fallstoppselen (EN361) er den eneste kroppsgripende enheten som kan brukes i et fallstoppsystem. Den må kobles til fallstoppsystemet via kontakter (EN362). Se anbefalingene for bruk av hver komponent i systemet før bruk. I disse tilfellene må du følge instruksjonene som er beskrevet i bruksanvisningen som er spesifikke for dem. Dokumentasjonen som følger med hvert produkt må oppbevares av brukeren på ubestemt tid. *TRXXX er klassifisert som transportable ankere. Disse produktene tillater brukere å installere midlertidige ankersystemer for bruk med andre fallstoppsystemer og dermed danne beskyttelsessystemer for brukere i fall fra høyder. *ADVARSEL: Denne forankringsenheten (EN795) trenger aldri å kobles direkte til en sele. Denne forankringsenheten skal bare brukes som en del av PVU mot fall fra høyden. Enhver annen bruk kan skade brukers sikkerhet. *BRUK OG / ELLER JUSTERINGER: For ankeranordninger av type B er det viktig at ankeranordningen er stabil. For å sikre stabiliteten til forankringsenheten, se instruksjonene for bruk av enheten. Installasjonen av enheten må utføres i samsvar med anbefalingene i installasjonsmanualen for denne enheten. Brukersikkerhet avhenger av effektiviteten til installasjonen av enheten. Følg produsentens instruksjoner og anbefalinger trinn for trinn for å sikre riktig installasjon. Bruk verktøy som er egnet for operasjonene som er beskrevet og ikke skader enheten. *ADVARSEL: Av sikkerhetsmessige årsaker og før hver bruk, sjekk: at forankringen er i samsvar med anbefalingene / at ankeret er ordentlig og stabilt montert / at D-kroken er riktig plassert. / at enheten ikke inneholder spor av korrosjon / at den årlige verifiseringen av systemet fortsatt er gyldig. / at bruksanvisningen beskrevet for hvert element i systemet følges / at den generelle tilretteleggingen av arbeidssituasjonen begrenser risikoen for et fall, høyden på fallet og den pendulære bevegelsen i tilfelle fall. / at luftuttaket er tilstrekkelig (ledig plass under brukernes føtter) og at ingen hindringer forstyrrer den normale driften av fallstoppsystemet. Lufttrekket avhenger av flere faktorer, men er ikke begrenset til: - Maksimal avbøyning av ankeranordningen. - Maksimal avbøyning av kontaktene. - Utvidelsen av koblingssystemet. - Maksimal strekning av kroppsgriper. - Plasseringen av ankerpunktet i forhold til der brukeren er plassert på tidspunktet for fallet. - Høyden på brukeren. I tillegg tilsettes en sikkerhetsavstand på 1 m for å oppnå verdien av klaringen. For de ulike faktorene, se anbefalingene for bruk av hver komponent i systemet. TRG20 (EN795-B): Maksimal avbøyning av ankeranordningen. 100mm Forsikre deg om at riktig lufttrekk opprettholdes for å unngå kollisjoner med bakken eller andre gjenstander i tilfelle et fall. Sørg for sikker avstand fra bakken og fra kraftledninger eller områder som utgjør en elektrisk risiko. ADVARSEL! Det er viktig for din sikkerhet at arbeidet utføres på en slik måte at risikoen for fall så vel som fallhøyden minimeres. *ADVARSEL: Festepunktet skal være plassert over brukeren og arbeidet skal gjøres på en slik måte at både risikoen for fall og avstanden til fall reduseres. Festepunktet må ha en minimumsstyrke på 12 kN i henhold til EN795. Under ingen omstendigheter skal brukeren åpne, justere eller manipulere enheten mens han bruker produktet. Disse manipulasjonene kan bare utføres når risikoen for å falle er eliminert. Før hver bruk, sjekk at ankeret er festet godt til støtten. Enhver verifisering, eller inspeksjon av en forankringsenhet, må utføres ved forankring til en annen forankringsenhet som allerede er verifisert og validert. Dette utstyret skal bare brukes av opptrente, kompetente, friske personer og under oppsyn av en opptrent og kompetent person. Ved tvil må apparatet ikke brukes på nytt og / eller returneres til produsenten eller til en kompetent person som er utpekt av ham. Det er forbudt å fjerne, legge til eller bytte ut deler av ankeret uten samtykke fra produsenten. Temperatur: denne enheten må brukes i arbeidsmiljøer med minimum -40 ° C / maksimum + 50 ° C. *ADVARSEL: Sikkerheten til brukeren avhenger av den konstante effektiviteten til PVU, dens motstand og god forståelse av instruksjonene i denne bruksanvisningen. *ADVARSEL: Enhver statisk eller dynamisk overbelastning kan skade PVU. Brukerens vekt inkludert klær og utstyr må ikke overstige den maksimale vekten angitt på fallstoppinnretningen. *ADVARSEL: Det er farlig å lage ditt eget fallstoppsystem, for hver sikkerhetsfunksjon kan forstyrre en annen sikkerhetsfunksjon. Enhver modifisering, tillegg eller reparasjon av PVU kan ikke gjøres uten forutgående skriftlig samtykke fra produsenten og bruk av driftsprosedyrene. Ikke bruk utenfor bruksområdet som er definert i bruksanvisningen, eller utover dets grenser. Produsenten kan ikke holdes ansvarlig for direkte eller indirekte ulykker som følge av en annen endring eller bruk enn det som er angitt i denne håndboken. Forankringsanordningen skal bare brukes til personlig fallstoppstyr og ikke til løfteutstyr. Når forankringsanordningen brukes som en del av et fallstoppsystem, må brukeren være utstyrt med utstyr for å begrense de maksimale

dynamiske kreftene som utøves på brukeren under et fallstopp, med en maksimumsverdi på 6 kN. Sørg for sikker avstand fra bakken og fra kraftledninger eller områder som utgjør en elektrisk risiko. **RISIKOANALYSE:** Risiko som PPE er ment å beskytte mot dekkes av en harmonisert EN-standard : - EN795-B: Fall fra høyden Enheten er personlig verneutstyr mot fall fra høyde: den beskytter brukeren mot denne risikoen bare når den brukes i et komplett fallstoppsystem (EN363), som begrenser toppbelastningen under et fall til 6 kN.

Bruksbegrensninger: Før enhver operasjon, som involverer PVU, må du sette opp en redningsplan for å håndtere eventuelle nødsituasjoner som kan oppstå under operasjonen. •LIVSTID Metallprodukter og mekaniske produkter (fallstopp med automatisk rapellering, glidning, arbeid på tau, ankere, etc.): maksimal levetid 20 år fra produksjonsdatoen (inkludert lagring og bruk). Levetiden er ment som en indikasjon. Følgende faktorer kan få den til å variere sterkt: - Manglende overholdelse av produsentens anvisninger for transport, lagring og bruk / - "Aggressivt" arbeidsmiljø: marin atmosfære, kjemisk, ekstreme temperaturer, skarpe kanter etc. / - Veldig intensiv bruk / - Betydelig støt eller begrensning / - Mangel på kunnskap om produktets fortid. Advarsel: disse faktorene kan forårsake skade usynlig for det blotte øyet. •Advarsel: noen ekstreme forhold kan redusere levetiden til noen få dager. I tvilstilfeller fjerner du systemet systematisk for å utsette det for enten: - en kontroll - ødeleggelse I tvilstilfeller eller hvis enheten har blitt brukt for å stoppe et fall, må den straks tas ut av sirkulasjon og returneres til produsenten eller til en kompetent person som er utnevnt av sistnevnte. Levetiden erstatter ikke den periodiske kontrollen (minst en gang i året), som gjør det mulig å bedømme produktets tilstand. •FOR Å FINNE DITT SENTER FOR ÅRSKONTROLL, BESØK WWW.DELTAPLUS.EU. •Enhver modifisering, tillegg eller reparasjon av PVU må ikke gjøres uten forutgående samtykke fra produsenten og bruk av driftsprosedylene. •Ikke bruk utenfor bruksområdet som er definert i bruksanvisningen. Produsenten kan ikke holdes ansvarlig for direkte eller indirekte ulykker som følge av en annen endring eller bruk enn det som er angitt i denne håndboken. Ikke bruk dette utstyret utover grensene. •For å sikre brukstilstanden og dermed brukersikkerhet, må produktet kontrolleres systematisk: •1 / ved å inspisere følgende punkter visuelt: Tilstanden til metalldelene: ingen slitasje, ingen deformering, ingen korrosjon eller oksidasjon. •Generell tilstand: se etter mulig nedbrytning på grunn av ultrafiolette stråler og andre klimatiske forhold. Forankringsenhetens tilstand: i samsvar med installasjonsinstruksjonene og anbefalingene, at den generelle tilretteleggingen av arbeidssituasjonen begrenser risikoen for et fall, høyden på fallet og den pendulære bevegelsen i tilfelle fall. Riktig betjening og låsing av kontakter (EN362). •Spesielle forhold som fuktighet, snø, is, gjørme, smuss, maling, oljer, lim, korrosjon, slitasje på stropp eller tau, etc., kan redusere betjeningen av fallstoppinnretningen sterkt. •2 / i følgende tilfeller: før og under bruk / Hvis tvil / i tilfelle kontakt med kjemikalier, løsemidler eller drivstoff som kan påvirke driften. / hvis det har blitt utsatt for stress i løpet av et tidligere fall. / minst hver tolvte måned av produsenten eller en kompetent organisasjon utnevnt av denne. •PERIODISK UNDERSØKELSE AV PVU: En undersøkelse må gjennomføres minst hver tolvte måned av produsenten eller en kompetent organisasjon som er utnevnt av denne. Denne meget viktige kontrollen er knyttet til vedlikehold og effektivitet av PVU og dermed til brukersikkerhet. Denne verifiseringen må utføres i nøye samsvar med produsentens periodiske undersøkelsesprosedyrer. Et skriftlig dokument som tillater gjenbruk må skaffes under denne kontrollen for å kunne gjenbruke PVU. Dette dokumentet vil avklare at brukersikkerhet er relatert til å opprettholde effektiviteten og holdbarheten til utstyret. Bytt PVU om nødvendig. Neste inspeksjonsdato skal merkes på ankeranordningen. I samsvar med europeiske forskrifter må identifikasjonsarket fylles ut før du bruker produktet for første gang, og deretter oppdateres og oppbevares sammen med produktet samt brukersikkerhets instruksjoner for bruk. Markeringenes lesbarhet bør kontrolleres med jevne mellomrom. ⇔PART 2: RECORD CARD : PERIODISK UNDERSØKELSE AV PVU: 1/Produktreferanse 2/Selskap 3/Brukernavn 4/batchnummeret,/Serienr. 5/Produksjonsdato 6/Dato for første gangs bruk 7/Kjøpsdato 8/Inspeksjonsdato 9/Kommentarer 10/Neste inspeksjonsdato 11/Navn og Stempel og Signatur 12/Type Personlig verneutstyr 13/EN795 Ankeranordninger- 14/Identifikasjonsarket må fylles ut før du bruker produktet for første gang, og deretter oppdateres og oppbevares av brukeren. All annen bruk enn de som er beskrevet i instruksjonene, skal utelukkes. 15/Hyppigheten av inspeksjoner må være i samsvar med nasjonale forskrifter, og uansett må inspeksjon utføres minst en gang i året. Dokumentasjonen som følger med hvert produkt må oppbevares av brukeren på ubestemt tid. **Lagringsinstruks/Rengjørings:** •Under transport og lagring: / - oppbevar produktet i emballasjen / - hold produktet borte fra skarpe eller slitende gjenstander osv. / Hold produktet borte fra direkte sollys, varme, flammer, varmt metall, oljer, petroleumsprodukter, sterke kjemikalier, syrer, fargestoffer, løsningsmidler, skarpe kanter og strukturer med liten diameter. Disse elementene kan påvirke ytelsen til fallstoppinnretningen. Oppbevares etter rengjøring, beskyttet mot lys på et tørt og ventilert sted. •VEDLIKEHOLD OG OPPBEVARING: Metalldelene tørkes av med en klut dynket i vaselin. Blekemiddel og vaskemidler er strengt forbudt. Ikke bruk blekemiddel, sterke vaskemidler, løsningsmidler, bensin eller fargestoffer. Disse stoffene kan påvirke produktets ytelse. •Oppbevares i originalemballasjen beskyttet mot lys, fuktighet og i romtemperatur. / Ved mindre tilsmussing, rengjør med en bomullsklut eller en myk børste. Ikke bruk slipende produkter. For intensiv rengjøring kan en fuktig klut brukes, og la den tørke naturlig vekk fra direkte ild eller varmekilde, samt gjenstander som har vært fuktig under bruk.

قاعدة دوارة على **AR** أجهزة الحماية من السقوط (متوافق مع **GIRAFE TRG20 (EN795 - B)**: أداة تثبيت متنقلة لمساحة محدودة **TRG01**: قاعدة دوارة على مساحة محدودة للمنصة الهيدروليكية **TRG03**: قاعدة دوارة على الجدر للمنصة الهيدروليكية **TRG02**: قاعدة دوارة على مساحة محدودة للمنصة الهيدروليكية **TRG20**: قاعدة دوارة على مساحة محدودة للمنصة الهيدروليكية **TRG20**: قاعدة متنقلة في مساحة محدودة للمنصة الهيدروليكية **TRG03**: قاعدة دوارة على مساحة محدودة للمنصة الهيدروليكية

تعليمات الاستخدام: يجب أن يقوم الموزع بترجمة دليل الاستخدام (وفقاً للقوانين السارية) للغة الدولة التي سوف تُستخدم فيها المعدة. ويجب أن يقرأ المستخدم الدليل ويستوعبه جيداً قبل أن يستخدم معدات الوقاية الشخصية. لا تمثل طرق الاختبار الموصوفة من خلال المعايير ظروف الاستخدام الفعلية، وبالتالي يكون من الهام دراسة كل حالة عمل على حدة، وأن يتدرب المستخدم بشكل كامل على استخدام مختلف التقنيات بهدف التعرف على حدود الأجهزة المختلفة. يقتصر استخدام معدات الوقاية الشخصية على الأشخاص المؤهلين ممن تلقوا تدريباً مناسباً أو الذين يعملون تحت إشراف شخص متخصص. تعتمد سلامة المستخدم على فعالية معدات الوقاية الشخصية ودرجة مقاومتها وعلى استيعاب المستخدم للإرشادات المذكورة في هذا الدليل. يكون المستخدم نفسه مسؤولاً عن استخدام معدات الوقاية الشخصية التي لا تتوافق مع المتطلبات المذكورة في هذا الدليل، وكذلك في حالات عدم الامتثال لتدابير السلامة الخاصة بمعدات الوقاية الشخصية المذكورة في هذا الدليل. يستخدم المنتج فقط أشخاص مؤهلون وقادرون على استخدامه بطريقة آمنة، كما يجب التأكد من أن الحالة الصحية للمستخدم لن تؤثر على سلامته أثناء استخدام المعدة في الأحوال العادية أو في حالات الطوارئ، وفي حالة الشك يرجى استشارة الطبيب المختص. يرجى الالتزام الكامل بإرشادات الاستخدام والفحص والصيانة والتخزين. هذا المنتج جزء لا يتجزأ من النظام الشامل لمنع السقوط (EN363)، وهو يعمل على الحد من خطورة الإصابات الجسدية عند السقوط. في حالة نظام منع السقوط الكامل (EN363)، والذي يحدد ذروة الحمولة بحد أقصى 6 عقدة عند حدوث سقوط (EN353-1, EN353-2, EN355, EN360)، يجب توصيل نقطة الهلب بنقطة هلب منع السقوط بالسرغ (EN361) عن طريق نظام ربط. يُعد حزام الأمان المضاد للسقوط (EN361) هو أداة التقاط الجسد الوحيدة المسموح باستخدامها مع نظام منع السقوط، ويجب أن يكون متصلاً بنظام منع السقوط عن طريق وصلات (EN362). يرجى الرجوع إلى إرشادات استخدام كل مكون من مكونات النظام قبل كل استخدام. وفي هذه الحالات يرجى اتباع الإرشادات المذكورة في الدليل الخاص بها. يجب أن يحافظ المستخدم على الوثائق المقدّمة مع كل منتج لأجل غير مسمى. تصنف TRXXX جهاز مرسة قابل للنقل. تسمح هذه المنتجات للمستخدمين بتثبيت أجهزة مرسة مؤقتة لاستخدامها مع جهاز آخر مانع للسقوط لحماية المستخدم من السقوط في أي موقف. تحذيرات: لا يمكن توصيل جهاز الإرساء (EN795) بحمالة بطريقة مباشرة. ويستخدم جهاز الإرساء هذا في نظام منع السقوط في معدات الوقاية الشخصية فقط، ويمكن أن يؤدي أي استخدام آخر إلى تعريض المستخدم للخطر. طريقة الارتداء أو التعديلات: فيما يخص جهاز الإرساء من النوع B يجب أن يكون الجهاز ثابتاً. لضمان بقاء الجهاز ثابتاً يرجى الرجوع إلى تعليمات التشغيل الخاصة بالجهاز. يجب أن يتم تركيب الجهاز بما يتوافق مع تعليمات دليل استخدام الجهاز. تعتمد سلامة المستخدم على مدى كفاءة تثبيت الجهاز. اتبع تعليمات المصنّع خطوة بخطوة لتركيب الجهاز بطريقة صحيحة. استخدم الأدوات المناسبة للإجراءات الموصوفة بطريقة لا تؤدي إلى إتلاف الجهاز. تحذيرات: ادعوى السلامة تحقق قبل كل استخدام من: كما يجب أن يتوافق الإرساء مع التعليمات، / المرسة مثبتة بشكل مناسب ومستقر / كما يجب أن يتم تثبيت حلقة حرف D أينما كان ذلك ممكناً بطريقة صحيحة، / بحيث لا يظهر الجهاز أي علامة على وجود تآكل، / وأن الفحص السنوي للجهاز ما زال سارياً. / استيفاء تعليمات التشغيل الخاصة بكل مكون من مكونات النظام / أن الترتيب العام لموقف العمل يقلل من خطر السقوط وكذلك ارتفاع السقوط والحركة المتأرجحة في حالة السقوط. / إن حيز الخلوصل الراسي كافٍ (مساحة فارغة أسفل قدمي المستخدم)، مع عدم وجود عوائق تمنع جهاز منع السقوط من أداء عمله بصورة طبيعية. يعتمد الخلوصل الراسي على عدة عوامل مختلفة تشمل على سبيل المثال لا الحصر: - أقصى انحراف لجهاز التثبيت - أقصى انحراف لسلاسل التسلق - استطالة نظام الربط - أقصى تمدد للجسم الذي يدعم الجهاز. - موقع التثبيت المرتبط بموضع المستخدم عند حدوث السقوط. - ارتفاع المستخدم بالإضافة إلى ذلك، تضاف مسافة أمان قدرها 1 م للحصول على قيمة الخلوصل الراسي. في حالة العوامل المختلفة، ارجع إلى توصيات الاستخدام لكل مكون بالنظام.

TRG20 (EN795-B): أقصى انحراف لجهاز التثبيت 100mm. تأكد من وجود حيز خلوصل مناسب لتجنب الارتطام القوي بالأرض أو الاصطدام بعناصر أخرى في حالة السقوط. احرص على توفير مسافة أمانة بعيداً عن الأسلاك الكهربائية أو المناطق التي يوجد بها خطر كهربائي. تحذير! من الضروري أن يتم تنفيذ العمل بطريقة تقلل من مخاطر السقوط وارتفاعه. تحذيرات: يجب أن تقع نقطة الإرساء فوق المستخدم، وأن يتم تنفيذ الأعمال بتلك الطريقة؛ وذلك لتقليل فرص السقوط ومسافة السقوط المحتمل. يجب أن يكون الحد الأدنى لمقاومة نقطة التثبيت 12 كيلو نيوتن وفقاً لـ EN795. تحت أية ظروف لا يجب على المستخدم فتح أو ضبط أو تشغيل الجهاز عند استخدام المنتج. ويمكن استخدام تلك الأجزاء الميكانيكية فقط عند تجنب خطر السقوط. تحقق قبل كل استخدام من أن المرسي مثبت بإحكام على الداعم الخاص به. يجب أن يتم أي فحص لجهاز إرساء بعد ارتباط المستخدم بجهاز إرساء آخر تم اختياره والتصديق على صلاحيته. يجب أن يستخدم هذه المعدات أشخاص مدربين ومهرة ويتمتعون بصحة جيدة أو تحت إشراف شخص مختص. في حالة الشك فيما يخص حالة الجهاز (وجود آثار تأكسد) أو بعد حدوث حالة سقوط (تشوه الجهاز) لا يجب إعادة استخدامه / أو يتم إعادته إلى المصنّع أو الجهة المختصة الموكلة من قبله. يُحظر إزالة أو إضافة أو استبدال أي مكون من مكونات المرسة دون الحصول على موافقة الجهة المصنّعة. درجة الحرارة: يجب استخدام الجهاز في بيئات ذات درجات حرارة لا تقل عن 40 درجة مئوية / ولا تزيد عن 50 درجة مئوية. تحذيرات: تعتمد سلامة المستخدم على فعالية معدات الوقاية الشخصية ودرجة مقاومتها وعلى استيعاب المستخدم للإرشادات المذكورة في هذا الدليل. تحذيرات: يمكن أن يتلف أي تحميل زائد سواء أكان ساكناً أم دينامياً. معدات الوقاية الشخصية. لا يجب أن يتعدى وزن المستخدم وملابسه وأجهزته الحد الأقصى المشار إليه على جهاز منع السقوط. تحذيرات: من الخطورة أن تنشئ نظام حماية شخصية ضد السقوط لأن كل وظيفة قد تتداخل مع وظيفة السلامة الأخرى. لا يجوز إدخال أي تعديل على معدات الوقاية الشخصية أو إضافة أجزاء لها أو إصلاحها دون الحصول على موافقة كتابية من المصنّعة وبدون تطبيق الإجراءات الخاصة بها. لا يجب استخدام الجهاز خارج نطاق الاستعمال المحدد في تعليمات الاستخدام أو خارج النطاق المخصص له. يُعد المصنّع غير مسئول عن أي حادثة وقعت بصفة مباشرة أو غير مباشرة عقب إجراء تعديل أو استخدام مخالف لما جاء في هذا الدليل. يجب استخدام جهاز المرسي فقط لمعدات الحماية الشخصية ضد السقوط وليس مع معدات الرفع. عندما يتم استخدام المرسة كجزء من نظام مانع السقوط فيجب تزويد المستخدم بالمعدات اللازمة لحد من القوي الديناميكية المؤثرة على المستخدم أثناء استخدام جهاز مانع السقوط إلى حد أقصى يبلغ 6 كيلو نيوتن. احرص على توفير مسافة أمانة بعيداً عن الأسلاك الكهربائية أو المناطق التي يوجد بها خطر كهربائي. تحليل المخاطر: المخاطر التي يستخدم فيها معدات الحماية الشخصية مشمولة بمعيار EN موحد: - EN795-B: السقوط من المرتفعات الجهاز هو جهاز حماية شخصية ضد السقوط من ارتفاع: حيث يحمي المستخدم من هذا الخطر فقط عند استخدامه ضمن نظام عتاد كامل (EN363) والذي يحدد ذروة الحمولة بحد أقصى 6 عقدة. **قيود الاستخدام:** يجب وضع خطة إنقاذ للتعامل مع أي حالات طارئة قد تحدث أثناء التشغيل قبل تشغيل أي من معدات الوقاية الشخصية. فترة الصلاحية: المنتجات المعدنية والمنتجات الميكانيكية (جهاز منع السقوط ذاتي السحب ومنزلق وأعمال فوق الحبال ونقاط إرساء، وما إلى ذلك): الحد الأقصى للعمر الافتراضي 20 أعوام من تاريخ الإنتاج (يشمل ذلك التخزين والاستخدام). يعطى عمر التخزين كمؤشر، وقد تؤثر العوامل التالية على تباين عمر التخزين بدرجة كبيرة: - عدم الامتثال لتعليمات الجهة المصنّعة فيما يخص النقل والتخزين والاستخدام / - بيئة العمل "القاسية": التعرض لحوادث جوي أو مواد كيميائية أو درجات حرارة شديدة الارتفاع أو حواف حادة ... / - الاستخدام المكثف بشكل خاص / - التعرض لصدمات أو قيود ثقيلة / - تجاهل مدة صلاحية مادة المنتج. تحذير: قد تتسبب تلك العوامل في إحداث تلف لا يرى بالعين المجردة. تحذير: بعض الظروف القاسية يمكن أن تقصر مدة الصلاحية بضعة أيام. في حالة الشك استبعد المنتج حتى يخضع لما يلي: - استعراض - التخلص من الملابس في حالة الشك أو في حالة استخدام جهاز لمنع حالة سقوط يجب أن يتم استبعاده على الفور وإعادته إلى المصنّع أو أي شخص مؤهل موكل من قبله. لا يعني سريان مدة الصلاحية عن إجراء الفحص الدوري (سنوياً على الأقل)؛ مما يسمح بتقييم حالة المنتج. لمعرفة موقع مركز الفحص المحلي يرجى زيارة موقعنا على الرابط التالي: www.deltaplus.eu لا يجوز إدخال أي تعديل على معدات الوقاية الشخصية أو إضافة أجزاء لها أو إصلاحها دون الحصول على موافقة كتابية من الجهة المصنّعة أو بدون استخدام الإجراءات الخاصة بها. لا يجوز استخدام الجهاز خارج نطاق الاستخدام المحدد في دليل الاستخدام. يُعد المصنّع غير مسئول عن أي حادثة وقعت بصفة مباشرة أو غير مباشرة عقب إجراء تعديل أو استخدام مخالف لما جاء في هذا الدليل. يجب ألا تستخدم هذه المعدة خارج النطاق المخصص لها. لضمان جودة المنتج ومن ثم التأكد من سلامة المستخدم أثناء تشغيله يجب أن يخضع المنتج لفحص دوري منتظم: 1 / عابن بنفسك النقاط التالية: حالة الأجزاء المعدنية: تأكد من عدم وجود تمزق أو تشوه أو تآكل أو أكسدة. الحالة العامة: تأكد من عدم وجود أي تلف بفضل الأشعة فوق البنفسجية وغير ذلك من مسببات الجوية. حالة جهاز الإرساء: يتوافق الجهاز مع تعليمات التركيب والتوصيات ذات الصلة. أن الترتيب العام لموقف العمل يقلل من خطر السقوط وكذلك ارتفاع السقوط والحركة المتأرجحة في حالة السقوط. التشغيل والإغلاق الصحيح للوصلات. (EN362). يمكن أن تؤثر ظروف خاصة كنسبة الرطوبة وتساقط الثلوج والتجمد ووجود الطين

والأوساخ ومواد الطلاء والزيوت والصبغ والصدأ وتمزق الحزام أو الحبل وما إلى ذلك على كفاءة تشغيل جهاز منع السقوط. ■ 2 / في الحالات التالية: قبل وأثناء الاستخدام / في حالة الشك / في حالة ملامسة المنتجات الكيميائية أو المذيبات أو الوقود التي قد تؤثر على تشغيل المنتج. / في حالة تعرض المنتج لضغط أثناء حالة سقوط سابقة. / يجب إجراء فحص واحد على الأقل سنوياً بواسطة الجهة المصنعة أو جهة موكله. ■ الفحص الدوري لمعدات الوقاية الشخصية: يتعين إجراء فحص سنوي على الأقل بواسطة المصنّع أو الهيئة المختصة الموكله من قبله. يرتبط هذا الفحص الهام بصيانة وفعالية معدات الوقاية الشخصية ومن ثم سلامة المستخدم، يجب إجراء هذا الفحص بالتقيد التام لإجراءات الفحص الدورية الخاصة بالمصنّع. كما يجب أن يحصل المستخدم أثناء تلك المراجعة على وثيقة مكتوبة كي يتمكن من استخدام معدات الوقاية الشخصية مرة ثانية، حيث توضح تلك الوثيقة الصلة بين سلامة المستخدم وصيانة المعدات وفعاليتها ومقاومتها. استبدل معدات الوقاية الشخصية إذا لزم الأمر. يجب وضع علامة على جهاز الإرساء بالتاريخ التالي لعمليات الفحص. وفقاً للوائح الأوروبية يجب أن يتم ملء استمارة التعريف قبل الاستخدام الأول للمنتج، ثم يتم تحديثها ويحتفظ بها المستخدم مع المنتج ودليل الاستخدام. ينبغي أن يتم التحقق دورياً من إمكانية قراءة علامات المنتج. ■ PART 2: RECORD CARD : الفحص الدوري لمعدات الوقاية الشخصية: 1/مرجع المنتج 2/الشركة 3/اسم المستخدم 4/رقم الدفعة/الرقم المسلسل 5/تاريخ الإنتاج 6/تاريخ الاستخدام الأول 7/تاريخ الشراء 8/تاريخ الفحص 9/التعليقات 10/تاريخ الفحص التالي 11/الاسم والختم والتوقيع 12/النوع معدات الوقاية الشخصية EN795/13 أجهزة الإرساء- 14/يجب أن يملأ المستخدم البطاقة قبل الاستخدام الأول للمنتج، ثم يحدّثها بانتظام، ويحتفظ بها؛ كي تُستخدم حصرياً كما هو موضح في إرشادات الاستخدام، 15/يجب أن يتوافق تكرار عمليات الفحص مع اللوائح الوطنية، وعلى أي حال يجب إجراء الفحص مرة واحدة في السنة على الأقل. يجب أن يحافظ المستخدم على الوثائق المقدّمة مع كل منتج لأجل غير مسمى. **تعليمات التخزين/التنظيف:** ■ أثناء النقل والتخزين: - احتفظ بالمنتج في عبوته - أبعد المنتج عن جميع العناصر الحادة أو الخشنة... إلخ / احفظ المنتج بعيداً عن أشعة الشمس والحرارة واللهب والمعادن الساخنة والزيوت والمنتجات البترولية والمواد الكيميائية القوية والأحماض والأصباغ والمذيبات والحواف الحادة والهياكل ذي الأقطار الصغيرة. فقد تؤثر هذه العناصر على أداء جهاز الحماية من السقوط. يجب التخزين بعد التنظيف بعيداً عن الضوء في مكان جاف وجيد التهوية. ■ الخدمة والتخزين: قم بمسح الأجزاء المعدنية بقطعة قماش مشبعة بزيت الفازلين. لا يُسمح على الإطلاق باستخدام المبيضات والمنظفات. يُحظر استخدام مواد تبييض أو منظفات قوية أو مذيبات أو بنزين أو مواد ملونة؛ إذ تؤثر هذه المواد على أداء المنتج. ■ خزّن المنتج في العبوة الأصلية في مكان مظلم وجاف. / في حالة وجود بقع طفيفة نظفها بقطعة قطنية أو فرشاة مسطحة. يُحظر استخدام منتجات تحتوي على مواد كاشطة. استخدم قطعة قماش مبتللة في عملية التنظيف، واترك المنتج حتى يجف بصورة طبيعية، وذلك دون تعريض المنتج إلى درجات حرارة عالية أو حريق حتى بخصوص المواد التي أصبحت رطبة أثناء الاستخدام.



TABLE OF REFERENCES

MODEL REFERENCE	PICTURE	DIMENSION (ENCOMBREMENT) (m)		USE (UTILISATION)	STANDARDS (NORMES)
TRG20	↓	Height	Width	1 direction ↓	EN795 :2012 type B
		1850	1200		

EN	DIMENSION	USE	USE 1 DIRECTION	STANDARDS	Height	Width
FR	ENCOMBREMENT	UTILISATION	UTILISATION 1 DIRECTION	NORMES	Hauteur	Largeur
IT	DIMENSIONI	UTILIZZO	UTILIZZO 1 direzione	NORME	Altezza	Larghezza
ES	DIMENSIONES	USO	USO 1 dirección	NORMAS	Altura	Anchura
PT	DIMENSÕES	UTILIZAÇÃO	UTILIZAÇÃO 1 sentido	NORMAS	Altura	Largura
NL	AFMETINGEN	GEbruIK	GEbruIK 1 richting	NORMEN	Hoogte	Lengte
DE	ABMESSUNGEN	EINSATZ	EINSATZ in 1 Richtung	NORMEN	Höhe	Breite
PL	WYMIARY	UŻYWANIE	UŻYWANIE 1 kierunek	NORM	Wysokość	Szerokości
EL	ΔΙΜΗΝΣΙΟΝΣ	ΧΡΗΣΗ	ΧΡΗΣΗ 1 κατεύθυνση	ΠΡΟΤΥΠΩΝ	Ύψος	Πλάτους
ZH	尺寸	使用	1个使用方向	标准	高度	宽度
CS	ROZMERY	POUŽÍVÁNÍ	POUŽÍVÁNÍ v 1 směru	NOREM	Výšku	Šířce
RO	DIMENSIUNILE	UTILIZARE	UTILIZARE 1 direcție	STANDARDELOR	Înălțimea	Lățimea
HU	MERETEK	HASZNÁLAT	HASZNÁLAT 1 irány	SZABVÁNY	Magasságát	Szélességig
HR	DIMENZIJE	UPORABA	UPORABA 1 smjera	NORMI	Visinu	Širine
SV	MÅTT	ANVÄNDNING	ANVÄNDNING 1 riktning	STANDARDER	Höjd	Bredd
DA	DIMENSIONER	BRUG	BRUG 1 retning	NORMERNE	Højden	Bredde
FI	MITAT	KÄYTTÖ	KÄYTTÖ 1-suuntainen	STANDARDIEN	Korkeus	Levyisiin
SK	ROZMERY	POUŽITIE	POUŽITIE 1 smer	NORME	Výšku	Šírkou
RU	РАЗМЕРЫ	ИСПОЛЬЗОВАНИЕ	ИСПОЛЬЗОВАНИЕ в 1 направлении	СТАНДАРТЫ	Высоту	Шириной
ET	MÕÕDUD	KASUTAMINE	KASUTAMINE 1 suunas	STANDARDITE	Kõrgust	Laiusega
SL	DIMENZIJE	UPORABA	UPORABA v 1 smeri	NORME	Višino	Širine
LV	IZMĒRI	LIETOŠANA	LIETOŠANA 1 virzienā	STANDARTU	Izmēri	Plati
LT	MATMENYS	PANAUDOJIMAS	1-os krypties PANAUDOJIMAS	NORMŲ	Aukštį	Plotis
TR	BOYUTLAR	KULLANIM	1 yönlü KULLANIM	STANDARTLARININ	Boyutlar	Genişliği
UA	РОЗМІРИ	ВИКОРИСТАННЯ	ВИКОРИСТАННЯ 1 напрямку	ТЕСТУВАННЯ	Розміри	Шириною
NO	DIMENSION	BRUK	BRUK 1 retning	STANDARD	Høyde	Bredde
AR	الأبعاد	الاستخدام	تعليمات الاستخدام 1	ومعايير	الأبعاد	عرضها

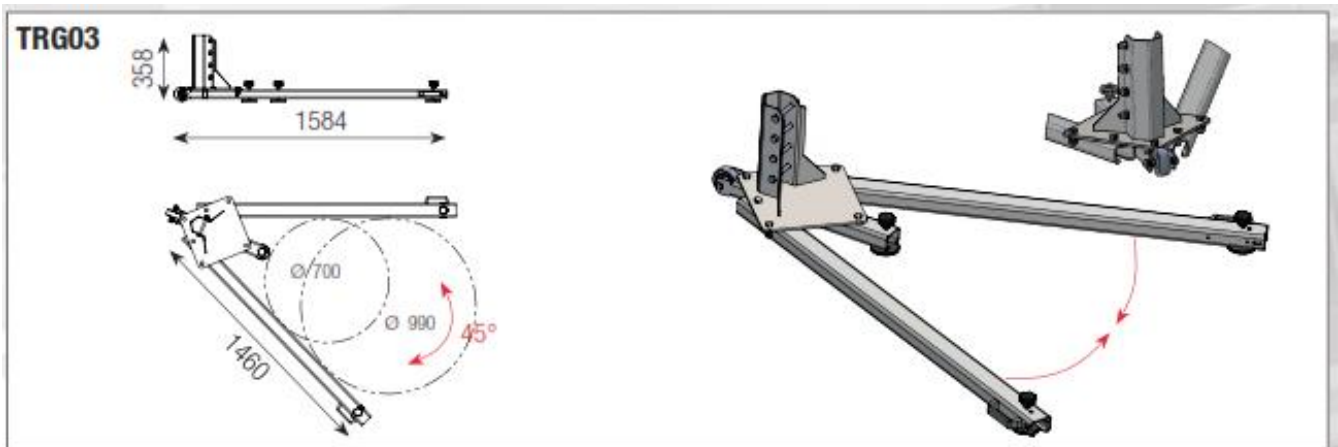
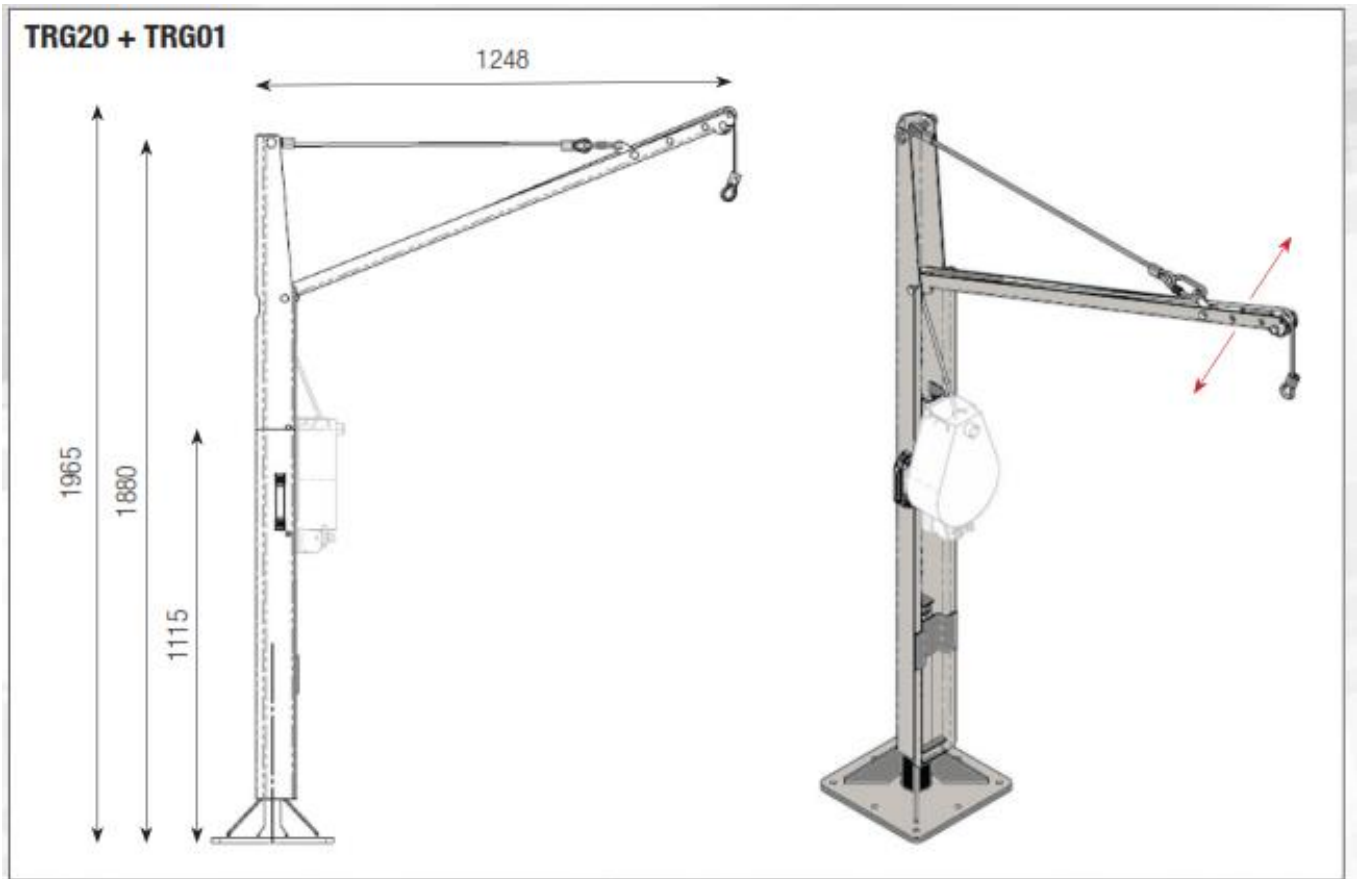

TRG01

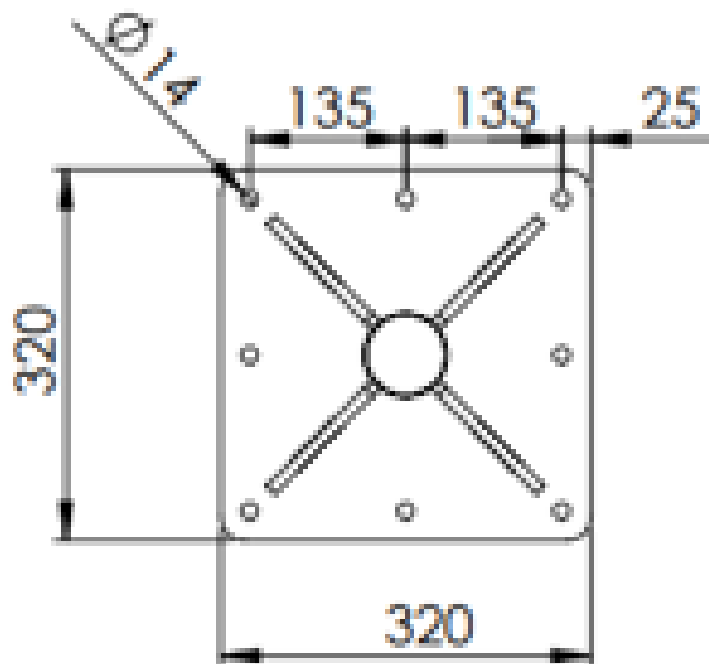
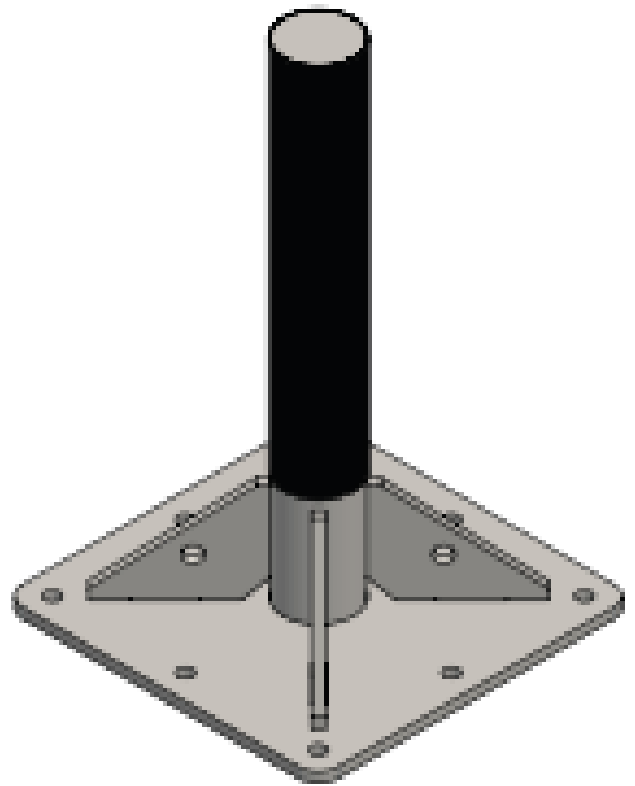
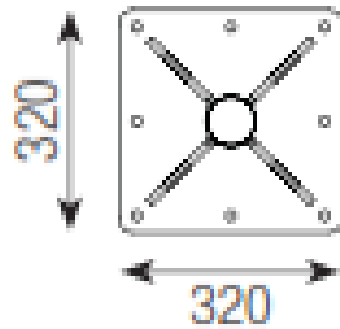
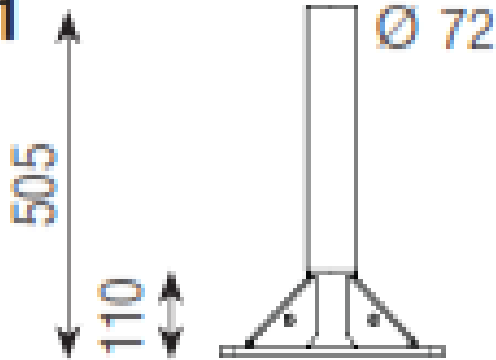

PART 3

FR Performances : Conforme aux exigences essentielles du Règlement (UE) 2016/425 et aux normes ci-dessous. La déclaration de conformité est accessible sur le site internet www.deltaplus.eu dans les données du produit. - **EN** Performances : Comply with the essential requirements of Regulation (EU) 2016/425 and the below standards. The declaration of conformity can be found on the website www.deltaplus.eu in the data of the product. - **IT** Prestazioni : Conformi alle specifiche essenziali del Regolamento (UE) 2016/425 ed alle norme elencate in seguito. La dichiarazione di conformità è accessibile sul sito internet www.deltaplus.eu a livello di dati prodotto. - **ES** Prestaciones : De acuerdo con las exigencias esenciales de la Reglamentación (UE) 2016/425 y con las normas a continuación. La declaración de conformidad se encuentra en el sitio web www.deltaplus.eu en la sección de datos del producto. - **PT** Desempenho : Em conformidade com os requisitos essenciais do Regulamento (UE) 2016/425 e as normas abaixo. Pode consultar a declaração de conformidade na página Internet www.deltaplus.eu nos dados do produto. - **NL** Prestaties : Voldoen aan de essentiële vereisten van Verordening (EEG) 2016/425 en de onderstaande normen. De verklaring van overeenstemming kan geraadpleegd worden op de website www.deltaplus.eu in de productgegevens. - **DE** Leistungswerte : Entspricht den wesentlichen Anforderungen der EU-Verordnung 2016/425 und den folgenden Normen. Die Konformitätserklärung kann in den Produktdaten auf der Website www.deltaplus.eu heruntergeladen werden. - **PL** Właściwości : Zgodnie z podstawowymi wymaganiami rozporządzenia 2016/425 (UE) oraz poniższymi normami. Deklaracja zgodności jest dostępna na stronie www.deltaplus.eu w informacjach o produkcie. - **CS** Vlastnosti : Splňuje základní požadavky evropské směrnice 2016/425 a dále také požadavky níže uvedených norem. Prohlášení o shodě najdete na webu www.deltaplus.eu v části s technickými údaji výrobku. - **SK** Výkonnosti : V súlade so základnými požiadavkami nariadenia (EÚ) 2016/425 a nižšie uvedenými normami. Vyhlásenie o zhode je k dispozícii na webovej lokalite www.deltaplus.eu v časti Informácie o výrobku. - **HU** Védelmi szintek : Megfelel a 2016/425 EU Rendelet alapvető követelményeinek és az alábbi szabványoknak. A megfelelőségi nyilatkozat a www.deltaplus.eu honlapon, a termékadatok között érhető el. - **RO** Performanțe : Conform cerințelor esențiale ale Regulamentului (UE) 2016/425 și standardelor de mai jos. Declarația de conformitate poate fi accesată pe site-ul web www.deltaplus.eu, împreună cu datele produsului. - **EL** Επίδοσεις : Συμμόρφωση με τις βασικές απαιτήσεις του Κανονισμού (ΕΕ) 2016/425 και των κατωτέρω προτύπων. Η δήλωση συμμόρφωσης είναι προσβάσιμη στον δικτυακό τόπο internet www.deltaplus.eu μέσα στα δεδομένα του προϊόντος. - **HR** Performanse : U skladu s osnovnim zahtjevima Direktive (EU) 2016/425 i niže navedenih normi. Izjava o skladnosti dostupna je na internetskoj stranici www.deltaplus.eu u dijelu o podacima o proizvodu. - **UK** Робочі характеристики : відповідає основним вимогам Регламенту (ЄС) 2016/425 та стандартам, наведеним нижче. Декларація відповідності доступна на веб-сайті www.deltaplus.eu в даних про продукт. - **RU** Рабочие характеристики : Соответствуют основным требованиям Предписания (ЕС) 2016/425 и приводимым ниже стандартам. Декларация соответствия доступна на веб-сайте www.deltaplus.eu в разделе с данными изделия. - **TR** Performans : 2016/425 Yönetmeliğinin (AB) ve aşağıdaki standartların esas gerekliliklerine uyumluluk. Uygunluk bildirimine www.deltaplus.eu internet sitesinde ürün bilgilerinden ulaşılabilir. - **ZH** 性能 : 符合2016/425 (欧盟) 指令和下列标准的基本要求。符合标准的声明可在网站www.deltaplus.eu的产品数据部分查看。 - **SL** Performansi : Izpolnjuje bistvene zahteve Uredbe (EU) št. 2016/425 in spodaj navedene standarde. Izjava o skladnosti je na voljo na spletni strani www.deltaplus.eu pri podatkih o izdelku. - **ET** Omadused : Vastab määruse (EL) 2016/425 põhinõuetele ja alljärgnevalt nimetatud standarditele. Vastavusdeklaratsioon on kätesaadav veebisaidil www.deltaplus.eu tooteandmete rubriigis. - **LV** Tehniskie rādītāji : Atbilst Regulas (ES) 2016/425 pamatprasībām un zemāk esošajiem standartiem. Atbilstības apliecinājums ir pieejams interneta vietnē www.deltaplus.eu, sadalā par produkta informāciju. - **LT** Parametrai : Atitinka esminius Reglamentu 2016/425 reikalavimus ir toliau nurodytas normas. Atitikties deklaraciją galima rasti internetiniame puslapyje www.deltaplus.eu prie gaminio duomenų. - **SV** Prestanda : Stämmer överens med de väsentliga kraven i Kommissionens förordning (EU) nr 2016/425 och normerna nedan. Förklaringen om överensstämmelse finns i produktuppgifterna på internet på www.deltaplus.eu. - **DA** Ydelse : I overensstemmelse med de væsentligste krav i Forordning (EU) 2016/425 og nedenstående standarder. Overensstemmelsesdeklarationen er tilgængelig på internetstedet www.deltaplus.eu under produktdata. - **FI** Ominaisuudet : Asetuksen (EU) 2016/425 ja jäljempänä olevien standardien olennaisten vaatimusten mukaiset. Vaatimustenmukaisuusvaikutus löytyy internet-osoitteesta www.deltaplus.eu tuotteen tietojen yhteydestä. - **NO** Ytelsen til : Oppfyller de grunnleggende kravene i forordning (EU) 2016/425 og standardene nedenfor. EU-samsvarserklæringen finner du på nettsiden www.deltaplus.eu i dataene til produktet. - **AR** الأداء : الأداء: الامتثال للمتطلبات الأساسية للوائح 425/2016 (الأوروبية) والمعايير. التالية ويمكن الاطلاع على إعلان المطابقة على الموقع www.deltaplus.eu في بيانات المنتج

CE FR Règlement (UE) 2016/425 - EN REGULATION (EU) 2016/425 - IT REGOLAMENTO (UE) 2016/425 - ES
REGLAMENTACIÓN (UE) 2016/425 - PT REGULAMENTO (UE) 2016/425 - NL VERORDENING (EU) 2016/425 - DE
EU-Verordnung 2016/425 - PL ROZPORZĄDZENIE (UE) 2016/425 - CS NAŘÍZENÍ (EU) 2016/425 - SK NARIADENIE
(EÚ) 2016/425 - HU 2016/425/EU RENDELET - RO REGULAMENTUL (UE) 2016/425 - EL ΚΑΝΟΝΙΣΜΟΣ (ΕΕ)
2016/425 - HR UREDBA (EZ) 2016/425 - UK РЕГЛАМЕНТ (ЄС) 2016/425 - RU ПОСТАНОВЛЕНИЕ (ЕС) 2016/425 -
TR 2016/425 DÜZENLEMESİ (AB) - ZH 法规 (UE) 2016/425 - SL UREDBA (EU) 2016/425 - ET MÄÄRUS (EL)
2016/425 - LV NOLIKUMS (ES) 2016/425 - LT REGLAMENTAS (ES) 2016/425 - SV FÖRORDNING (EU) 2016/425 -
DA FORORDNING (EU) 2016/425 - FI ASETUS (EU) 2016/425 - NO FORORDNING (EU) 2016/425 -
(EU) 2016/425 اللائحة **AR**

EN365 : 2004 FR Equipements de protection individuelle contre les chutes de hauteur – Exigences générales pour le mode d'emploi, l'entretien, l'examen périodique, la réparation, le marquage et l'emballage. - **EN** Personal protective equipment against falls from a height – General requirements for the instructions for use, maintenance, periodic examination, repair, marking and packaging. - **ES** Equipo de protección individual contra las caídas de altura: requisitos generales para el modo de uso, mantenimiento, revisión periódica, reparación, marcación y empaque. - **IT** Dispositivi di protezione individuale contro le cadute dall'alto - Requisiti generali per le istruzioni per l'uso, la manutenzione, l'ispezione periodica, la riparazione, la marcatura e l'imballaggio. - **PT** Equipamentos de proteção individual contra as quedas de altura – Requisitos gerais para o manual de instruções, manutenção, exame periódico, reparação, marcação e embalagem. - **NL** Persoonlijke beschermingsmiddelen tegen vallen van hoogte - Algemene vereisten voor de handleiding, de periodieke inspectie, de reparatie, de markering en de verpakking. - **DE** Persönliche Schutzausrüstung gegen Absturz – Allgemeine Anforderungen für den Einsatz, die Instandhaltung, die regelmäßige Überprüfung, die Reparatur, die Kennzeichnung und die Verpackung. - **PL** Środki ochrony indywidualnej zapobiegające upadkom z wysokości – Ogólne wymagania dotyczące sposobu użycia, konserwacji, okresowych kontroli, naprawy, znakowania i opakowania. - **CS** Osobní ochranné prostředky pro ochranu proti pádu z výšky – Všeobecné požadavky na používání, údržbu, pravidelné kontroly, opravy, balení a označení. - **SK** Osobné ochranné prostriedky na ochranu pri práci vo výškach – Všeobecné požiadavky na používanie, údržbu, pravidelné testovanie, opravu, označovanie a balenie. - **HU** Magasból való zuhanás elleni egyéni védőeszközök – A használati utasításra, a karbantartásra, az időszakonkénti felülvizsgálatra, a javításra, a jelölésre és a csomagolásra vonatkozó általános követelmények. - **RO** Echipamente individuale de protecție împotriva căderilor de la înălțime – Cerințe generale pentru instrucțiuni de utilizare, întreținere, verificare periodică, reparare, marcare și ambalare. - **EL** Εξοπλισμοί ατομικής προστασίας κατά των πτώσεων από ύψος – Γενικές απαιτήσεις για τον τρόπο χρήσης, τη συντήρηση, την περιοδική εξέταση, την επισκευή, τη σήμανση και τη συσκευασία. - **HR** Osobna zaštitna oprema protiv pada s visine - Opći zahtjevi uputa za uporabu, održavanje, povremene revizije, popravke, označavanje i ambalaže. - **UK** Засоби індивідуального захисту від падіння з висоти - Загальні вимоги до інструкцій з експлуатації, технічного обслуговування, періодичного огляду, ремонту, маркування та упаковки. - **RU** Средства индивидуальной защиты от падения с высоты – Общие требования по применению, техническому обслуживанию, периодическому контролю состояния, ремонту, маркировке и упаковке. - **TR** Yüksekten düşmeye karşı kişisel koruyucu donanım – Kullanım, bakım, periyodik muayene, tamirat, işletleme ve ambalaj konusunda talimatlar için genel gereksinimler. - **ZH** 预防高空坠落的个人防护设备 - 使用方法、保养维护、定期检查、设备维修、编号标记及设备包装的一般规定。 - **SL** Osebna varovalna oprema za zaščito pred padci z višine - Splošne zahteve za navodila za uporabo, vzdrževanje, redne preglede, popravila, označevanje in pakiranje. - **ET** Isikukaitsevahendid kõrgelt kukkumise vastu – Üldised kasutusjuhendi, hoolduse, regulaarse ülevaatuse, parandamise, määramise ja pakendamise nõuded. - **LV** Aprīkojums individuālai aizsardzībai pret kritieniem no augstuma - lietošanas, uzturēšanas, periodiskās pārbaudes, labošanas, marķēšanas un iepakojšanas vispārīgās prasības. - **LT** Asmeninės apsaugos nuo kritimo iš aukščio priemonės – Bendrieji reikalavimai, keliami naudojimo, priežiūros, periodinio tikrinimo, taisymo, ženklavimo ir pakavimo instrukcijoms. - **SV** Personlig skyddsutrustning mot fall från höjd – Allmänna krav för användningssätt, underhåll, regelbunden inspektion, reparation, märkning och förpackning. - **DA** Personlige værnemidler mod fald fra højden – Generelle krav til brugsanvisning, vedligeholdelse, periodisk undersøgelse, reparation, mærkning og emballage. - **FI** Putoamissuojaimet – Käyttöä, huoltoa, määraaikaistarkastuksia, korjauksia, merkintöjä ja pakkausta koskevat yleiset vaatimukset. - **NO** Personlig verneutstyr mot fall fra høyde - Generelle krav til bruk, vedlikehold, periodisk undersøkelse, reparasjon, merking og emballasje. - **AR** معدات الحماية الشخصية ضد السقوط من الارتفاعات- المتطلبات العامة لتعليمات الاستخدام والصيانة والفحص الدوري والإصلاح ووضع العلامات والتعبئة والتغليف. -

EN795:2012 FR Equipement de protection individuelle contre les chutes de hauteur - Dispositifs d'ancrage - **EN** Personal fall protection equipment : Anchorage devices - **ES** Equipo de protección individual contra las caídas en altura - Dispositivos de anclaje - **IT** Dispositivi di protezione personale contro le cadute dall'alto - Dispositivo di ancoraggio - **PT** Equipamento de protecção individual contra quedas em altura - Dispositivos de ancoragem - **NL** Persoonlijke valbescherming - Verankeringsapparatuur - **DE** Persönliche Schutzausrüstung gegen Absturz - Anschlagseinrichtungen - **PL** Środki ochrony indywidualnej chroniące przed upadkiem z wysokości - Urządzenia kotwiczące - **CS** Prostředky ochrany osob proti pádu - Kotvící zařízení - **SK** Osobné ochranné prostriedky proti pádu z výšky. Kotviace zariadenia - **HU** Egyéni védőfelszerelés magasból való lezuhanás megelőzésére - Kikötőeszközök - **RO** Echipament individual de protecție împotriva căderilor de la înălțime. Dispozitive de ancorare - **EL** Εξοπλισμός ατομικής προστασίας από τις πτώσεις από ύψος - Διατάξεις αγκύρωσης - **HR** Oprema za osobnu zaštitu protiv pada s visine - Uređaji za pričvršćivanje - **UK** Засоби індивідуального захисту від падіння з висоти - Анкерні пристрої - **RU** Средства индивидуальной защиты от падения с высоты - Анкерные устройства - **TR** Düşmeye karşı kişisel koruyucu ekipman: Ankraj cihazları - **ZH** 个人高空坠落防护设备 - 防坠落安全带 - **SL** Osebna varovalna oprema za zaščito pred padci z višine – Sidrišča - **ET** Kõrgelt kukkumise isikukaitsevahendid - Ankurdusseadmed - **LV** Individuālas aizsardzības iekārtas kritienu novēršanai no augstuma - Stiprinājuma ierīces - **LT** Asmeninė apsaugos nuo kritimo įranga – tvirtinimo įtaisai - **SV** Personlig fallskyddsutrustning - Förankringsutrustning - **DA** Individuelt beskyttelsesudstyr mod fald fra højden – Forankringsanordning - **FI** Putoamissuojaimet – Ankkurointilaitteet - **NO** Personlig verneutstyr mot fall fra høyden - Forankringsenheter - **J23 FR** Dispositif d'ancrage type B - **EN** Anchorage device type B - **ES** Dispositivo de anclaje tipo B - **IT** Dispositivo di ancoraggio tipo B - **PT** Dispositivo de ancoragem tipo B - **NL** Bevestigingsapparaat type B - **DE** Verankerungsvorrichtung des Typs B - **PL** Punkt kotwiczący typ B - **CS** Kotvící zařízení typu B - **SK** Kotvící zařízení typu B - **HU** Kikötési eszközök B típus - **RO** Dispozitiv de ancorare tip B - **EL** Διάταξη αγκύρωσης τύπος B - **HR** Naprava za učvršćenje tip B - **UK** Анкерний пристрій тип B - **RU** Анкерное устройство, тип B - **TR** Tespit cihazı tip B - **ZH** 锚定装置类型B - **SL** Sidrna naprava tipa B - **ET** B tüüpi ankurdusseade - **LV** B tipa stiprinājuma ierīce - **LT** B tipo tvirtinimo įtaisas - **SV** Förankringsanordning typ B - **DA** Forankringsanordning type B - **FI** Ankkurointilaitte tyyppi B - **NO** Ankerenhet type B -

AR معدات الوقاية الشخصية من السقوط: أجهزة إرساء **J23** جهاز تثبيت أنواع B

FR Conformités qualifiantes particulières - **EN** Specific qualifying conformances - **ES** Conformidades específicas de calificación - **PT** Conformidades de qualificação particulares - **IT** Conformità qualificanti particolari - **NL** Specificieke kwalificerende conformiteit - **DE** Besondere qualifizierende Konformitätsanforderungen - **PL** Szczegółowe zgodności kwalifikacyjne - **CS** Příslušné konkrétní předpisy - **SK** Speciálne kvalifikačné zhody - **HU** Egyedi minősítő megfelelés-tanúsítások - **RO** Conformități de calificare specifice - **EL** ειδικές διακεκριμένες συμμορφώσεις - **HR** Posebne kvalifikatorne sukladnosti - **UK** Окремі кваліфікаційні вимоги - **RU** Соответствие особым эксплуатационным характеристикам - **TR** Belli uygunluk özellikleri - **ZH** 特定资格合格 - **SL** Skladnosti posebne kvalifikacije - **ET** Konkreetset nõuetele vastavuse kvaliteedimadused - **LV** Atbilstošās specifiskās īpašības - **LT** Specifikacijų reikalvimus atitinkančios - **SV** Specifika egenskaper för överensstämmelse - **DA** Særlige overensstemmelseskvalifikationer - **FI** Erityisluokitus -

استخدامات مطابقة لمعايير جودة معينة **AR**

EN363 : 2008-2018 FR Equipement de protection individuelle contre les chutes de hauteur - Systèmes individuels de protection contre les chutes. - **EN** Personal fall protection equipment - Personal fall protection systems - **ES** Equipo de protección individual contra caídas en altura - Sistema de parada de las caídas - **IT** Dispositivo di protezione personale contro le cadute dall'alto - Dispositivi di arresto caduta - **PT** Equipamento de protecção individual contra quedas em altura - Sistemas de interrupção das quedas - **NL** Persoonlijk beschermingsmiddel tegen vallen op hoogte - Testmethoden - **DE** Persönliche Schutzausrüstung gegen Absturz - Auffangsysteme - **PL** Środki ochrony indywidualnej chroniące przed upadkiem z wysokości - System powstrzymywania upadku - **CS** Prostředky ochrany osob proti pádu - Systémy ochrany osob proti pádu - **SK** Osobné ochranné prostriedky proti pádu z výšky. Systémy na zabránenie pádu - **HU** Egyéni védőfelszerelés magasból való lezuhanás megelőzésére - Lezuhanását megelőző rendszerek - **RO** Echipament individual de protecție împotriva căderilor de la înălțime. Sisteme de protecție individuală împotriva căderilor de la înălțime - **EL** Εξοπλισμός ατομικής προστασίας από τις πτώσεις από ύψος - Σύστημα κατακράτησης των πτώσεων - **HR** Oprema za osobnu zaštitu protiv pada s visine - Sustav za zaustavljanje pri padu - **UK** Засоби індивідуального захисту від падіння з висоти - системи індивідуального захисту від падіння - **RU** Средства индивидуальной защиты от падения с высоты - Система остановки падения - **TR** Düşmeye karşı kişisel koruyucu ekipman - Düşmeye karşı kişisel koruyucu sistemler - **ZH** 个人高空坠落防护设备 - 防坠落系统 - **SL** Osebna varovalna oprema za zaščito pred padci z višine - Sistemi za osebno zaščito pred padci z višine - **ET** Kõrgelt kukkumise isikukaitsevahendid - Kukkumise peatamise süsteemid - **LV** Individuālās aizsardzības iekārtas kritienu novēršanai no augstuma - Kritiena bloķēšanas sistēma - **LT** Asmeninė apsaugos nuo kritimo įranga - asmeninės apsaugos nuo kritimo sistemos - **SV** Personlig fallskyddsutrustning - Fallskyddssystem - **DA** Individuelt beskyttelsesudstyr mod fald fra højden - Faldstopssystem - **FI** Putoamissuojaimet - Putoamissuojainjärjestelmät - **NO** Personlig verneutstyr mot fall fra høyde - Personlige beskyttelsessystemer mot fall. -

معدات الوقاية الشخصية من السقوط من الارتفاعات - أنظمة الوقاية - **AR**

EN364 : 1992 FR Equipement de protection individuelle contre les chutes de hauteur : Méthodes d'essais - **EN** Personal protective equipment against falls from a height : Test method - **ES** Equipos de protección individual contra las caídas de alturas: métodos de ensayo - **IT** Dispositivo di protezione personale contro le cadute dall'alto - Metodi di prova - **PT** Equipamento de protecção individual contra as quedas de altura: Métodos de ensaios - **NL** Persoonlijke valbeveiligingssysteem: beproevingsmethoden - **DE** Persönliche Schutzausrüstung gegen Absturz - Prüfverfahren - **PL** Środki ochrony indywidualnej chroniące przed upadkiem z wysokości : Metody prób - **CS** Osobní ochranné prostředky proti pádům z výšky: Zkušební metody - **SK** Osobné ochranné prostriedky proti pádu z výšky. Skúšobné metódy - **HU** Egyéni védőfelszerelés magasból való lezuhanás megelőzésére: Vizsgálati módszerek - **RO** Echipament individual de protecție împotriva căderilor de la înălțime. Metode de încercare - **EL** Εξοπλισμός ατομικής προστασίας από τις πτώσεις από ύψος: Μέθοδοι δοκιμών - **HR** Zaštitna oprema za sprečavanje pada : Metode ispitivanja - **UK** Засоби індивідуального захисту від падіння з висоти - метод випробування - **RU** Средства индивидуальной защиты от падения с высоты: Методы испытаний - **TR** Düşmeye karşı kişisel koruyucu ekipman - Test yöntemleri - **ZH** 个人高空坠落防护设备 - 测试方法 - **SL** Osebna varovalna oprema za zaščito pred padci z višine: Preskusne metode - **ET** Kõrgelt kukkumise isikukaitsevahendid: Katsemeetodid - **LV** Individuālās aizsardzības iekārtas kritienu novēršanai no augstuma: Testa metodes - **LT** Asmeninė apsaugos nuo kritimo įranga - bandymo metodas - **SV** Personlig fallskyddsutrustning - Provningsmetoder - **DA** Individuelt beskyttelsesudstyr mod fald fra højden: Prøvemethoder - **FI** Putoamissuojaimet: testimenetelmät - **NO** Personlig verneutstyr mot fall fra høyde: Testmetoder -

معدات الوقاية الشخصية من السقوط: طريقة الاختبار - **AR**

GIRAFE TRG20 : EN795:2012 : J23: B Colour : Steel - Size : Adjustable
TRG01 : Colour : Steel - Size : One size
TRG02 : Colour : Steel - Size : One size
TRG03 : Colour : Steel - Size : One size

FR Organisme Notifié ayant procédé à l'Examen UE de type (module B) et ayant établi l'Attestation d'Examen UE de Type. - **EN** Notified Body which carried out the EU-Type Examination (module B) and issued the EU-Type Examination Certificate. - **IT** Ente Notificato che ha effettuato l'Esame UE del modello (modulo B) e che ha redatto l'Attestazione d'esame UE del modello - **ES** Organismo notificado que realizó el examen de tipo UE (módulo B) y emitió el certificado correspondiente de tipo UE. - **PT** Organismo Notificado que procedeu ao Exame UE de tipo (módulo B) e que emitiu o Certificado de Exame UE de Tipo. - **NL** De aangemelde instantie die het EG-type onderzoek heeft uitgevoerd (module B) en het certificaat van het EG-type onderzoek heeft afgegeven. - **DE** Beauftragte Stelle, die die EU-Baumusterprüfung (Modul B) durchgeführt und die EU-Baumusterprüfbescheinigung ausgestellt hat. - **PL** Jednostka notyfikowana, która przeprowadziła egzamin UE na typ (moduł B) i która wystawiła zaświadczenie o egzaminie UE na typ. - **CS** Pověřený kontrolní orgán, který provedl typovou zkoušku CE (modul B) a vystavil certifikát o typové zkoušce CE. - **SK** Notifikovaný orgán, ktorý vykonal typovú skúšku EÚ (modul B) a vystavil osvedčenie o typovej skúške EÚ. - **HU** Bejelentett Tanúsító Szervezet, amely az EU-s Típusvizsgálatot elvégezte (B modul) és az EU-s Típusátvitványt kiállította. - **RO** Organism notificat care a efectuat examinarea UE de tip (modulul B) și a emis certificatul de examinare UE de tip. - **EL** Κοινοποιημένος οργανισμός έχοντας διενεργήσει την Εξέταση τύπου ΕΕ (ενότητα Β) και έχοντας θεσπίσει το Πιστοποιητικό Εξέτασης Τύπου ΕΕ. - **HR** Prijavljeno tijelo koje je izvršilo EU ispitivanje tipa (modul B) izdalo EU potvrdu o ispitivanju tipa. - **UK** Уповноважений орган, що здійснив стандартну експертизу ЕС (модуль В) та надав стандартний сертифікат експертизи ЕС. - **RU** Нотифицированный орган, проводивший экзамен по типу ЕС (модуль В) и выдавший сертификат об экзамене ЕС. - **TR** AB-Tipi İncelemeyi (modül B) gerçekleştiren ve EU-Tipi İnceleme Sertifikasını düzenleyen Onaylanmış Kurum. - **ZH** 公告机构已开展标准欧盟检测 (模块B), 并通过标准欧盟检验认证。 - **SL** Priglašeni organ, ki je opravil EU-pregled tipa (modul B) in izdal potrdilo o EU-pregledu tipa. - **ET** ELi tüübihindamise teinud (vorm B) ja ELi tüübihindamistõendi koostanud teavitatud asutus. - **LV** Pilnvarotā iestāde ir veikusi ES tipa pārbaudi (B modulī) un ir izstrādājusi ES tipa pārbaudes sertifikātu. - **LT** Notifikuotoji įstaiga, atlikusi ES tipo tyrimą (B modulį) ir išdavusi ES tipo sertifikatą. - **SV** Anmält organ som prövade och utfärdade EU-typintyget för typen (modul B). - **DA** Notificeret organ, der har udført undersøgelsen EU af type (modul B), og som har etableret EU undersøgelsesattesten af type. - **FI** Ilmoitettu laitos, joka on suorittanut EU-tyyppitarkastuksen (B-moduuli) ja laatinut todistuksen suoritetusta EU-tyyppitarkastuskokeesta. - **NO** Bemyndiget organ som har gjennomført EU-typeundersøkelsen (modul B) og har etablert EU-typeprøvningsattest. - **AR** ابلغ الهيئة التي اجريت فحص الاتحاد الأوروبي من نوع (وحدة B) اصدار شهادة امتحان الاتحاد الأوروبي

DOLOMITICERT S.C.A.R.L. (2008) - Z.IND. VILLANOVA N°7/A 32013 LONGARONE (BL) ITALIE.

FR Organisme Notifié en charge de l'évaluation de la conformité au type de l'EPI produit (module C2 ou module D). - **EN** Notified Body in charge of the evaluation of conformity to type of the produced PPE (module C2 or module D). - **IT** Ente Notificato incaricato della valutazione della conformità del modello dell'EPI prodotto (Modulo C2 o modulo D). - **ES** Organismo notificado a cargo de la evaluación de conformidad del tipo de EPI producido (módulo C2 o módulo D). - **PT** Organismo Notificado responsável pela avaliação da conformidade do tipo de EPI produzido (módulo C2 ou módulo D). - **NL** De aangemelde instantie die verantwoordelijk is voor de conformiteitsevaluatie van het PBM-product (module C2 of module D). - **DE** Beauftragte Stelle, die die Konformitätsprüfung für PSA-Produkte (Modul C2 oder Modul D) durchgeführt hat. - **PL** Jednostka notyfikowana odpowiedzialna za ocenę zgodności z typem ŚOI (moduł C2 lub D). - **CS** Pověřený kontrolní orgán, který má na starosti vyhodnocení souladu s příslušným typem výrobku OOP (modul C2 nebo modul D). - **SK** Notifikovaný orgán poverený schvaľovaním súladu s typom OOPP (modul C2 alebo D). - **HU** Bejelentett Tanúsító Szervezet, amelynek feladata a gyártott EVE típusmegfelelőségének vizsgálata (C2 modul vagy D modul). - **RO** Organism notificat responsabil cu evaluarea conformității de tip a EPI produs (modulul C2 sau modulul D). - **EL** Κοινοποιημένος οργανισμός υπεύθυνος για την αξιολόγηση της συμμόρφωσης με τον τύπο του παραγόμενου ΜΑΠ (ενότητα C2 ή ενότητα D). - **HR** Prijavljeno tijelo nadležno za ocjenu sukladnosti s tipom OZO proizvoda (modul C2 ili modul D). - **UK** Нотифікований орган, який відповідає за оцінку відповідності типу виробленого ЗІЗ (модуль C2 або модуль D). - **RU** Нотифицированный орган, отвечающий за оценку соответствия типу произведённого СИЗ (модуль C2 или модуль D). - **TR** Üretilmiş KKD'nin (modül C2 ya da modül D) tipine uyumluluğu değerlendirmekle yükümlü Onaylanmış Kurum. - **ZH** 公告机构负责评估EPL类产品的合规性 (模块C2或模块D)。 - **SL** Priglašeni organ, odgovoren za ocenjevanje skladnosti s tipom izdelane osebne zaščitne opreme (modul C2 ali modul D). - **ET** Toodetud isikukaitsevahendi vastavushindamise eest (vorm C2 või vorm D) vastutav teavitatud asutus. - **LV** Pilnvarotā iestāde ir atbildīga par IAL tipa preces atbilstības novērtēšanu (C2 modulī vai D modulī). - **LT** Notifikuotoji įstaiga, atsakinga už pagamintą AAP tipo atitikties vertinimą (C2 ar D modulį). - **SV** Anmält organ ansvarigt för utvärderingen av överensstämmelsen med typ av personlig skyddsutrustning (modul C2 eller modul D). - **DA** Notificeret organ med ansvar for evaluering af overensstemmelsen med typen af det personlige værnemiddelprodukt (modul C2 eller modul D). - **FI** Ilmoitettu laitos, joka on vastuussa EPI-tuotteen vaatimustenmukaisuusarvioinnista (C2-moduuli tai D-moduuli). - **NO** Bemyndiget organ med ansvar for vurdering av samsvar med typen PPE produsert (modul C2 eller modul D). - **AR** ابلغ الهيئة المسؤولة عن تقييم المطابقة مع نوع معدات الحماية الشخصية المنتجة (الوحدة C2 أو الوحدة D)

DOLOMITICERT S.C.A.R.L. (2008) - Z.IND. VILLANOVA N°7/A 32013 LONGARONE (BL) ITALIE.

FR Conformités qualifiantes particulières - **EN** Specific qualifying conformances - **ES** Conformidades específicas de calificación - **PT** Conformidades de qualificação particulares - **IT** Conformità qualificanti particolari - **NL** Specifieke kwalificerende conformiteit - **DE** Besondere qualifizierende Konformitätsanforderungen - **PL** Szczegółowe zgodności kwalifikacyjne - **CS** Příslušné konkrétní předpisy - **SK** Speciálne kvalifikačné zhody - **HU** Egyedi minősítő megfelelés-tanúsítások - **RO** Conformități de calificare specifice - **EL** ειδικές διακεκριμένες συμμορφώσεις - **HR** Posebne kvalifikatorne skladnosti - **UK** Окремі кваліфікаційні вимоги - **RU** Соответствие особым эксплуатационным характеристикам - **TR** Belli uygunluk özellikleri - **ZH** 特定资格合格 - **SL** Skladnosti posebne kvalifikacije - **ET** Konkreetset nõuetele vastavuse kvaliteedimadused - **LV** Atbilstošās specifiskās īpašības - **LT** Specifikacijų reikalvimus atitinkančios - **SV** Specifika egenskaper för överensstämmelse - **DA** Særlige overensstemmelseskvalifikationer - **FI** Eritysluokitus - **AR** استخدامات مطابقة لعايير جودة معينة

EN363 : 2008-2018 FR Equipement de protection individuelle contre les chutes de hauteur - Systèmes individuels de protection contre les chutes. - **EN** Personal fall protection equipment - Personal fall protection systems - **ES** Equipo de protección individual contra caídas en altura - Sistema de parada de las caídas - **IT** Dispositivo di protezione personale contro le cadute dall'alto - Dispositivi di arresto caduta - **PT** Equipamento de protecção individual contra quedas em altura - Sistemas de interrupção das quedas - **NL** Persoonlijk beschermingsmiddel tegen vallen op hoogte - Testmethoden - **DE** Persönliche Schutzausrüstung gegen Absturz - Auffangsysteme - **PL** Środki ochrony indywidualnej chroniące przed upadkiem z wysokości - System powstrzymywania upadku - **CS** Prostředky ochrany osob proti pádu - Systémy ochrany osob proti pádu - **SK** Osobné ochranné prostriedky proti pádu z výšky. Systémy na zabránenie pádu - **HU** Egyéni védőfelszerelés magasból való lezuhanás megelőzésére - Lezuhanását megelőző rendszerek - **RO** Echipament individual de protecție împotriva căderilor de la înălțime. Sisteme de protecție individuală împotriva căderilor de la înălțime - **EL** Εξοπλισμός ατομικής προστασίας από τις πτώσεις από ύψος - Σύστημα κατακράτησης των πτώσεων - **HR** Oprema za osobnu zaštitu protiv pada s visine - Sustav za zaustavljanje pri padu - **UK** Засоби індивідуального захисту від падіння з висоти - системи індивідуальної захисту від падіння - **RU** Средства индивидуальной защиты от падения с высоты - Система остановки падения - **TR** Düşmeye karşı kişisel koruyucu ekipman - Düşmeye karşı kişisel koruyucu sistemler - **ZH** 个人高空坠落防护设备 - 防坠落系统 - **SL** Osebna varovalna oprema za zaščito pred padci z višine - Sistemi za osebno zaščito pred padci z višine - **ET** Kõrgelt kukkumise isikukaitsevahendid - Kukkumise peatamise süsteemid - **LV** Individuālās aizsardzības iekārtas kritienu novēršanai no augstuma - Kritiena bloķēšanas sistēma - **LT** Asmeninė apsaugos nuo kritimo įranga – asmeninės apsaugos nuo kritimo sistemos - **SV** Personlig fallskyddsutrustning – Fallskyddssystem - **DA** Individuelt beskyttelsesudstyr mod fald fra højden – Faldstopssystem - **FI** Putoamissuojaimet – Putoamissuojainjärjestelmät - **NO** Personlig verneutstyr mot fall fra høyde - Personlige beskyttelsessystemer mot fall. -

AR معدات الوقاية الشخصية من السقوط من الارتفاعات - أنظمة الوقاية -

EN364 : 1992 FR Equipement de protection individuelle contre les chutes de hauteur : Méthodes d'essais - **EN** Personal protective equipment against falls from a height : Test method - **ES** Equipos de protección individual contra las caídas de alturas: métodos de ensayo - **IT** Dispositivo di protezione personale contro le cadute dall'alto - Metodi di prova - **PT** Equipamento de protecção individual contra as quedas de altura: Métodos de ensaios - **NL** Persoonlijke valbeveiligingssysteem: beproevingsmethoden - **DE** Persönliche Schutzausrüstung gegen Absturz - Prüfverfahren - **PL** Środki ochrony indywidualnej chroniące przed upadkiem z wysokości : Metody prób - **CS** Osobní ochranné prostředky proti pádům z výšky: Zkušební metody - **SK** Osobné ochranné prostriedky proti pádu z výšky. Skúšobné metódy - **HU** Egyéni védőfelszerelés magasból való lezuhanás megelőzésére: Vizsgálati módszerek - **RO** Echipament individual de protecție împotriva căderilor de la înălțime. Metode de încercare - **EL** Εξοπλισμός ατομικής προστασίας από τις πτώσεις από ύψος: Μέθοδοι δοκιμών - **HR** Zaštitna oprema za sprečavanje pada : Metode ispitivanja - **UK** Засоби індивідуального захисту від падіння з висоти - метод випробування - **RU** Средства индивидуальной защиты от падения с высоты: Методы испытаний - **TR** Düşmeye karşı kişisel koruyucu ekipman - Test yöntemleri - **ZH** 个人高空坠落防护设备 - 测试方法 - **SL** Osebna varovalna oprema za zaščito pred padci z višine: Preskusne metode - **ET** Kõrgelt kukkumise isikukaitsevahendid: Katsemeetodid - **LV** Individuālās aizsardzības iekārtas kritienu novēršanai no augstuma: Testa metodes - **LT** Asmeninė apsaugos nuo kritimo įranga – bandymo metodas - **SV** Personlig fallskyddsutrustning – Provningsmetoder - **DA** Individuelt beskyttelsesudstyr mod fald fra højden: Prøvemotoder - **FI** Putoamissuojaimet: testimenetelmät - **NO** Personlig verneutstyr mot fall fra høyde: Testmetoder -

AR معدات الوقاية الشخصية من السقوط: طريقة الاختبار -

PART 4

FR Marquage: SIGNIFICATION MARQUAGE ET/OU SYMBOLES: : ▪ Identification du fabricant DELTAPLUS® Logo marque du modèle (20)/ adresse postale ▪ date (mois/année) de fabrication, exemple 12/2021/ ▪ la référence du produit: TRGxx (voir tableau des références) / ▪ le numéro de lot, exemple 21.99999 / ▪ L'indication de conformité selon les réglementations en vigueur (pictogrammes). / ▪ Le numéro de l'organisme notifié intervenant dans le contrôle qualité de la production de l'équipement. (2008) / ▪ le numéro de la norme à laquelle le produit est conforme et son année: EN... EN795 : 2012 – TYPE B / ▪ Le nombre de personne maximum : "1" USER ONLY" / "1 person MAX" (22) EN795 : 2012 – TYPE B / ▪ Ainsi que les pictogrammes: / (19) Lire la notice d'instruction avant utilisation. pictogramme "I" (11) La fiche d'identification doit être remplie avant la première utilisation du produit, puis mise à jour et conservée par l'utilisateur. Toutes utilisations autres que celles décrites dans la notice sont à exclure. (21) La lisibilité des marquages doit être vérifiée périodiquement. ▪ La prochaine date d'inspection doit être indiquée sur le dispositif d'ancrage. **EN Marking:** MEANING OF MARKING AND / OR SYMBOLS: : ▪ Identification of the manufacturer DELTAPLUS® Model brand logo (20)/ Postal address ▪ date (month / year) of manufacture, example 12/2021/ ▪ The product reference: TRGxx (See reference table) / ▪ The batch number, example 21.99999 / ▪ The indication of compliance according to the regulations in force (symbols). / ▪ The number of the notified body involved in the equipment quality production control. (2008) / ▪ the number of the standard to which the product is compliant and its year: EN... EN795 : 2012 – TYPE B / ▪ max number of users : "1" USER ONLY" / "1 person MAX" (22) EN795 : 2012 – TYPE B / ▪ As well as the pictograms: / (19) Read the instruction manual before use. pictogram "I" (11) The record card must be completed by the user before the product is first used, then regularly updated and kept. To be exclusively used as described in the product user instructions. (21) The readability of the product labelling must be checked periodically. ▪ The anchorage device must be marked with the next date of inspection. **IT Marcatura:** SIGNIFICATO DELLE MARCATURE E / O SIMBOLI: : ▪ Identificazione del costruttore DELTAPLUS® Logo e marca del modello (20)/ indirizzo postale ▪ data (mese/anno) di produzione, ad esempio 12/2021/ ▪ il riferimento del prodotto: TRGxx (vedere tabella dei riferimenti) / ▪ il numero di lotto, ad esempio 21.99999 / ▪ Indicazione di conformità secondo le normative vigenti (pittogrammi). / ▪ Il numero dell'organismo notificato coinvolto nel controllo di qualità della protezione dell'apparecchiatura. (2008) / ▪ il numero della norma a cui il prodotto si conforma ed anno : EN... EN795 : 2012 – TYPE B / ▪ Numero di persone massimo : "1" USER ONLY" / "1 person MAX" (22) EN795 : 2012 – TYPE B / ▪ Così come i pittogrammi: / (19) Leggere le istruzioni d'uso prima di ogni utilizzo. pittogrammi "I" (11) La scheda di registrazione deve essere compilata precedentemente al primo utilizzo del prodotto, quindi aggiornata e conservata a cura dell'utilizzatore. Sono esclusi tutti gli usi diversi da quelli descritti nelle istruzioni d'uso. (21) Controllare periodicamente la perfetta leggibilità della marcatura del prodotto. ▪ Sul dispositivo di ancoraggio deve essere indicata la successiva data di ispezione. **ES Marcación:** SIGNIFICADO DE LAS MARCAS Y/O SÍMBOLOS: : ▪ Identificación del fabricante DELTAPLUS® Logo marca del modelo (20)/ dirección ▪ fecha (mes/año) de fabricación, por ejemplo 12/2021/ ▪ referencia del producto: TRGxx (ver cuadro de referencias) / ▪ número de lote, por ejemplo 21.99999 / ▪ Indicación de conformidad según las reglamentaciones vigentes (pictogramas). / ▪ El número del organismo notificado que interviene en el control de calidad de la producción del equipo. (2008) / ▪ el número de la norma con la que el producto está conforme y su año : EN... EN795 : 2012 – TYPE B / ▪ Número máximo de personas : "1" USER ONLY" / "1 person MAX" (22) EN795 : 2012 – TYPE B / ▪ También los pictogramas: / (19) Leer la información de instrucciones antes del uso. pictogramas "I" (11) Antes de usar por primera vez el producto debe rellenarse la ficha de identificación, después el usuario la actualizará y conservará. No dar otros usos distintos a los descritos en las instrucciones. (21) Debe verificarse periódicamente la legibilidad de la marcación del producto. ▪ El dispositivo de anclaje debe estar marcado con la siguiente fecha de inspección. **PT Marcação:** SIGNIFICADO DAS MARCAS E/OU SÍMBOLOS: : ▪ Identificação do fabricante DELTAPLUS® Logotipo marca do modelo (20)/ endereço ▪ data (mês/ano) de fabricação, exemplo 12/2021/ ▪ a referência do produto: TRGxx (ver tabela das referências) / ▪ o número de lote, exemplo 21.99999 / ▪ A indicação de conformidade de acordo com os regulamentos em vigor (símbolos). / ▪ O número do organismo notificado que intervém no controlo de qualidade da produção do equipamento. (2008) / ▪ o número da norma com a qual o produto está em conformidade e o ano: EM... EN795 : 2012 – TYPE B / ▪ Número máximo de pessoas : "1" USER ONLY" / "1 person MAX" (22) EN795 : 2012 – TYPE B / ▪ Bem como os pictogramas: / (19) Ler as instruções antes da utilização. pictogramas "I" (11) A ficha de identificação deve ser preenchida antes da primeira utilização do produto, sendo posteriormente atualizado e conservado pelo utilizador. Qualquer outro tipo de utilização diferente do descrito na ficha informativa está interdito. (21) A legibilidade da marcação do produto deverá ser verificada periodicamente. ▪ A próxima data de inspeção deverá ser indicada no dispositivo de ancoragem. **NL Markering:** BETEKENIS VAN MARKERING EN/OF SYMBOLEN: : ▪ Identificatietekens van de fabrikant DELTAPLUS® Logo merk van het model (20)/ postadres ▪ datum (maand/jaar) van vervaardiging, bijvoorbeeld 12/2021/ ▪ de referentie van het product: TRGxx (zie tabel met referenties) / ▪ het partijnummer, bijvoorbeeld 21.99999 / ▪ Compliance-indicatie in overeenstemming met de geldende regels (pictogrammen). / ▪ Het nummer van de aangemelde instantie die de kwaliteitscontrole van de productie van de uitrusting uitvoert. (2008) / ▪ het nummer van de norm waaraan het product voldoet en het jaar: EN... EN795 : 2012 – TYPE B / ▪ Maximum aantal personen : "1" USER ONLY" / "1 person MAX" (22) EN795 : 2012 – TYPE B / ▪ Evenals de pictogrammen: / (19) Lees vóór gebruik de gebruiksaanwijzing. pictogrammen "I" (11) Dit formulier moet worden ingevuld voordat het materiaal voor de eerste keer wordt gebruikt en daarna worden bijgehouden en bewaard door de gebruiker. Gebruik het materiaal uitsluitend voor de doeleinden die in de handleiding zijn beschreven. (21) De leesbaarheid van de markering van het product moet van tijd tot tijd worden nagekeken. ▪ De volgende inspectiedatum moet op het bevestigingssysteem aangegeven zijn. **DE Kennzeichnung:** BEDEUTUNG DER KENNZEICHNUNG UND/ODER SYMBOLE: : ▪ Herstellerkennzeichen DELTAPLUS® Markenlogo des Modells (20)/ Postanschrift ▪ Datum (Monat/Jahr) der Herstellung, Beispiel 12/2021/ ▪ Die Referenz des Produkts: TRGxx (siehe Referenztabelle) / ▪ die Los N°, Beispiel 21.99999 / ▪ Der Hinweis auf die Konformität gemäß den geltenden Vorschriften (Symbole). / ▪ Nummer der bei der Qualitätskontrolle der Herstellung des Mittels mitwirkenden, gemeldeten Zertifizierungsorganisation. (2008) / ▪ die N° der Norm, zu denen das Produkt konform ist und ihr Jahr: EN... EN795 : 2012 – TYPE B / ▪ Maximale Personenanzahl : "1" USER ONLY" / "1 person MAX" (22) EN795 : 2012 – TYPE B / ▪ Sowie die Piktogramme: / (19) Vor der Verwendung Gebrauchsanleitung lesen. Piktogramme "I" (11) Die Identifizierungskarte muss vor dem ersten Einsatz des Produkts vom Benutzer ausgefüllt und anschließend aktualisiert und aufbewahrt werden. Alle anderen Verwendungen, die nicht in dieser Mitteilung genannt sind, müssen ausgeschlossen werden. (21) Die Lesbarkeit der Kennzeichnung des Produkts muss in regelmäßigen Abständen überprüft werden. ▪ Auf der Verankerungsvorrichtung muss das nächste Überprüfungsdatum verzeichnet sein. **PL Oznakowanie:** ZNACZENIE ZNAKÓW ORAZ / LUB SYMBOLI : ▪ Identyfikacja producenta DELTAPLUS® Logotipo marca do modelu (20)/ adres pocztowy ▪ data (miesiąc/rok) produkcji, np. 12/2021/ ▪ nr katalogowy produktu: TRGxx (patrz tabela z numerami katalogowymi) / ▪ numer partii, np. 21.99999 / ▪ Oznaczenie zgodności według obowiązujących przepisów (piktogramy). / ▪ Numer jednostki notyfikowanej przeprowadzającej kontrole jakości produkcji wyposażenia. (2008) / ▪ nr normy, z którą niniejszy produkt jest zgodny, oraz rok jej publikacji : EN... EN795 : 2012 – TYPE B / ▪ Maksymalna liczba osób : "1" USER ONLY" / "1 person MAX" (22) EN795 : 2012 – TYPE B / ▪ Podobnie jak piktogramy: / (19) Przed przystąpieniem do użytkowania należy zapoznać się z instrukcją. Piktogramy "I" (11) Karta identyfikacyjna powinna zostać wypełniona przed pierwszym użyciem produktu, następnie powinna być aktualizowana i przechowywana przez użytkownika. Używanie produktu niezgodnie z instrukcją jest zabronione. (21) Należy okresowo kontrolować czytelność oznakowania produktu. ▪ Data następnego przeglądu powinna być umieszczona na urządzeniu. **CS Značení:** VÝZNAM OZNAČENÍ A SYMBOLŮ: : ▪ Identifikace výrobce DELTAPLUS® Logo označení modelu (20)/ poštovní adresa ▪ datum výroby (měsíc/rok), například označení 12/2021/ ▪ referenční označení produktu: TRGxx (viz referenční tabulku) / ▪ č. série, například označení 21.99999 / ▪ Údaj o shodě podle platných nařízení (piktogramy). / ▪ Číslo pověřené instituce zprostředkovávající kontrolu kvality vyrobeného vybavení. (2008) / ▪ číslo normy, jejíž požadavky produkt splňuje, a příslušný

rok: EN... EN795 : 2012 – TYPE B / • Maximální povolený počet osob : "1" USER ONLY" / "1 person MAX" (22) EN795 : 2012 – TYPE B / • Uvedené pictogramy: / (19) Před použitím si přečtěte návod k údržbě. pictogramy "I" (11) Identifikační karta musí být vyplněna před prvním použitím výrobku, pravidelně aktualizována a uložena uživatelem. Veškerá jiná použití zařízení než ta, která jsou popsána v uživatelské příručce, jsou zakázána. (21) Čitelnost označení je nutné pravidelně kontrolovat. • Na kotvicím zařízení musí být vyznačeno datum následující revizní prohlídky **SK Označenie:** VÝZNAM ZNACIEK A/ALEBO SYMBOLOV: : • Identifikácia výrobcu DELTAPLUS® Logo značky modelu (20)/ poštová adresa • dátum (mesiac, rok) výroby, napríklad 12/2021/ • referencia výrobcu TRGxx (pozri tabuľku s referenciami) / • č. série, napríklad 21.99999 / • Údaj o zhode podľa platných nariadení (piktogramy). / • Číslo notifikovaného orgánu, ktorý kontroluje kvalitu výroby pomôcky. (2008) / • č. normy, v súlade s ktorou bol výrobok vyrobený, a rok: EN... EN795 : 2012 – TYPE B / • Maximálny počet osôb : "1" USER ONLY" / "1 person MAX" (22) EN795 : 2012 – TYPE B / • Ako aj nasledujúce pictogramy: / (19) Pred použitím si prečítajte návod na použitie. pictogramy "I" (11) Pred prvým použitím je potrebné vypísať kontrolný záznam, pravidelne ho aktualizovať a uschovať. • Smie sa používať iba na účely uvedené v návode na používanie výrobku. (21) Čitateľnosť označení na výrobku je potrebné pravidelne kontrolovať. • Dátum nasledujúcej kontroly musí byť uvedený na kotviciacom systéme **HU Jelölés:** JELÖLÉSEK JELENTÉSE ÉS/VAGY SZIMBÓLUMOK: : • A gyártó ismertető jele DELTAPLUS® Márkanév és logo (20)/ postai cím • gyártási dátum (hónap/év), például 12/2021/ • termék cikkszám: TRGxx (lásd cikkszám táblázat) / • tételszám, például 21.99999 / • A megfelelőség jelzése a hatályos előírások szerint (piktogramok). / • Az eszköz gyártásának minőségellenőrzésében közreműködő bejelentett tanúsított szervezet száma. (2008) / • szabvány száma, amelynek az eszköz megfelel és az éve: EN... EN795 : 2012 – TYPE B / • Max. személyek száma : "1" USER ONLY" / "1 person MAX" (22) EN795 : 2012 – TYPE B / • Valamint a piktogramok: / (19) Használat előtt olvassa el a használati utasításokat. piktogramok "I" (11) A használaton ki kell töltenie az azonosítókártyát a termék első használatba vétele előtt, majd rendszeresen frissítenie kell és meg kell őriznie. Az útmutatóban foglaltakon kívüli minden használat tilos. (21) A jelölések olvashatóságát időszakosan ellenőrizni kell. • A bevizsgálás következő időpontját fel kell tüntetni a kikötési eszközön. **RO Marcaji:** SEMNIFICAȚIA MARCAJELOR ȘI / SAU SIMBOLURILOR: : • Identificarea fabricantului DELTAPLUS® Logoul marcă al modelului (20)/ adresa poștală • data (luna/anul) de fabricație, exemplu 12/2021/ • referința produsului: TRGxx (vezi tabel de referințe) / • număr lot, exemplu 21.99999 / • Indicația de conformitate conform reglementărilor în vigoare (pictograme). / • Numărul organismului notificat implicat în controlul de calitate al producției echipamentului. (2008) / • numărul standardului căruia i se conformează produsul și anul: EN... EN795 : 2012 – TYPE B / • Număr maxim de persoane : "1" USER ONLY" / "1 person MAX" (22) EN795 : 2012 – TYPE B / • Precum și pictogramele: / (19) Citiți instrucțiunile înainte de utilizare. pictogramele "I" (11) Cartea de identificare trebuie să fie completată de utilizator înainte primei utilizări a produsului, apoi actualizată în mod regulat și păstrată cu grijă. Este exclusă utilizarea în orice alt scop decât cele prevăzute în instrucțiunile de utilizare a produsului. (21) Lizibilitatea marcajului produsului trebuie să fie verificată periodic. • Următoarea dată de inspecție trebuie să figureze pe dispozitivul de ancorare **EL Σήμανση:** ΣΗΜΑΣΙΑ ΤΩΝ ΕΠΙΣΗΜΑΝΣΕΩΝ ΚΑΙ / Η ΤΩΝ ΣΥΜΒΟΛΩΝ: : • Διακριτικό αναγνώρισης του κατασκευαστή DELTAPLUS® Λογότυπο μάρκας μοντέλου (20)/ ταχυδρομική διεύθυνση • ημερομηνία (μήνας/έτος) κατασκευής, παράδειγμα 12/2021/ • η αναφορά του προϊόντος: TRGxx (βλέπε πίνακα αναφορών) / • ο αριθμός παρτίδας, παράδειγμα 21.99999 / • Η ένδειξη συμμόρφωσης με τους ισχύοντες κανονισμούς (εικονογράμματα). / • Ο αριθμός του κοινοποιημένου οργανισμού που συμμετέχει στον ποιοτικό έλεγχο της παραγωγής του εξοπλισμού. (2008) / • ο αριθμός του προτύπου με το οποίο το προϊόν συμμορφώνεται και το έτος του: EN... EN795 : 2012 – TYPE B / • Μέγιστος αριθμός ατόμων : "1" USER ONLY" / "1 person MAX" (22) EN795 : 2012 – TYPE B / • Καθώς και τα εικονογράμματα: / (19) Διαβάστε το φύλλο οδηγιών πριν από τη χρήση. εικονογράμματα "I" (11) Η κάρτα εγγραφής πρέπει να συμπληρωθεί από το χρήστη πριν από την πρώτη χρήση του προϊόντος, ενημερώνεται ύστερα σε τακτική βάση και φυλάσσεται. Να χρησιμοποιείται αποκλειστικά όπως περιγράφεται στις οδηγίες του προϊόντος για το χρήστη. (21) Η αναγνωσιμότητα της ένδειξης του προϊόντος πρέπει να επαληθεύεται σε περιοδική βάση. • Η διάταξη ακύρωσης πρέπει να επιστημανθεί με την επόμενη ημερομηνία επιθεώρησης. **HR Označka:** FÖRKLARING AV MARKERINGAR OCH/ELLER SYMBOLER: : • Identifikacija proizvođača DELTAPLUS® Logo marke modela (20)/ Poštanska adresa • datum (mjesec/godina) proizvodnje, primjer 12/2021/ • kat.br. proizvoda: TRGxx (vidi tablicu s referencama) / • broj lota, primjer 21.99999 / • Naznaka sukladnosti u skladu s važećim propisima (simboli). / • Broj prijavljenog tijela uključenog u kontrolu kvalitete proizvodnje opreme. (2008) / • broj norme s koje je proizvod u skladu i njezina godina: EN... EN795 : 2012 – TYPE B / • Maksimalan broj osoba : "1" USER ONLY" / "1 person MAX" (22) EN795 : 2012 – TYPE B / • Kao i piktogrami: / (19) Prije uporabe pročitati upute. piktogrami "I" (11) Prije prve uporabe proizvoda, korisnik treba ispuniti identifikacijsku karticu, zatim je redovito ažurirati i čuvati. Opremu obavezno koristiti prema uputama za uporabu. (21) Periodično treba provjeravati čitljivost oznake proizvoda. • Na napravi za učvršćenje treba biti naveden sljedeći datum pregleda. **UK Маркування:** ЗНАЧЕННЯ МАРКУВАННЯ ТА/АБО СИМВОЛІВ : • Маркування виробника DELTAPLUS® Логотип моделі (20)/ Поштова адреса • Дата (місяць / рік) виготовлення, наприклад 12/2021/ • Назва продукту: TRGxx (Див. посилання таблицю) / • Номер партії, наприклад 21.99999 / • Відмітка щодо відповідності згідно з діючими нормами (пiktogramи). / • Номер уповноваженого органу, що займається контролем якості виробництва обладнання. (2008) / • Номер стандарту, якому відповідає виріб і його рік: EN ... EN795 : 2012 – TYPE B / • Максимальна кількість людей : "1" USER ONLY" / "1 person MAX" (22) EN795 : 2012 – TYPE B / • Так само як і пiktogramи: / (19) Читайте інструкцію перед використанням. пiktogramи "I" (11) Ідентифікаційна картка повинна бути заповнена до першого використання продукції, потім її необхідно поновлювати, вона повинна зберігатися користувачем. Будь-яке використання крім зазначеного в інструкції виключене. (21) Чіткість маркування продукції повинна періодично перевірятися. • Термін наступної перевірки повинно бути вказано на анкерному пристрої **RU Маркировка:** ЗНАЧЕНИЕ МАРКОВКИ И / ИЛИ СИМВОЛОВ: : • Маркировка изготовителя DELTAPLUS® Логотип модели (20)/ почтовый адрес • дата (месяц/год) выпуска, например 12/2021/ • индекс продукта: TRGxx (см. справочную таблицу) / • номер партии, например 21.99999 / • Индикация соответствия действующим законодательным нормам (символы). / • Номер уполномоченного органа, участвующего в контроле качества производства СИЗ. (2008) / • номер стандарта, требованиям которого отвечает продукт, и его год: EN... EN795 : 2012 – TYPE B / • Максимальное количество пользователей : "1" USER ONLY" / "1 person MAX" (22) EN795 : 2012 – TYPE B / • Также пiktogramмы: / (19) Перед использованием необходимо ознакомиться с инструкцией по эксплуатации. пiktogramмы "I" (11) Пользователь должен заполнить учетную карточку перед первым использованием изделия, а затем хранить ее и регулярно обновлять данные. Изделие должно строго использоваться в соответствии с инструкцией по эксплуатации. (21) Необходимо периодически проверять удобочитаемость маркировки продукта. • Дата следующей инспекции должна быть указана на анкерном устройстве **TR Markalama:** İŞARET VE/VEYA SEMBOLLERİN AÇIKLAMALARI: : • Üretici tanınması DELTAPLUS® Model marka logosu (20)/ adres • İmalat tarihi (yıl/ay), örneğin. 12/2021/ • Ürünün referansı: TRGxx (referanslar tablosuna bakın) / • Parti numarası, örneğin. 21.99999 / • Yürürlükteki düzenlemelere göre uygunluk göstergesi (resimli simgeler). / • Ekipman kalite üretim kontrolünde yer alan onaylı kuruluş sayısı. (2008) / • Ürünün uygun olduğu normun numarası ve yılı: EN... EN795 : 2012 – TYPE B / • Maksimum kişi sayısı : "1" USER ONLY" / "1 person MAX" (22) EN795 : 2012 – TYPE B / • Piktogramlar: / (19) Kullanım öncesinde kullanılmı kitapçığını okuyun. piktogramlar "I" (11) Kimlik fişinin ürünün ilk kullanımından önce kullanıcı tarafından doldurulması, daha sonra güncellenmesi ve muhafaza edilmesi gerekmektedir. Ürün, kılavuz içinde belirtilen kullanımlar dışında kullanılmamalıdır. (21) Ürünün etiket bilgisinin okunabilirliği periyodik olarak kontrol edilmelidir. • Sonraki denetim tarihi askı sistemi üzerinde belirtilmelidir. **ZH 标记:** 标记及或象征的意义。 : • 制造商识别号 DELTAPLUS® 款式标志 (20)/ 通信地址 • 生产的日期 (月/年), 比如相对于 12/2021/ • 产品型号: TRGxx (见参照表) / • 批号, 如相对于 21.99999 / • 根据现行规定 (图标) 表示合规。 / • 参与设备生产质量控制的指定机构的数量。 (2008) / • 产品符合的标准的号码和年度: EN... EN795 : 2012 – TYPE B / • 使用者人数最大值 : "1" USER ONLY" / "1 person MAX" (22) EN795 : 2012 – TYPE B / • 和符号: / (19) 在使用前阅读操作说明. 符号 "I" (11) 产品首次使用前需完整填写好此记录卡。

及时对此更新并由使用者来进行妥善保管。本公司对使用者执行说明书规定以外的任何违规行为所造成的伤害概不负责。(21) 文件应周期性的检查是否可读。

• 下一次检查的时间必须在物件上标识出 **SL Označevanje:** POMEN OZNAČB IN/ALI SIMBOLOV: : • Identifikacija proizvajalca DELTAPLUS® Logo in oznaka modela (20)/ Poštni naslov • datum (mesec, leto) izdelave, na primer 12/2021/ • referenca izdelka: TRGxx (glej tablico referenc) / • številka serije, na primer 21.99999 / • Navedba skladnosti glede veljavnih predpisov (piktogrami). / • Identifikacijska številka priglašene organa, vključenega v fazo nadzora proizvodnje opreme. (2008) / • številka norme, s katero je izdelek usklajen, in leto: EN... EN795 : 2012 – TYPE B / • Največje število oseb : "1" USER ONLY" / "1 person MAX" (22) EN795 : 2012 – TYPE B / • In naslednji simboli : / (19) Pred uporabo pozorno preberite navodilo. simboli "I" (11) Evidenčno kartico mora izpolniti uporabnik preden se proizvod prvič uporabi, potem se redno posodablja in hrani. Proizvod se izključno uporablja, kot je opisano v navodilih uporabniku izdelka. (21) Redno je treba preverjati razpoznavnost označb na izdelku. • Datum naslednjega pregleda mora biti naveden na sidrišču **ET Märgistus:** MÄRGISTUSTE JA / VÕI SÜMBOLITE TÄHENDUS: : • Valmistaja logotüüp DELTAPLUS® Toote kaubamärk (20)/ postiaadress • tootmiskuupäev (kuu/aasta), näiteks 12/2021/ • toote kood: TRGxx (vt viitkoodide tabel) / • partii number, näiteks 21.99999 / • Tüübivastavuse tähis vastavalt kehtivale seadusandlusele (piktogramm). / • Varustuse tootmise kvaliteedikontrolli teostava teavitatud asutuse number. (2008) / • standardi number, millele toode vastab, ja standardi aasta: EN... EN795 : 2012 – TYPE B / • Maksimaalne inimeste arv : "1" USER ONLY" / "1 person MAX" (22) EN795 : 2012 – TYPE B / • Ning piktogramm: / (19) Enne kasutamist lugege juhend läbi. piktogramm "I" (11) Kasutaja peab andmekardi täitma enne toote esimest kasutuskorda, seda seejärel ajakohastama ja alles hoidma. Kasutamine muul otstarbel peale käesoleval teabelehel kirjeldatute on keelatud. (21) Toote märgistuse loetavust tuleb regulaarselt kontrollida. • Ankurdusseadmele tuleb märkida järgmine ülevaatuskoopäev **LV Markējums:** MARKĒJUMU UN/VAI SIMBOLU NOZĪME: : • Ražotāja identifikācija DELTAPLUS® Modeļa preču zīmes logotips (20)/ pasta adrese • ražošanas datums (mēnesis/gads), piemēram 12/2021/ • atsauce uz aprīkojumu: TRGxx (skatīt atsauču tabulu) / • partijas numurs, piemēram 21.99999 / • Norāde par atbilstību saskaņā ar spēkā esošajiem noteikumiem (simboli). / • Pilnvarotās iestādes numurs, kas norādīts ražošanas iekārtas kvalitātes kontrolē. (2008) / • standarta, kurai aprīkojums atbilst, numurs un tās pieņemšanas gads: EN... EN795 : 2012 – TYPE B / • Maksimālais personu skaits : "1" USER ONLY" / "1 person MAX" (22) EN795 : 2012 – TYPE B / • Kā arī piktogrammas: / (19) Pirms lietošanas izlasīt lietošanas instrukciju. piktogrammas "I" (11) Lietotājam jāizpilda ierakstu karte pirms pirmās izstrādājuma lietošanas reizes, pēc tam tā regulāri jāatjaunina un jāuztur. Lietot tikai tā, kā aprakstīts izstrādājuma lietošanas instrukcijā. (21) Periodiski jāpārbauda uz produkta esošā marķējuma salasāmība. • Nākmās apskates datums jānorāda uz pieaķēšanās līdzekļa **LT Ženklīnimas:** ŽENKLINIMO IR (ARBA) SIMBOLIŲ REIKŠMĖS: : • Gaminio identifikavimas DELTAPLUS® Modelio prekės ženklų logotipas (20)/ adresas • Pagaminimo data (mėnuo/metai), pavyzdys 12/2021/ • nuoroda į gaminį: TRGxx (žr. Nuorodų lentelę) / • partijos numeris, pavyzdys 21.99999 / • Atitikimo galiojančių reglamentų reikalavimams patvirtinimas (simboliai). / • Netifikuotosios įstaigos, vykdančios įrangos kokybės kontrolę, numeris. (2008) / • normos, kurią atitinka gaminys, numeris ir normos metai: EN... EN795 : 2012 – TYPE B / • Daugiausiai naudotojų : "1" USER ONLY" / "1 person MAX" (22) EN795 : 2012 – TYPE B / • Taip pat piktogramos: / (19) Prieš naudojimą būtina perskaityti naudojimo instrukciją. piktogramos "I" (11) Prieš naudojant gaminį pirmą kartą, būtina užpildyti identifikacijos lapą, paskui reguliariai atnaujinti ir saugoti. Naudoti tik gaminio naudojimo instrukcijose nurodytai paskirčiai. (21) Gaminio žymėjimo įskaitomumas turi būti periodiškai tikrinamas. • Kita patikrinimo data turi būti nurodyta ant tvirtinimo įrenginio **SV Märkning:** ZNAČENJE OZNAKA I / ILI SIMBOLA: : • Tillverkarens beteckning DELTAPLUS® Märkets logotyp (20)/ postadress • Tillverkningsdatum (månad/år), för exempel 12/2021/ • Produkts referens: TRGxx (se referenstabell) / • Serienummer, för exempel 21.99999 / • Angivande av överensstämmelse enligt gällande föreskrifter (symboler). / • Numret för anmält organ som deltog i kontrollen av utrustningens produktionskvalitet. (2008) / • Den standard som produkten överensstämmer med, standardens år: EN... EN795 : 2012 – TYPE B / • Maximalt antal personer : "1" USER ONLY" / "1 person MAX" (22) EN795 : 2012 – TYPE B / • Samt piktogrammen: / (19) Läs instruktionsbroschyren före användning. piktogrammen "I" (11) Identifikationsbladet ska fyllas in innan produkten används för första gången och ska sedan uppdateras och förvaras av användaren. Ska endast användas enligt beskrivningen i produktdatabladet. (21) Märkningens läsbarhet ska kontrolleras regelbundet. • Förankringsenheten skall vara märkta med nästa datum för inspektion. **DA Mærkning:** BETYDNING AF MÆRKNING OG/ELLER SYMBOLER: : • Identifikation af fabrikanten DELTAPLUS® Logo for modelmærket (20)/ postadresse • Fabrikationsdato (måned/år), f.eks. 12/2021/ • Produktreferens: TRGxx (Se referencetabellen) / • Partinummer, f.eks. 21.99999 / • Indikationen på overholdelse af gældende regulativer (symboler). / • Nummeret på det bemyndigede organ, der udfører kvalitetskontrol af produktionen af udstyret. (2008) / • Nummer på den norm, produktet er i overensstemmelse med, samt året: EN... EN795 : 2012 – TYPE B / • Maksimalt antal brugere : "1" USER ONLY" / "1 person MAX" (22) EN795 : 2012 – TYPE B / • Samt piktogrammerne: / (19) Læs brugervejledningen før ibrugtagning. piktogrammerne "I" (11) Identifikationskortet skal være udfyldt før første ibrugtagning af produktet og derefter opdateres og opbevares af brugeren. Må kun anvendes som beskrevet i brugervejledningen. (21) Læsbarheden af produktmærkningen skal kontrolleres med regelmæssige mellemrum. • Næste inspektionsdato skal være angivet på forankringsanordningen **FI Merkinnät:** MERKINTÖJEN JA/TAI SYMBOLIEN SISÄLTÖ : • Valmistajan tunnustusmerkintä DELTAPLUS® Merkkilogo (20)/ postiosoite • valmistusajankohta (kuukausi/vuosi), esimerkki 12/2021/ • tuoteviite: TRGxx (katso viitetaulukko) / • erän numero, esimerkki 21.99999 / • Vaatimustenmukaisuusmerkintä voimassa olevien määräysten mukaisesti (kuvakkeet). / • Varusteen valmistuslaatutarkastuksen osallistuneen organisaation tunnustusnumero. (2008) / • standardinro, jonka vaatimukset tuote täyttää ja vuosi: EN... EN795 : 2012 – TYPE B / • Suurin sallittu henkilömäärä : "1" USER ONLY" / "1 person MAX" (22) EN795 : 2012 – TYPE B / • Sekä kuvasympoliti: / (19) Lue käyttöohjeet ennen käyttöä. kuvasympoliti "I" (11) Käyttäjän on säilytettävä lomake ja päivitettävä tiedot säännöllisesti. Varuste on tarkoitettu ainoastaan ohjeessa kuvattuun käyttöön. (21) Merkintöjen luettavuus on tarkastettava säännöllisesti. • Ankkurointilaitteeseen on merkittävä seuraava tarkastuspäivämäärä. **NO Merking:** BETYDNING AV MARKERING OG / ELLER SYMBOLER: : • Produsentidentifikasjon DELTAPLUS® Modellens logo (20)/ adresse • produksjonsdato (måned / år), eksempel 12/2021/ • produktreferansen: TRGxx (se referanstabell) / • batchnummeret, eksempel 21.99999 / • Indikasjon på samsvar i henhold til gjeldende reguleringer /symboler). / • Nummeret på organet involvert i kvalitetskontrollen av produksjonen av utstyret. (2008) / • nummeret på standarden som produktet samsvarer med, og årstallet: I... EN795 : 2012 – TYPE B / • Maksimalt antall personer : "1" USER ONLY" / "1 person MAX" (22) EN795 : 2012 – TYPE B / • I tillegg til piktogrammer: / (19) Les bruksanvisningen før bruk. piktogram "I" (11) Identifikasjonsarket må fylles ut før du bruker produktet for første gang, og deretter oppdateres og oppbevares av brukeren. All annen bruk enn de som er beskrevet i instruksjonene, skal utelukkes. (21) Markeringenes lesbarhet bør kontrolleres med jevne mellomrom. • Neste inspeksjonsdato skal merkes på ankeranordningen.



AR العلامات: معاني العلامات و / أو الرموز: : • تحديد الجهة المصنّعة DELTAPLUS® شعار الماركة (20) // العنوان • التاريخ (شهر / عام) التصنيع مثال 12/2021 / مرجع المنتج: TRGxx (انظر جدول المرجع) / • رقم الدفعة مثال 21.99999 / • الإشارة إلى الامتثال وفقًا للوائح السارية (الرموز). / • رقم الهيئة المفخرة المشاركة في مراقبة جودة إنتاج المعدات. (2008) / • رقم المعيار الذي تمتثل له المنتجات و عام إصداره: EN... EN795 : 2012 – TYPE B / • أقصى عدد من المستخدمين : "1" USER ONLY" / "1 person MAX" (22) EN795 : 2012 – TYPE B / • إضافة إلى الصور التوضيحية: / (19) يرجى قراءة دليل التعليمات قبل الاستخدام الرسم التخطيطي "I" (11) يجب أن يملأ المستخدم البطاقة قبل الاستخدام الأول للمنتج، ثم يحدّثها بانتظام، ويحفظ بها؛ كي تُستخدم حصريًا كما هو موضح في إرشادات الاستخدام، (21) يتحقق دوريًا من إمكانية قراءة علامات المنتج. • يجب وضع علامة على جهاز الإرساء بالتاريخ التالي لعمليات الفحص.

FR Matière: GIRAFE TRG20: Acier galvanisé lanthane haute résistance. TRG01: Acier. TRG02: Acier. TRG03: Acier. **EN Material:** GIRAFE TRG20: Steel galvanized lanthane high-strength. TRG01: Steel. TRG02: Steel. TRG03: Steel. **ES Material:** GIRAFE TRG20:

Acero galvanizado de lantano de alta resistencia. TRG01: Acero. TRG02: Acero. TRG03: Acero. **IT Materiale:** GIRAFE TRG20: Acciaio zincato lanthane alta resistenza TRG01: Acciaio. TRG02: Acciaio. TRG03: Acciaio. **PT Material:** GIRAFE TRG20: Aço galvanizado lantânio de elevada resistência. TRG01: Aço. TRG02: Aço. TRG03: Aço. **NL Materiaal:** GIRAFE TRG20: Zeer resistent verzinkt staal met lanthaan. TRG01: Staal. TRG02: Staal. TRG03: Staal. **DE Material:** GIRAFE TRG20: Hoch-widerstandsfähiger galvanisierter Lanthan-Stahl. TRG01: Stahl. TRG02: Stahl. TRG03: Stahl. **PL Material:** GIRAFE TRG20: Stal galwanizowana lantanem o wysokiej odporności. TRG01: Stal. TRG02: Stal. TRG03: Stal. **CS Materiál:** GIRAFE TRG20: Ocel s lanthanovým povlakem pro větší odolnost. TRG01: Ocel. TRG02: Ocel. TRG03: Ocel. **SK Materiál:** GIRAFE TRG20: Oceľová galvanizovaná vysokoodolným lantánom. TRG01: Oceľová. TRG02: Oceľová. TRG03: Oceľová. **HU Anyag:** GIRAFE TRG20: Nagy ellenállású, lantánnal kezelt galvanizált acél. TRG01: Otel. TRG02: Otel. TRG03: Otel. **EL Υλικό:** GIRAFE TRG20: Γαλβανισμένος χάλυβας λανθάνιο υψηλής αντίστασης. TRG01: Χάλυβας. TRG02: Χάλυβας. TRG03: Χάλυβας. **HR Materijal:** GIRAFE TRG20: Pocinčani čelik-lantan visoke čvrstoće. TRG01: Čelik. TRG02: Čelik. TRG03: Čelik. **UK Матеріал:** GIRAFE TRG20: Оцинкована сталь лантан високої міцності. TRG01: Сталь. TRG02: Сталь. TRG03: Сталь. **RU Материал:** GIRAFE TRG20: Лантана стальная оцинкованная высокопрочная. TRG01: Сталь. TRG02: Сталь. TRG03: Сталь. **TR Malzeme:** GIRAFE TRG20: Yüksek dirençli lantan galvanize çelik TRG01: Çelik. TRG02: Çelik. TRG03: Çelik. **ZH 材料:** GIRAFE TRG20: 高强度镧化镀锌钢。 TRG01: 钢。 TRG02: 钢。 TRG03: 钢。 **SL Material:** GIRAFE TRG20: Visoko odporno pocinkano jeklo z lantanom. TRG01: Jeklo. TRG02: Jeklo. TRG03: Jeklo. **ET Material:** GIRAFE TRG20: Suure vastupidavusega tsingitud teras lantaan. TRG01: Teras. TRG02: Teras. TRG03: Teras. **LV Materiāls:** GIRAFE TRG20: Augstas izturības lantāns, cinkots tērauds. TRG01: Tērauds. TRG02: Tērauds. TRG03: Tērauds. **LT Medžiaga:** GIRAFE TRG20: Lantanu galvanizuotas didelio atsparumo plienas. TRG01: Plienias. TRG02: Plienias. TRG03: Plienias. **SV Material:** GIRAFE TRG20: Galviniserat stål med hög beständighet. TRG01: Stål. TRG02: Stål. TRG03: Stål. **DA Materiale:** GIRAFE TRG20: Galvaniseret stål lantan høj modstand. TRG01: Stål. TRG02: Stål. TRG03: Stål. **FI Materiaali:** GIRAFE TRG20: Teräksinen, galvanoitu, erittäin luja lantaani. TRG01: Teräs. TRG02: Teräs. TRG03: Teräs. **NO Materiale:** GIRAFE TRG20: Lanthanum galvanisert stål med høy styrke. TRG01: Stål. TRG02: Stål. TRG03: Stål.





AR المادة: GIRAFE TRG20: منتجات لانتانوم من الحديد المجلفنة فانقة القوة. TRG01: فولاذ. TRG02: فولاذ. TRG03: فولاذ.

TR: İtihatçı firma : Delta Plus Personnel Giyim ve İş Güvenliği Ekipmanları San. ve Tic. Ltd. Şti. Çobançeşme Mahallesi, Sanayi Caddesi No:58/A-B, Yenibosna, Bahçelievler/ İstanbul – Türkiye. Tel : +90 212 503 39 94

RU:  TP TC 019/2011 UA:  023 ДСТУ

ARGENTINA: Importador en Argentina: ESLINGAR S.A. - Monroe 1295 (1878) Quilmes - Prov. Bs. As. - ARGENTINA - Para más información visite: www.deltaplus.com.ar

PART 4 PRODUCT MARKING

	(19)	(20)	(21)	(22)
				
EN	Read the instructions before use.	Model brand logo	Any use other than these described in this leaflet are to be excluded.	Maximum users
FR	Lire la notice d'instruction avant utilisation.	Logo marque du modèle	Toutes utilisations autres que celles décrites dans cette notice sont à exclure.	Le nombre de personne maximum
IT	Prima dell'uso leggere le istruzioni.	Logo e marca del modello	È escluso qualunque uso diverso da quelli descritti nella presente istruzione.	Numero di persone massimo
ES	Lea el folleto de instrucciones antes de su utilización.	Logo marca del modelo	Queda excluida cualquier otra utilización distinta a las descritas en este manual de instrucciones.	Número máximo de personas
PT	Ler atentamente as instruções antes de utilizar.	Logotipo marca do modelo	Quaisquer utilizações para além daquelas descritas nestas instruções deverão ser excluídas.	Número máximo de pessoas
NL	Gelieve voor gebruik de gebruiksaanwijzing te lezen.	Logo merk van het model	Alleen geschikt voor het in deze handleiding omschreven gebruik.	Maximum aantal personen
DE	Vor der Benutzung Gebrauchsanleitung lesen!	Markenlogo des Modells	Alle anderen Verwendungen, die nicht hier beschrieben sind, sind auszuschließen.	Maximale Personenanzahl
PL	Przed użyciem należy zapoznać się z instrukcją.	Logo marki modelu	Wszelkie zastosowania niezgodne z niniejszą instrukcją są niedozwolone.	Maksymalna liczba osób
EL	Διαβάστε τις οδηγίες χρήσης πριν από τη χρήση.	Λογότυπο μάρκας μοντέλου	Όλες οι χρήσεις άλλες από αυτές που περιγράφονται στο παρόν εγχειρίδιο θα πρέπει να αποκλείονται.	Μέγιστος αριθμός ατόμων
ZH	使用前请仔细阅读说明。	品牌标志	禁止本产品所述使用方法以外的任何产品使用。	使用者人数最大值
CS	Před použitím si přečtěte pokyny.	Logo označení modelu	Veškeré jiné použití než je popsáno v tomto manuálu jsou vyloučeny	Maximální povolený počet osob
RO	Citiți instrucțiunile înainte de utilizare.	Logoul marcă al modelului	Toate utilizările, altele decât cele descrise în acest manual trebuie să fie excluse.	Număr maxim de persoane
HU	A használati útmutatót minden használat előtt el kell olvasni.	Márkanév és logo	Minden az útmutatóban foglaltaktól eltérő használat kizárt.	Max. személyek száma
HR	Prije uporabe pročitajte upute.	Logo marke modela	Svi koristi osim onih opisanih u ovom priručniku su biti isključeni	Maksimalan broj osoba
SV	Läs bruksanvisningen innan användning.	Märkets logotyp	Alla andra användningsområden än de som beskrivs i denna manual kommer att uteslutas	Maximalt antal personer
DA	instruktionshæftet før ibrugtagning.	Logo for modelmærket	Alle andre anvendelser end dem, der beskrives i denne manual, skal udelukkes	Maksimalt antal brugere
FI	Lue käyttöohje ennen käyttöä.	Merkkilogo	Kaikki muuhun kuin tässä oppaassa kuvattut toimet jäävät soveltamisalan ulkopuolelle	Suurin sallittu henkilömäärä
SK	Pred použitím si prečítajte návod na používanie.	Logo značky modelu	Všetky iné použitie ako je popísané v tomto manuáli sú vylúčené	Maximálny počet osôb
ET	Enne kasutamist lugege juhend läbi.	Toote kaubamärk	Igasuguseks kasutamiseks, välja arvatud käesolevas juhendis kirjeldatud ei ole lubatud	Maksimaalne inimeste arv
SL	Prosimo, preberite navodila pred uporabo.	Logo in oznaka modela	Vse druge uporabe, kot so opisani v tem priločniku je treba izključiti	Največje število oseb
LT	Prieš naudodami perskaitykite instrukciją.	„Modelio prekės ženklų logotipas	Visi, išskyrus tas, kurios aprašytos šiame vadove turi būti išbrauktos	Daugiausiai naudotojų
LV	Pirms lietošanas izlasīt lietošanas instrukciju.	Modeļa preču zīmes logotips	Visiem lietošanas veidiem, kas nav aprakstīti šajā rokasgrāmatā ir jāizslēdz	Maksimālais personu skaits
RU	Перед использованием, ознакомьтесь с инструкцией.	Логотип DeltaPlus	Все виды, кроме описанных в данном руководстве, должны быть исключены	Максимальное количество пользователей
TR	üretici tarafından sağlanan bilgilerere başvurun.	Tarafından Marka	Bu broşürde açıklanan bu başka herhangi bir kullanımı dahil edilmelidir.	Maksimum kişi sayısı
UA	Див. інструкції виробника	Logo торговая марка	Будь-яке використання, крім описаного в цьому документі, неможливе.	Максимальна кількість людей
NO	Les bruksanvisningen før bruk.	Modellens logo	All annen bruk enn de som er beskrevet i denne håndboken, skal utelukkes.	Maksimalt antall personer
AR	مادختسلا لإيقتاميلعتلايلدارقيا	الرمز المشار به إلى علامة الطراز	جميع الاستخدامات الأخرى من تلك التي وصفها في هذا الدليل أن تكون مستبعدة	الحد الأقصى للمستخدمين

PART 2 RECORD CARD (PART 2)

	1	2	3	4	5	6	7
EN	Reference	Company	User Name	Batch N° / Serial N°	Date of production	Date of 1st Use	Date of purchase
FR	Référence	Entreprise	Nom de l'utilisateur	N° de lot / N° de série	Date de production	Date de 1ère utilisation	Date de commande
IT	Referenza	Società	Nome dell'utilizzatore	N° di lotto / Serie	Anno di fabbricazione	Data della 1a messa in esercizio	Data di acquisto
ES	Referencia	Compañía	Nombre del usuario	Nº de Lote / Serie	Fecha de fabricación	Fecha de la 1ª puesta en servicio	Fecha de compra
PT	Referência	Empresa	Nome do utilizador	Nº de Lote / Série nº	Data de fabrico	Data da 1ª utilização	Data de compra
NL	Referentie	Bedrijf	Naam van de gebruiker	Lot-nummer / Serienummer	Productiejaar	Datum eerste gebruik	Aankoopdatum
DE	TeileNr.	Unternehmen	Name des Benutzers	Los-Nr. / Serien	Herstellungsdatum	Datum der 1. Inbetriebnahme	Kaufdatum
PL	Symbol	Firma	Nazwisko użytkownika	N°partii / N° serii	Rok produkcji	Data pierwszego użycia	Data zakupu
EL	Κωδικός προϊόντος	Εταιρεία	Όνομα χρήστη	Αρ. Παρτίδας / Σειριακός Αρ.	Ημερομηνία παραγωγής	Ημερομηνία 1ης χρήσης	Ημερομηνία αγοράς
ZH	物品参号	公司	用户名	编号/序列号	生产日期	首次使用日期	购买日期
CS	Ref. číslo	Společnost	Jméno uživatele	Číslo šarže / série	Datum výroby	Datum 1. použití	Datum nákupu
RO	Referință	Companie	Nume utilizator	Nr. lot / serie	Data primei utilizări	Data primei utilizări	Data achiziției
HU	Cikkszám	Cégnév	Felhasználói név	Tétel / Sorozatszám	Gyártási dátum	Első használatba vétel dátuma	Vásárlás dátuma
HR	Referenca	Tvrtka	Ime korisnika	Br. Lota / Serijski br.	Datum proizvodnje	Datum prve uporabe	Datum kupnje
SV	Referens	Företag	Användarens namn	partinr. / Serienummer	Tillverkningsår	Datum första idriftsättning	Inköpsdatum
DA	Reference	Firma	Navn på bruger	Lot-nummer / Serienummer	Fabrikationsdato	Dato for første ibrugtagning	Købsdato
FI	Artikkelivite	Yritys	Käyttäjän nimi	tuote-erä / sarjanumero	Valmistusvuosi	Käyttöönottopäivä	Ostopäivämäärä
SK	Referenčné	Spoločnosť	Meno používateľa	Č. šarže / sarjanumero	Dátum výroby	Dátum 1. použitia	Dátum zakúpenia
ET	Tootekood	Ettevõte	Kasutaja nimi	Partii / Seeria nr	Kasutuse kuupäev	1. kasutuse kuupäev	Ostukuupäev
SL	Referenca	Podjetje	Ime uporabnika	št. Serije / Serijska št	Datum uporabe	Datum 1. uporabe	Datum nakupa
RU	Справочный	Компания	Имя пользователя	№ партии / № серии	Дата использования	Дата 1-го использования	Дата покупки
LT	Prekės	Įmonė	Naudotojo vardas	Partijos / Serijos Nr.	Naudojimo data	1-ojo naudojimo data	Pirkimo data
LV	Atsauce uz preci	Uzņēmums	Lietotāja vārds	Partijas / Sērijas Nr.	Ražošanas datums	1. lietošanas datums	Iegādes datums
TR	Referans	Şirket	Kullanıcı adı	Parti N° / Seri N°	Üretim tarihi	İlk kullanım tarihi	Sipariş tarihi
UA	Номер	Підприємство	Назва користувача	№ партії / серійний №	Дата виробництва	Дата 1ого використання	Дата замовлення
AR	المرجع	الشركة	المستخدم اسم	المتسلسل الرقم / الدفعة رقم	الإنتاج تاريخ	استخدام أول تاريخ	الشراء تاريخ

	8	9	10	11	12
EN	Date of inspection	Comments	Date of next inspection	Name & Stamp & Signature	Type of equipment
FR	Date d'inspection	Commentaires	Date de prochaine inspection	Nom & Tampon & Signature	Type d'équipement
IT	Data verifica	Commenti	Prossima data verifica	Nome e timbro e firma	Tipo di Attrezzatura
ES	Fecha de inspección	Comentario	Próxima fecha de inspección	Nombre, sello y firma	Tipo de equipo
PT	data de inspeção	Comentarios	Próxima data de inspeção	Nome & Carimbo & Assinatura	Tipo de equipamento
NL	Datum van inspectie	Commentaren	Volgende datum van inspectie	Naam en stempel en handtekening	Type uitrusting
DE	Inspektionsdatum	Anmerkung	nächstes Inspektionsdatum	Name & Stempel & Unterschrift	Ausrüstungstyp
PL	Data kontroli	Komentarze	Data następnej kontroli	Nazwisko, pieczęćka i podpis	Typ wyposażenia
EL	Ημερομηνία επιθεώρησης	Σχόλια	Ημερομηνία επόμενης επιθεώρησης	Όνομα & Σφραγίδα & Υπογραφή	Τύπος εξοπλισμού
ZH	检验日期	评论	下一检验日期	姓名、印章和签字	设备类型
CS	Datum kontroly	Poznámky	Datum příští kontroly	Jméno a razítko a podpis	Typ vybavení
RO	Data inspecției	Comentarii	Data următoarei inspecții	Nume, ștampilă și semnătură	Tip de echipament
HU	Felülvizsgálat dátuma	Megjegyzések	Következő felülvizsgálat dátuma	Név & Bélyegző & Aláírás	Eszköz típusa
HR	Datum pregleda	Komentari	Datum sljedećeg pregleda	Ime i prezime / Žig / Potpis	Vrsta opreme
SV	Inspektionsdatum	Kommentarer	Datum nästa inspektion	Namn, stämpel, och signatur	Typ av utrustning
DA	Dato for eftersyn	Kommentarer	Dato for næste eftersyn	Navn, stempel og underskrift	Udstyrstype
FI	Tarkastuspäivämäärä	Huomautuksia	seuraavan tarkastuksen päivämäärä	Nimi, leima ja allekirjoitus	Varuste
SK	Dátum kontroly	Poznámky	Dátum ďalšej kontroly	Meno, pečiatka a podpis	Typ pomôcky
ET	Ülevaatusekuupäev	Märkused	Järgmise ülevaatuse kuupäev	Nimi, pitser ja allkiri	Seadme tüüp
SL	Datum inšpekcijskega pregleda	Komentarji	Datum naslednjega pregleda	Ime & Žig & Podpis	Vrsta opreme
RU	Дата проверки	комментарии	дата следующей проверки	ФИО, печать и подпись	Тип снаряжения
LT	Patikros data	Pastabos	kitos patikros data	Vardas, pavidė, spaudas ir parašas	Įrangos tipas
LV	Pārbaudes datums	Komentāri	Nākamās pārbaudes datums	Vārds, uzvārds, zīmogs un paraksts	Aprīkojuma veids
TR	Kontrol tarihi	Yorumlar	Bir sonraki kontrol tarihi	İsim, Kaşe ve İmza	Donanım tipi
UA	Дата перевірки	Коментарі	Дата наступної перевірки	ПІБ, печатка й підпис	Тип обладнання
AR	تاريخ الفحص	التعليقات	تاريخ الفحص التالي	الاسم والختم والتوقيع	نوع الجهاز

	STANDARDS	EN795
EN	Standards	Anchorage Devices
FR	Normes	Dispositifs d'ancrages
IT	Norme	Anschlageinrichtung
ES	Normas	Dispositivo de sujeción
PT	Norma	Dispositivi d'ancoraggio
NL	Norm	Dispositivos de ancoragem
DE	Norm	Verankerungspunten
PL	Norma	Συστήματα αγκύρωσης
EL	Πρότυπο	Urządzenie kotwiczące
ZH	标准	锚件
CS	Norma	Kotvici zařízení
RO	Standard	Dispozitive de fixare
HU	Szabvány	Kikötési eszköz
HR	Norma	Sustavi za učvršćenje u jednoj poziciji
SV	Norma	Förankringsanordning
DA	Norm	Forankrings enheder
FI	Standardi	Ankrings enheter
SK	Standard	Ankkurointi laitteet
ET	Standard	Kotviace zariadenie
SL	Standard	Muu standard
RU	Стандарт	Drugi standardi
LT	Standartas	Другая норма
LV	Norma	Kitas standartas
TR	Norm	Stiprinājuma ierīces
UA	Стандарт	Ankraj cihazları
NO	Standards	Forankringsenheter
AR	المعايير	الإرساء جهاز

EN	The record card must be completed by the user before the product is first used, then regularly updated and kept. To be exclusively used as described in the product user instructions.
FR	La fiche d'identification doit être remplie avant la première utilisation du produit, puis mise à jour et conservée par l'utilisateur. Toutes utilisations autres que celles décrites dans la notice sont à exclure.
IT	La scheda di registrazione deve essere compilata precedentemente al primo utilizzo del prodotto, quindi aggiornata e conservata a cura dell'utilizzatore. Sono esclusi tutti gli usi diversi da quelli descritti nelle istruzioni d'uso.
ES	Antes de usar por primera vez el producto debe rellenarse la ficha de identificación, después el usuario la actualizará y conservará. No dar otros usos distintos a los descritos en las instrucciones.
PT	A ficha de identificação deve ser preenchida antes da primeira utilização do produto, sendo posteriormente atualizado e conservado pelo utilizador. Qualquer outro tipo de utilização diferente do descrito na ficha informativa está interdito.
NL	Dit formulier moet worden ingevuld voordat het materiaal voor de eerste keer wordt gebruikt en daarna worden bijgehouden en bewaard door de gebruiker. Gebruik het materiaal uitsluitend voor de doeleinden die in de handleiding zijn beschreven.
DE	Die Identifizierungskarte muss vor dem ersten Einsatz des Produkts vom Benutzer ausgefüllt und anschließend aktualisiert und aufbewahrt werden. Alle anderen Verwendungen, die nicht in dieser Mitteilung genannt sind, müssen ausgeschlossen werden.
PL	Karta identyfikacyjna powinna zostać wypełniona przed pierwszym użyciem produktu, następnie powinna być aktualizowana i przechowywana przez użytkownika. Używanie produktu niezgodnie z instrukcją jest zabronione.
EL	Η κάρτα εγγραφής πρέπει να συμπληρωθεί από το χρήστη πριν από την πρώτη χρήση του προϊόντος, ενημερώνεται ύστερα σε τακτική βάση και φυλάσσεται. Να χρησιμοποιείται αποκλειστικά όπως περιγράφεται στις οδηγίες του προϊόντος για το χρήστη.
ZH	产品首次使用前需完整填写好此记录卡，及时对此更新并由使用者来进行妥善保管。本司对使用者执行说明书规定以外的任何违规行为所造
CS	Identifikační karta musí být vyplněna před prvním použitím výrobku, pravidelně aktualizována a uložena uživatelem. Veškerá jiná použití zařízení než ta, která jsou popsána v uživatelské příručce, jsou zakázána.
RO	Cartea de identificare trebuie să fie completată de utilizator înaintea primei utilizări a produsului, apoi actualizată în mod regulat și păstrată cu grijă. Este exclusă utilizarea în orice alt scop decât cele prevăzute în instrucțiunile de utilizare a produsului.
HU	A használatnak ki kell töltenie az azonosítókártyát a termék első használatba vétele előtt, majd rendszeresen frissítenie kell és meg kell őriznie. Az útmutatóban foglaltakon kívüli minden használat tilos.
HR	Prije prve uporabe proizvoda, korisnik treba ispuniti identifikacijsku karticu, zatim je redovito ažurirati i čuvati. Opremu obavezno koristiti prema uputama za uporabu.
SV	Identifikationsbladet ska fyllas i innan produkten används för första gången och ska sedan uppdateras och förvaras av användaren. Ska endast användas enligt beskrivningen i produktdatabladet.
DA	Identifikationskortet skal være udfyldt før første ibrugtagning af produktet og derefter opdateres og opbevares af brugeren. Må kun anvendes som beskrevet i brugervejledningen.
FI	Käyttäjän on säilytettävä lomake ja päivitettävä tiedot säännöllisesti. Varuste on tarkoitettu ainoastaan ohjeessa kuvattuun käyttöön.
SK	Pred prvým použitím je potrebné vypísať kontrolný záznam, pravidelne ho aktualizovať a uschovať. Smie sa používať iba na účely uvedené v návode na používanie výrobku.
ET	Kasutaja peab andmekaardi täitma enne toote esimest kasutuskorda, seda seejärel ajakohastama ja alles hoidma. Kasutamise muul otstarbel peale käesoleval teabelehel kirjeldatute on keelatud.
SL	Evidenčno kartico mora izpolniti uporabnik preden se proizvod prvič uporabi, potem se redno posodablja in hrani. Proizvod se izključno uporablja, kot je opisano v navodilih uporabniku izdelka.
RU	Пользователь должен заполнить учетную карточку перед первым использованием изделия, а затем хранить ее и регулярно обновлять данные. Изделие должно строго использоваться в соответствии с инструкцией по эксплуатации.
LT	Prieš naudojant gaminį pirmą kartą, būtina užpildyti identifikacijos lapą, paskui reguliariai atnaujinti ir saugoti. Naudoti tik gaminio naudojimo instrukcijose nurodytai paskirčiai.
LV	Lietotājam jāaizpilda ierakstu karte pirms pirmās izstrādājuma lietošanas reizes, pēc tam tā regulāri jāatjaunina un jāuztur. Lietot tikai tā, kā aprakstīts izstrādājuma lietošanas instrukcijā.
TR	Kimlik fişinin ürünün ilk kullanımından önce kullanıcı tarafından doldurulması, daha sonra güncellenmesi ve muhafaza edilmesi gerekmektedir. Ürün, kılavuz içinde belirtilen kullanımlar dışında kullanılmamalıdır.
UA	Ідентифікаційна картка повинна бути заповнена до першого використання продукції, потім її необхідно поновлювати, вона повинна зберігатися користувачем. Будь-яке використання крім зазначеного в інструкції виключене.
AR	يجب على المستخدم اكمال بطاقة التسجيل قبل استخدام المنتج لأول مرة، بعدها يجب تحديثها بشكل دوري و حفظها، و يجب أن يستخدم المنتج فقط كما هو موضح في تعليمات الاستخدام .

EN	The frequency of inspections must comply with national regulations and in any case an inspection must be performed at least once a year. The documentation supplied with each product must be kept indefinitely by the user.
FR	La périodicité des contrôles doit respecter les réglementations nationales et en tout cas un contrôle doit être effectué au moins une fois par an.- La documentation fournie avec chaque produit doit être conservée indéfiniment par l'utilisateur.-
IT	La periodicità dei controlli deve conformarsi con le normative nazionali ed ad ogni modo prevedere un controllo all'anno.- La documentazione è fornita allegata ad ogni prodotto e deve essere conservata per sempre dall'utilizzatore.-
ES	La periodicidad de los controles debe respetar las reglamentaciones nacionales y como mínimo se debe realizar un control una vez por año.- El usuario debe conservar la documentación prevista con cada producto indefinidamente.-
PT	A periodicidade dos controlos deve cumprir as regulamentações nacionais e, em qualquer caso, deverá ser feito um controlo pelo menos uma vez por ano.- O utilizador deve conservar indefinidamente a documentação entregue com cada produto.-
NL	Voor de frequentie van de controles dienen de nationale reglementeringen te worden gerespecteerd en er dient in ieder geval eenmaal per jaar een controle te worden uitgevoerd.- De documentatie die bij ieder product zit, moet voor onbepaalde tijd door de gebruiker worden bewaard.-
DE	Die regelmäßigen Abstände dieser Kontrollen müssen den nationalen Bestimmungen entsprechen und die Kontrolle muss unter allen Umständen ein Mal jährlich erfolgen.- Die dem Produkt beigefügte Dokumentation muss vom Benutzer auf unbegrenzte Zeit aufbewahrt werden.-
PL	Częstotliwość kontroli powinna być określana zgodnie z przepisami krajowymi. Kontrola powinna odbywać się co najmniej jeden raz w roku.- Użytkownik powinien koniecznie zachować dokumentację dostarczoną z każdym produktem.-
EL	Η συχνότητα των επιθεωρήσεων πρέπει να συμμορφώνεται με τους εθνικούς κανονισμούς και σε κάθε περίπτωση ένας έλεγχος πρέπει να πραγματοποιείται τουλάχιστον μία φορά τον χρόνο.- Η παρεχόμενη με κάθε προϊόν τεκμηρίωση πρέπει να φυλάσσεται επ' άπειρον από τον χρήστη.-
ZH	质控频率必须遵守国家相关规定，在任何情况下必须进行每年至少一次的检查。- 用户应永久保存每件产品提供的文件。-
CS	Frekvence těchto kontrol musí splňovat předpisy daného státu. Kontroly musí být v každém případě prováděny nejméně jedenkrát za rok.- Uživatel musí trvale uschovat veškerou dokumentaci dodávanou s každým produktem.-
RO	Frecvența inspecțiilor trebuie să respecte reglementările naționale și, în orice caz, o inspecție trebuie să fie efectuată cel puțin o dată pe an.- Documentația furnizată cu fiecare produs trebuie să fie păstrată pe termen nelimitat de către utilizator.-
HU	Az ellenőrzések gyakorisága a nemzeti szabályozás betartása mellett történik, és minden esetben évente legalább egy alkalommal.- A terméket kísérő dokumentációt a használatnak meg kell őriznie.-
HR	Učestalost tih provjera treba biti u skladu s nacionalnim propisima, a u svakom slučaju provjeru treba obaviti barem jednom godišnje.- Korisnik treba trajno čuvati dokumentaciju isporučenu sa svakim proizvodom.-
SV	Antalet inspektioner bestäms av de nationella bestämmelserna och i varje fall måste en kontroll utföras minst en gång per år.- Användaren ska spara dokumentationen som medföljer produkten.-
DA	Disse kontrollers hyppighed skal overholde nationale forskrifter, og under alle omstændigheder skal kontrollen udføres mindst en gang om året.- Den dokumentation, der leveres med hvert produkt, skal opbevares af brugeren personligt.-
NO	Kontrol aralıklarının, yerel düzenlemelere uygun olması gerekmektedir. Her halükarda, yılda en az bir kontrol gerçekleştirilmelidir.- Her bir ürünle birlikte sunulan belgeler kullanıcı tarafından sürekli olarak saklanmalıdır.-
FI	Tarkastukset on tehtävä määrävälein paikallisten määräysten mukaisesti, ja vähintään kerran vuodessa.- Käyttäjän on säilytettävä jokaisen mukana toimitettu dokumentaatio määräämättömän ajan
SK	Frekvencia kontrol musí byť v súlade s národnými predpismi a výrobok sa musí kontrolovať minimálne raz ročne.- Používateľ musí nevyhnutne uschovať dokumentáciu dodanú s každým výrobkom.-
ET	Kontrollide välbad peavad olema kooskõlas riikliku seadusandlusega, ent kontrollide tuleb teha vähemalt kord aastas.- Kasutaja peab tootega tarnimise ajal kaasasolevad dokumendid määramata ajaks alles hoidma.-
SL	Redne kontrole se mora opraviti v skladu z nacionalnimi zakoni. V vsakem primeru pa je potrebna kontrola vsaj enkrat na leto.- Priloženo dokumentacijo mora uporabnik hraniti na neomejen čas.-
RU	Периодичность контроля функциональных характеристик определяется в соответствии с национальными нормами. В любом случае проверку необходимо производить как минимум один раз в год.- Документация, поставляемая вместе с каждым изделием, должна сохраняться пользователем неограниченно долго.-
LT	Patikrinimų dažnumas turi būti atliktas laikantis nacionalinių taisyklių. Bet kokių atveju, per metus turi būti atliktas vienas patikrinimas.- Visi dokumentai, gauti kartu su gaminiu, turi būti saugomi naudotojo neribotą laiką.-
LV	Pārbažu biežumu nosaka valstī spēkā esošie noteikumi, tomēr jebkurā gadījumā pārbaude veicama vismaz reizi gadā.- Katra produkta dokumentācija lietotājam jāsauglabā nenoteiktu laiku.-
TR	Kontrol aralıklarının, yerel düzenlemelere uygun olması gerekmektedir. Her halükarda, yılda en az bir kontrol gerçekleştirilmelidir.- Her bir ürünle birlikte sunulan belgeler kullanıcı tarafından sürekli olarak saklanmalıdır.-
UA	Періодичність перевірок повинна відповідати державній регламентації, але в будь-якому разі повинна здійснюватися принаймні одна перевірка на рік.- Користувач повинен зберігати необмежений час документацію, що поставляється з кожним продуктом.-
NO	Hyppigheten av inspeksjoner må være i samsvar med nasjonale forskrifter, og uansett må inspeksjon utføres minst en gang i året. - Dokumentasjonen som følger med hvert produkt må oppbevares av brukeren på ubestemt tid.
AR	يجب أن يتوافق تكرار عمليات الفحص مع اللوائح الوطنية، وعلى أي حال يجب إجراء الفحص مرة واحدة في السنة على الأقل.- يحافظ المستخدم على الوثائق المقدّمة مع كل منتج لأجل غير مسمى.-

RECORD CARD

REFERENCE ①

TYPE OF EQUIPMENT ⑫	EN795 ⑬ ANCHORAGE DEVICES
The record card must be completed by the user before the product is first used, then regularly updated and kept. ⑭ To be exclusively used as described in the product data sheet.	

COMPANY	②	
USER NAME	③	
BATCH / SERIAL N°	④	

DATE OF PRODUCTION	⑤			/			/		
DATE OF 1st USE	⑥			/			/		
DATE OF PURCHASE	⑦			/			/		

Checking of the product

- ⑮ The frequency of inspections must comply with national regulations and in any case an inspection must be performed at least once a year. The documentation supplied with each product must be kept indefinitely by the user.

	⑧ Date of inspection	⑨ Report / Comments	⑩ Date of next inspection	⑪ Name & Stamp & Signature
1				
2				
3				
4				
5				
6				
7				
8				
9				
10				